



ОҚТУСТІК ҚАЗАҚСТАН МЕМЛЕКЕТТІК ПЕДАГОГИКАЛЫҚ
ИНСТИТУТЫНЫҢ

ХАБАРШЫСЫ

ВЕСТНИК

ЮЖНО-КАЗАХСТАНСКОГО ГОСУДАРСТВЕННОГО
ПЕДАГОГИЧЕСКОГО ИНСТИТУТА

№1 (03)

**Шымкент
2015**

ОҢТҮСТІК ҚАЗАҚСТАН МЕМЛЕКЕТТІК ПЕДАГОГИКАЛЫҚ ИНСТИТУТЫНЫҢ
ХАБАРШЫСЫ

БАС РЕДАКТОРЫ

АЯШЕВ О.А. – п.ғ.д., профессор

РЕДАКЦИЯЛЫҚ АЛҚА

Айтбайұлы Ө. – ф.ғ.д., профессор, ҚР ҰҒА академигі; **Балабеков О.С.** – т.ғ.д., профессор, ҚР ҰҒА академигі; **Надиров Н.К.** – х.ғ.к., профессор, ҚР ҰҒА академигі; **Нұрлыбекова А.Б.** – п.ғ.д., профессор (бас редактордың орынбасары); **Амирғазин Қ.Ж.** – п.ғ.д., профессор (Ресей); **Аширов Ә.Ә.** – х.ғ.д., профессор; **Дмитрюк Н.В.** – ф.ғ.д., профессор; **Досбенбетова А.Ш.** – п.ғ.д., профессор; **Жапбаров А.** – п.ғ.д., профессор; **Исабек Б.Қ.** – тарих ғ.к., доцент, **Любчик С.** – PhD докторы, профессор (Португалия); **Подушкин А.Н.** – тарих ғ.д., профессор; **Рахымбек Д.** – п.ғ.д., профессор; **Тәңірбергенов М.Ж.** – п.ғ.д., профессор; **Фризен В.** – филос.ғ.к. (Германия); **Шыныбаев М.Д.** – ф.-м.ғ.д., профессор; **Байғұтова А.** – ф.ғ.к., жауапты хатшы.

ТЕХНИКАЛЫҚ РЕДАКЦИЯ

Байырбекова Л., Аблаев Н., Бейсенбаева Р., Жүнісқожаев А.Т.

Журнал Қазақстан Республикасы Байланыс және ақпарат агенттігінде тіркеліп, **6.06.2014 ж. №14373-ж** куәлігі берілген.

Меншік несі: «Оңтүстік Қазақстан мемлекеттік педагогикалық институты» шаруашылық жүргізу құқығындағы республикалық мемлекеттік кәсіпорны.

2014 жылдың қараша айынан шыға бастады. Жылына 4 рет жарық көреді.

Мақала авторларының пікірлері редакция көзқарасын білдірмейді. Мақалада баяндалған мәліметтердің шынайылығына авторлар жауап береді.

Редакцияның мекенжайы:

160012, Шымкент қаласы,
Байтұрсынов көшесі, 13
113А-каб., тел. 87056870950;
87023164227, 87471075970
e-mail: yukgpi_khabarshy@mail.ru

ISBN 978-9965-07-631-2

© Оңтүстік Қазақстан мемлекеттік
педагогикалық институты
Қазақстан Республикасы, 2015

ҚР Білім және ғылым министрлігі Ғылым комитеті А.Байтұрсынұлы атындағы Тіл білімі институтының бас ғылыми қызметкері, ҚР ҰҒА академигі, филология ғылымдарының докторы, профессор, Халықаралық «Қазақ тілі» қоғамының президенті, «ОҚМПИ Хабаршысы – Вестник ЮКГПИ» журналы редакциялық алқасының мүшесі Өмірзақ Айтбайұлының құттықтау лебізі мен ғалымның зерттеу дәптерінен алынған мақаланы назарларыңызға ұсынамыз.

Редакциядан

ҚҰРМЕТТІ ОҚЫРМАН!



Ұлыстың ұйытқысы атанған Оңтүстіктегі қара шаңырақта шыға бастаған журналдарыңызға құтты болсын айтамын. Елбасымыз: «Оңтүстікте бақ-береке, бірлік пен ынтымақ болса, бүкіл байтағымызда бақ-береке, бірлік пен ынтымақ болады» дейді. Институттың бүкіл мақсат-мүддесі, тыныс-тіршілігі Мәңгілік Ел мұраттарына сай болып, журнал ізгі де игі істердің айнасына айналғай.

Өмірзақ АЙТБАЙҰЛЫ

АНАЛАР ТУРАЛЫ АНА ТІЛІ СӨЙЛЕЙДІ

Қар борап, қаһарына мініп қанша тұрғанмен, қыстың буыны босап, екпіні қайта бастады. Енді аз күнде келетін наурыз айы өзінің қыз қылығымен адамдарды да, табиғатты да елжірете жөнеледі. Жер дүние бусанып, ақ көрпесін сілки тастап, айнала егіл-тегіл селдетеді. Ағаштар бүршік атады. Айнала тіл жеткісіз түрге енеді. Адамдар сыртқы ауыр киімдерін тастап, наурыздың ыңғайына қарай икемделудің қамына кіріседі. Жер жасана бастайды. Жыл басы көктем келіп кіреді. Бүкіл тіршілік атаулы қалың ұйқысынан ояғандай, түрлене түседі. Бір қызығы, адамзат қауымының тамаша өкілі Аналар әулетінің бұл кездегі сымбатына қызықпасқа мұршаң жоқ. Өмірдің сәні де, мәні де әйелдер қауымы екеніне тағы сүйсіне түсесің. Дүние гүліндей боп өмір бастайтын Ана атты ұлы тұлғаның қоғамдағы орны мен болмыс-бітімін ойлап тебіренесің. Анадан тудық, апа-қарындастарың бар, алайда солардың қадір-қасиетін танып біліп, бағалай алдым ба деген ой үнемі мазалайды.

Жаңару мен жаңғыруға жетелейтін наурыз басында осындай неше алуан сезімдерге бөлене отырып, қасиетті ана тілім аналар жайында не айтады екен деген оймен неше түрлі кітаптарға бас қойдым, қазақтың мақал-мәтелдеріне үңілдім. Ғажап қой! Біздің қазақ бәрін айтқан және қалай айтқан?! Ендеше, қадірменді оқырман, соған назар аударалық.

Ең алдымен айтарым, маған осы «ана тілі» және «қазақ әйелі» дейтін екі сөз бір-бірінен ажырағысыз табиғи тұтасып кеткен киелі ұғым тәрізді көрінеді. Аңғарғанға ананың ақ сүті мен аялы алақанысыз ана тілінің қанат жаюы мүмкін бе, сірә?! Меніңше, мүмкін емес.

Мен бұл тақырып бойынша сөз қозғау үшін көп ойландым, көп толғандым. Қазақтың халық өлеңдері мен мақал-мәтелдерін, ертегі-аңыз әңгімелері мен эпостық жырларды, қазақ жазушылары мен жыраулар дүниелерін, ғұламалар толғауларын шарлап шықтым.

Өз аналарымыз бен әпке, қарындастарымыздың тағылымға толы табиғатын барлап, көз алдымызда, алақан аясында өскен және білім, ғылым саласындағы қыздарымыз бен немерелердің алып отырған тәрбие мен өнегесін ой әлемінен өткізіп, саралап шыққандай болдым. Жақсы ма, жаман ба, осы бір табиғаты мен тақыләті өзгеше, болмыс-бітімі ерен, өмірдегі орнын ешқандай сөзбен айтып бағалап тауысуға болмайтын жандар жөнінде мейіршапағатқа, ықылас-бейілге толы өз топшылауымды оқырманмен бөліскім келді. Мұның өзін «аналар мен ана тілі туралы жыр» десе де болғандай.

Рухани тарихымыздың тарғыл беттерін парақтасақ, қазақ қыздары мен қазақ әйелдері, жалпы аналар әлемі туралы толғанбаған тұлғалар сирек екен. Оның үстіне жүрек тербер, сезім қоздырар қазақтың халық әндеріне немесе мақал-мәтелдеріне бір сәт көңіл аударып көрелікші. Нені меңзеп, не айтар екен? Бұларға дендей берсек, сөзді ұзатып алар ек. Бұларда аналарға, қыздарға тән әрі тәрбиелік, әрі тағылымдық мәні ерекше толғамдар бар. Соларды саралай келе, мынадай сөз үйірлерін байқадық. Әрине, әлгі тақырыптардың бәрін толық баяндау мүмкін емес. Сондықтан, бұл жолы халықтық мақал-мәтелдер төңірегінде ғана кейбір ойларды алқаға салған жөн-ау дедік. Сонымен, ой қозғайық.

Қазақ қауымында қыз баланың орны айрықша болған. Оны мынандай мақал-мәтелдерден анық аңғарамыз. Ата-бабаларымыз қызды қонақ деп есептеп, барған жерде бағының ашылуын үйде отырып қамдаған. Барынша ізетті, сыпайы, мейірімді де ісмер, қылықты да қырмызы болуын үнемі қадағалап отырған. Еркін ұстаған, бірақ тым еркінсітпеген. «Қыз – өріс, ұл – қоныс» деп білгендіктен, қазекем өрісін кеңейтер қыз балаға айрықша көңіл бөлген. «Қыз мінезді келсін, ұл өнерлі келсін» дей отырып, «қызға қырық үйден тыйым» жасайды. Қыз тәрбиесіндегі жеңге рөлі де көзден таса болмайды. «Қызы бар үйдің жеңгесі сүйкімді келеді». Өйткені, әке-шеше

айта алмайтын сырды жеңге жеткізеді. Қыздың балғын болмыс-бітімі мен тәрбиесінің басы-қасында аяулы жеңгелер жүреді. Сүйген жігіті мен екі арадағы әдепті қарым-қатынастың табиғи өрбуіне себеп болатын – осы жеңгелер. Бұларды жеңгетайлармен шатастыруға болмайды.

Ата-ана қызынан еш нәрсені аямайды. Оның еш нәрседен мұқтажсыз, бұла өсуін қадағалайды. Өйткені, «қызға бергенді қызыр өтейді» деп біледі. Сонымен бірге қазекен қызды бетімен де жібермейді. «Қызды қымтап ұстаған ұялмайды» дей отырып, оларды қанаттыға қақтырмай, тұмсықтыға шоқыттырмай өсіруді парыз санайды. Олардың ар-ұятының сақшысы бәріне жауапты екенін еш уақыт ұмытпаған. Содан да болар, бір жағынан «қыз бен жылқы жаудікі» деп, қыз тәрбиесіне мейлінше сақ қарайды.

«Қыз баққаннан қысырақ баққан оңайлығын» жадынан шығармай, баянды отанын тапқанша, өзінің жауапты екенін еш ұмытпаған. Сөйте тұра, қызды жағадағы құндыздай күтеді. «Күйеу жаман болса қызыңнан» деуінде үлкен мән бар. Өзінің отбасында керекті тәрбиенің бәрін көріп өскен қыз бала, соған қоса мінезді де қылықты болса, парасатты да пайымды болса екен дейді. «Қызды күте алмаған күң етеді, жібекті түте алмаған жүн етеді». Мұның көбі, негізінен, қыздың шешесіне байланысты дүниелер. Сондықтан, қыз көретін жігіттер, алдымен жеңгесі арқылы шешесінің қандай адам екенін анықтағысы келеді. «Шешесі жаманның қызын алма» немесе «шешесін көріп, қызын ал» деуде осындай мақсат бар.

Заманның бағыт-бағдарына қарай мақал-мәтелдер де түрленіп, өзгеріске түсіп отырады. «Шешесі отырып, сөйлеген қыздан безін» дей келе, қыздың жақсысын іздейді. «Ақылды қыз білімге жүгінер, ақылсыз қыз сөзге ілігер» деп біледі. Осындай негізгі тәрбиелік жұмыстарды жүргізіп алған соң, қазекеннің құдайдан тілейтіні – қызының барған жеріне тастай батып, судай сіңуі. Барған жерінде бағының ашылғанына қатты қуанады, бағы тайса, қатты күйінеді. Қорқатыны – «қайта шапқан жау жаман, қайтып келген қыз жаман» екені. «Шыққан қыз шиден тысқары» қыз баланың ендігі жердегі тіршілігі шектеулілеу болатыны белгілі. Ол – келіндік және әйелдік дәуір. Бұл – қыз бала үшін мейлінше жауапты кезең. Жаңа түскен келінге сыншы да, мінші де көп. Ол енді төркінінде алған тәрбиенің қаншалықты мағыналы екенін көрсетуге тиіс. Жеңгесі мен шешесінен көргенін істеп, қайын жұртының көңілінен шығуға тырысады.

Қазақ қыздың өз жұртымен бірге қайын жұртының да тәрбиеге жауапты екенін қатты сезінеді. Оның қандай елге, қандай отбасына келін болып түсуіне көп нәрсе байланысты. «Жақсы елге түскен келін – келін, жаман елге түскен келін – келсап». Бұл жерде қайынененің рөлі көріне бастайды. Көбінесе «келіннің қайынене топырағынан жаралғандай» болып келуін қалайды. Шынында, көргенді елден шыққан қыздың, көсегелі елге тап

болуы – зор бақыттың кепілі. Жас келіннің бетін ашу рәсіміне қазақ халқы айрықша мән берген. Мұндағы мақсат ақынның астарлы да ойлы, көркем де шебер тілімен жас келінге келген жерінің үлкен-кішісімен, елі-жұртымен таныстырып ізет-құрмет күтуі – өзге елдерде бола бермейтін ұлтымызға тән тамаша дәстүрдің бірі. Бұл – мәңгі есте қалар, ұмытылмас сәттер. Сондықтан «келіннің бетін кім ашса, сол ыстық» дейтін нақыл сөз көптің көкейінде қалып қойған. Сөйтіп, келін енді келген жерінің тәрбиелік мектебінен өте бастайды. Қазақтың бұл тұстағы тәсілі де өзгеше.

Ата-ене көңіліндегі ойды келінге туралап емес, тұспалдап жеткізуге тырысады. Тіпті көбінесе қызына сөйлеп отырған болып, келінінің құлағын діттейді, «Қызым, саған айтамын, келінім, сен тыңда» дейді. Түбі келіннің іс тірлігі «еркек үйдің – иманы, әйел – үйдің жиғаны, жақсы әйел – ырыс, жаман әйел – ұрыс», «бірліктен бездіретін де әйел, сұмдықты сездіретін де әйел», «ерте тұрған еркектің ырысы артық, ерте тұрған әйелдің бір ісі артық», «жақсы әйел – жігіт біткенге бақ», «үйді қырық еркек толтыра алмайды, бір әйел толтырады» деген нақылдарға сай жетілуін қадағалайды. Сонымен бірге келген келін татулық жаршысындай болса деп армандайды. Әсіресе абысындар арасының ынтымақты болуы көзделеді. «Ағайын тату болса, ат көп, абысын тату болса, ас көп». «Ағайынның азары болса да безері жоқ», «ағайынға қарап, мал өсір, ағашқа қарап тал өсір».

Қыз, әйел, қатын, абысын-ажын, ағайын туралы мақал-мәтелдерді саралай отырып, халық даналығына қайран қаласың. Атам қазақ ешбір жарғы, нұсқау жазып әуре болмай-ақ әрі қысқа, әрі нұсқа нақылдармен тәрбие-тағылымның тамаша үлгісін түйіп айтып отырған. Осының бәрінде ананың орны айрықша. Барлық ізгілік, мейірім, шапағат адам баласының бойынан ананың ақ сүтімен дарыса керек. «Ана сүті бой өсіреді, ана тілі ой өсіреді».

Әрбір ана бойындағы тағдыр берген бар асылын тоғыз ай толғатқан перзентінен аямаған. Олардың арасынан сөз ұстаған ақын да, ел қорғаған батыр да, шежіре шерткен ғалым да, ел қамын жеген дана да, үлгі-өнеге шашқан ұстаз, тағысын тағы талай дүлдүлдер мен шешендер, өмір гөй-гөйін түйіндеген шеберлер де шыққан. Елі-жұртына ойран салған опасыздар да, қатыгез қара ниеттілер мен халқын қан қақсатқан жауыздар да болған. Соған қарамастан анаға табынбайтын, оған тоқтамайтын, оның алдында тізе бүкпейтін жан сирек.

«Анадан алып туады». «Ана – бауырындағы бұлақ». Сондықтан, ана алдындағы қарыздың өтелмегені өте ауыр. «Анаңды Меккеге үш арқалап барсаң да, қарызыңнан құтыла алмайсың», «Анасыз қыз жасауға жарымайды». Ендеше «Анаға қарап қыз өсер, әкеге қарап ұл өсер». Сол

себепті «Анасын көріп қызын ал». Бұлар ана туралы халық даналығынан алынған бірен-саран мысалдар ғана.

Тағылымға толы осынау толғауларды тарата отырып, қазақ тілінің түпсіз де терең байлығына, ойынды көріктендіріп, көңіл сарайыңды нұрландыра түсер асқан қасиетіне қалайша шаттанбайсыз?! «Осыншама байлықтың көзін, біздің ендігі жастарымыз аша, арши түссе, керегіне жарата білсе, мемлекеттік тіліміздің көсегесі бүгінгіден де көркейе, еңселене түсер еді-ау» деген арманды оймен аналар мен ана тілі туралы жырымды әзірге осымен тоқтата тұрсам деп едім.

(www.tbi.kz сайтынан алынды).

ПЕДАГОГИКА ЖӘНЕ ПСИХОЛОГИЯ

ӘОЖ 373.21

**МЕКТЕПКЕ ДЕЙІНГІ ҰЙЫМДАРДА ИНКЛЮЗИВТІ БІЛІМ БЕРУДІҢ
ҚАЗІРГІ ЖАҒДАЙЫ МЕН ПСИХОЛОГИЯЛЫҚ-ПЕДАГОГИКАЛЫҚ
ҚОЛДАУДЫҢ НЕГІЗДЕРІ**

АРЗЫМБЕТОВА Ш.Ж., АРЗЫМБЕТОВА Ж.Ж., АБДУЛЛАЕВА Г.

*«Баланың бойындағы жақсы қасиеттерді дамытуға талпыну
нәтижесінде оның бойындағы жаман қасиеттер азая бастайды».*
М.Монтессори

Мақалада қазіргі кездегі инклюзивті білім беруді дамыту ісінде орын алған мәселелер қарастырылған. Сонымен бірге аталған мәселені шешу жолындағы міндеттер атап көрсетілген.

Кілт сөздер: инклюзивті оқыту, мектепке дейінгі мекеме, психологиялық-педагогикалық қолдау, мүмкіндіктері шектеулі балалар.

Инклюзивті оқыту мүмкіндігі шектеулі балалардың тең құқығын анықтайды және ұжым іс-әрекетіне қатысуға, адамдармен қарым-қатынасына қажетті қабілеттілікті дамытуға мүмкіндік береді. Осы бағытты білім беру жүйесіне енгізу арқылы ерте жастағы балаларды адамгершілікке, ізгілікке, қайырымдылыққа тәрбиелейміз.

Еліміз алғашқы қадам жасай отырып, Мемлекеттік білім беруді дамытудың 2010-2020 жылдарға арналған бағдарламасына бірінші рет инклюзивті білім беруді дамытуды қосқан болатын. Бірақ біздің елімізде жұмыс істеп тұрған арнайы мектептердің жүйесі сақталады. Себебі, қаншама айтсақ та, барлық мүгедек балаларды бірден партаға отырғызып, оқытып алып кету мүмкін емес. Сондықтан, бұл жүйені мектепке дейінгі ұйымдарда инклюзивті білім беру кабинеттерін ашудан бастап, біртіндеп кеңейте түсу қолға алынуда.

Қазақстан Республикасы Президентінің 07.12.2010 жылғы №1118 Жарлығымен бекітілген білім беруді дамытудың 2011-2020 жылдарға арналған Мемлекеттік бағдарламасы инклюзивті білім беру жүйесін жетілдіруді қарастырады. Осы бағдарлама төңірегінде 2015 жылға инклюзивті білім беруге қатысты мына міндеттерді шешу көзделген:

- мүмкіндіктері шектеулі балаларды біріктіріп оқытудың модульдік бағдарламалары жасалады;

- мүмкіндіктері шектеулі балаларды жалпы білім беретін ортада біріктіріп оқыту ережесі әзірленеді;
- түрлі кемістігі бар балалар үшін бірігу нысандары анықталады;
- мүгедек балаларға қашықтықтан білім беруді ұйымдастыру қағидалары әзірленеді [1].

Мемлекеттік бағдарлама негізінде 2020 жылға қарай мектептерде мүгедек балалар үшін көтергіш құрал-жабдықтар, пандустар, санитарлық бөлмелерде арнайы құралдар орнату, тұтқалармен, арнайы парталармен, үстелдермен және басқа да арнайы компенсаторлық құралдармен жабдықтау арқылы «кедергісіз аймақтар» құру жоспарланған.

Мемлекеттік саясат мектепке дейінгі тәрбие саласында балалардың білім беру бағдарламаларын меңгеруіне және тәрбие мен білім сапасын көтеру аясын едәуір кеңейтуге мүмкіндіктер берді. Мысалы айтсақ, мектепке дейінгі білім беру жүйесінде даму мүмкіндігі шектеулі балалар үшін 380 инклюзивті білім беру және түзету (коррекциялық) кабинеттері мен эксперимент алаңдарын ашу жоспарланып, ол оң шешімін табуда.

3030 мектепте мүмкіндіктері шектеулі балаларды оқытуға және тәрбиелеуге тең қол жеткізу үшін жағдайлар жасалу міндеті (мектептерде педагог-дефектологтардың, балаларды психологиялық-педагогикалық сүйемелдеудің, арнайы жеке техникалық және компенсаторлық құралдардың болуы) алға қойылған. Үйде білім алатын мүгедек балаларды жеке мүмкіндіктері мен қажеттіліктерін ескере отырып, компьютерлік техникамен қамтамасыз ету сияқты істер жүзеге асырылмақшы. Осылайша, мемлекетіміз мүмкіндігі шектеулі жандарды әлеуметтік қорғау арқылы олардың қоғамға етене араласуына, оларды оңалту, жұмысқа орналастыру және жаңа жұмыс орындарын құру, білім алу, оқыту, қайта мамандандыруда қолдан келгенше жағдай жасамақшы.

Қазіргі уақытта дамуында ақауы бар балалар саны артып отыр. Оларды оқыту кеңейіп, түзетіп қолдау технологиялары жетілдірілуде. Инклюзивті білім беру – ерекше балаға білім беру саясатының негізгі құралы. Инклюзивті білім беру – жалпы білім беру мектептерінде немесе арнайы құрастырылған топтарда, сыныптарда сау балалармен бірге дамуында мүмкіндіктері шектеулі балаларды оқыту. Инклюзивті оқытудың басты мақсаты – мүмкіндігі шектеулі балаларды жалпы білім беретін ортаға кіріктіру ғана емес, ол «барлығы үшін бір мектеп» мақсатын көздейді. Инклюзивті оқыту мүмкіндігі шектеулі баланың жалпы білім беретін ортада әлеуметтенуі мен оның дамуына және оқыту үдерісінде баланың жетістіктерге жетуіне мүмкіндік туғызады.

Бүгінгі таңда іс-тәжірибе көрсетіп отырғандай, елімізде мүмкіндігі шектеулі балаларға білім берудің ұлттық бағдарламасын жасау қажет.

Қазақстанда мүмкіндігі шектеулі балалар арнайы мекемелерде оқытылатындықтан, олар өзге балалардан оқшауланған. Бұл мекемелерде көбінесе медициналық әдістемелер қолданылады. Қазақстанда қазір оларда бір жағынан, кемістік болғанымен, екінші жағынан, олардың да дені сау екендігін түсіндіріп, дені сау балалармен қатар, жалпы ортаға бейімдеу керек. Тек олардың сырқаты мен өзгешеліктерін ескере отырып, жай мектептің оқу бағдарламасына кіріктірген жөн. Ол үшін мемлекеттік деңгейде стратегиялық реформа жүргізу керек. Мемлекеттік деңгейде мектептерге және мектепке дейінгі ұйымдарға жана стандарттар енгізіліп, жүйе өзгертілгеннен соң ғана құрал-жабдықтар, ғимараттар бейімделеді.

Қазіргі уақытта мектепке дейінгі ұйымдарда инклюзивті білім беруді дамытудағы нақты факторлар объективті және субъективті қиындықтар болып бөлінеді.

Субъективті қиындықтар:

- стандарттық процедуралардың әзірленбеуі;
- мүмкіндігі шектеулі балалардың оқу дәрежесін үнемі қадағалау мақсатында білімді мониторинг жүргізу үшін индикаторлардың жоқтығы;
- қазақ тіліндегі оқу-әдістемелік құралдардың аздығы;
- оқу-тәрбие үдерісін ұйымдастыруда тәрбиеші педагогтардың арнайы білімдерінің болмауы және мамандар тарапынан тұрақты кеңестің аздығы;
- мектепке дейінгі ұйымға келетін мүмкіндігі шектеулі балаларға арнайы көліктің болмауы.
- мүмкіндігі шектеулі балалардың жеке проблемаларының болуы, яғни олардың ауырып қалуы, мектепке дейінгі ұйымға тұрақты қатыспауы.

Объективті қиындықтар:

- материалдық-техникалық базаның төмен болуы;
- мүмкіндігі шектеулі балаларды оқыту үдерісінде жеке дара тіл табудың қиындығы;
- мамандарға арналған кабинеттердің жетіспеушілігі;
- мүмкіндігі шектеулі балалармен жұмыс істейтін тәрбиешілерге біліктілігін арттыру курстарының ұдайы жүргізілмеуі.

Қазақ тілінде оқытатын педагог-дефектологтардың жетіспеушілігі, ауылдық аймақтарда арнайы мекемелер үшін тифлопедагогтар мен сурдопедагогтар, логопедтер санының жетіспеушілігі күрделі мәселе болып қалады [2].

Болашақта балаларды мектепке дейінгі инклюзивті білім беру жағдайында тәрбиелеу мен оқытуды қамтамасыз ету барысында шешімін күтіп тұрған бірқатар өзекті мәселелерді атап айтуды жөн көрдік:

- мектепке дейінгі ұйымдарда инклюзивті білім беру жағдайында тәрбиелеу мен білім мазмұнының тұтас педагогикалық үдерісін қамтамасыз

ету үшін республикалық деңгейдегі бағдарламалар мен оның оқу-әдістемелік кешендерін жасау;

- инклюзивті білім беру бағдарламаларының мазмұны арқылы мүмкіндігі шектеулі баланың ерекше қажеттіліктерін ескере отырып, оның жеке басының дамуына, шығармашылық қабілеттерін арттыруға, коммуникативтілікті және баланың денсаулығын сақтауды қамтамасыз етуге, олардың интеллектуалдық, көркемдік-эстетикалық дамуына, жалпы адамзаттық құндылықтарды баланың бойына сіңіруге баса назар аудару;

- мектепке дейінгі инклюзивті білім беру салаларының мазмұнын айқындау, негізгі және қосымша білім берудің өзара байланысын, сипатын ашып көрсету;

- инклюзивті білім беру жағдайында мектепке дейінгі ұйымдар мен бастауыш білім беру мазмұнының сабақтастығын қамтамасыз ету;

- балабақшадағы білім беру үдерісін мүмкіндігі шектеулі балаларға қажет бағдарламалық, әдістемелік, ақпараттық-коммуникативтік, материалдық тұрғыдан қамтамасыз етуге көңіл бөлу;

- мектепке дейінгі жастағы балалары бар отбасыларына педагогикалық, психологиялық кеңес, әдістемелік, диагностикалық тұрғыдан көмек көрсету.

Инклюзивті білім беру жағдайында мектепке дейінгі тәрбие саласына психологиялық-педагогикалық қолдау жасау, ғылыми-әдістемелік және ақпараттық-сараптаумен қамтамасыз ету және арнаулы мамандар даярлау мәселесі дәл бүгінгідей деңгейде өзекті болған емес. Қоғамдық тәрбие орындарына арнайы кәсіби білікті мамандар даярлау: тәрбиеші, әлеуметтік педагог, психолог, өзін-өзі тану мұғалімі, логопед, дефектолог т.б.

Инклюзивтік білім беруді дамытудағы басты бағыт – дамудағы ауытқуларға ерте араласу – жеткіліксіз дамуда. Бүлдіршін жастағы балаларды түзету, педагогикалық көмекпен қамтудың төмендігі дамуында ауытқуы бар балаларды оңалтудың тиімділігіне кері әсерін тигізіп отыр. Мүмкіндіктері шектеулі балаларды сүйемелдеу бойынша психологиялық-педагогикалық түзету кабинеттерін (ППТК) ашу қажеттілігі өте жоғары. Психологиялық-педагогикалық түзету кабинеттерінің ерте және мектеп жасына дейінгі балаларды түзету көмегімен қамтуы жеткіліксіз (10-нан 40 %-ға дейін) [2].

Мүмкіндігі шектеулі балалардың дамуының қазіргі заманға сай моделін құрудың басты бағыты – бұл білім беру қызметтерінің сапасын арттыру және қолжетімділігін қамтамасыз ету үшін жағдайлар жасау. Жоғарыда көрсетілген мәселелерге арнайы тоқталу арқылы мектепке дейінгі ұйымдарда инклюзивтік білім берудің қазіргі жағдайына шолу жасалынды. Қысқаша талдау негізінде мектепке дейінгі ұйымдардың инклюзивті білім беру жағдайындағы оқыту мен тәрбиелеуге дайындығының төмен екендігіне

көзімізді жеткіздік. Аталған бағыттар жүзеге асырылса, мектепке дейінгі ұйымдар мен инклюзивті білім беру жағдайындағы жалпы білім беретін мектептердің арасындағы сабақтастық ертеңгі күнгі болашақ саналы азаматтарымызды тәрбиелеуге мол үлесін қосатынына кәміл сенеміз.

ӘДЕБИЕТТЕР

1. Қазақстан Республикасындағы білім беруді дамытудың 2011-2020 жылдарға арналған Мемлекеттік бағдарламасы. – Астана, 2010

2. Мектепке дейінгі ұйымда инклюзивтік білім беру: әдістемелік ұсыным. – Астана, 2014. – 25 б.

АРЗЫМБЕТОВА Ш.Ж., АРЗЫМБЕТОВА Ж.Ж., АБДУЛЛАЕВА Г. СОВРЕМЕННОЕ СОСТОЯНИЕ ИНКЛЮЗИВНОГО ОБРАЗОВАНИЯ В ДОШКОЛЬНЫХ УЧРЕЖДЕНИЯХ И ОСНОВЫ ПСИХОЛОГО-ПЕДАГОГИЧЕСКОГО СОПРОВОЖДЕНИЯ

В этой статье рассматривается современное состояние инклюзивного образования в дошкольных учреждениях и основы психолого-педагогического сопровождения.

Ключевые слова: инклюзивное образование, дошкольное учреждение, психолого-педагогическое сопровождение, дети с ограниченными возможностями.

ARZYMBETOVA SH.ZH., ARZYMBETOVA ZH.ZH., ABDULLAEVA G. CURRENT STATE OF INCLUSIVE EDUCATION IN PRESCHOOLS AND PSYCHO-PEDAGOGICAL FOUNDATIONS SUPPORT

This article discusses the current state of inclusive education in preschool. The problems of the essence and the basis of psycho-pedagogical

Keywords: inclusive education, preschool, psychological and educational support. children with limited opportunities.

ӘОЖ 372.61

СТИЛИСТИКАЛЫҚ ҰҒЫМДАРДЫ ПӘНАРАЛЫҚ БАЙЛАНЫС НЕГІЗІНДЕ ИГЕРТУДІҢ ПСИХОЛОГИЯЛЫҚ НЕГІЗІ

ЖАПБАРОВА Г.А., ОРТАЕВА А.С., БАЙМАХОВА А.Ш.

Мақалада пәнаралық байланыстарды білімнің жалпылау элементтерін күшейту және оқу материалдарының сапалық сипатын өзгерту мақсатында пайдалану жолдары қарастырылады. Сонымен қатар аталған байланыс негізінде стилистикалық ұғымдарды игертудің тиімді әдістері көрсетіледі.

Кілт сөздер: стиль, пәнаралық байланыс, анализ, синтез, әдістеме, жағдаят, икем-дағдылар.

Стилистиканы оқытудың әдістемелік жүйесінің тиімді болуының маңызды шарттарының бірі – оқытудың психологиялық негізін білу, меңгеру. Өйткені, тіл пәнінің мұғалімі оқушыларда қалыптасатын стилистикалық ұғымдардың заңдылықтарын, стилистика бойынша икемділік пен дағдының қалыптасу жолдарын білмейінше, оқушылардың тілін дамытуда дұрыс нәтижеге жете алмайды. Сондықтан, оқушы стилистиканы оқытудың психологиялық негізінің бірі ретінде – тілді қабылдау, сезіну, дамыту деген ұғымдарды меңгеруі қажет. Сол арқылы ол стилистиканы оқытудың маңызын, жүйесін, ерекшелігін игереді.

Психологиялық әдебиеттерде тілге деген сезімдік қабылдауды былайша түсіндіреді: «Явление, сопровождающее речь, облегчающее ее восприятие; понимание и продуктивную организацию и выражающееся в умении продуктивно, минуя логические операции, решать в устной и письменной речи, что соответствует или чуждо речевым нормам языка» [1, с.14].

Қазіргі физиологтар мен нейрофизиологтар ақыл-ой үдерісіндегі эмоция мен сезімді бірлікте қарайды да, оның бала тілінің дамуына әсері бар деп есептейді.

Тілді қабылдау балада жас кезінен қалыптаса бастайды. Сондықтан, Н.С.Рожественский «Чувства языка начинается с раннего детства, интенсивно развивается в течение всего дошкольного и дошкольного воспитания и продолжается в школе, особенно в начальной», – деп көрсетеді [2]. Бұл тілдік заңдылық мектепте стилистиканы оқыту кезінде, әсіресе орта, ересек оқушылардың жасында да есепке алынады. Бұл әдістің маңыздылығы сол, балалардың мектепке дейін болсын, мектеп кезінде немесе одан кейін болсын, тіл ерекшелігін айыра білу қабілетін үнемі дамыту жұмысы басты назарда болады.

Тіл арқылы ойды қабылдау, сезінудің жолдары түрлі-түрлі екендігі белгілі. Біріншіден, тіл туралы білім мен дағды ұзақ мерзімде бірте-бірте жинақталу арқылы дамиды. Яғни, тілдің фонетикасын, лексикасын, грамматикасын меңгере бастайды да, оны өз тәжірибесіне пайдаланады.

Екіншіден, баланың басқа адамдармен қарым-қатынасы, табиғатты бақылау арқылы, мектептегі әртүрлі пәндерді оқу барысында сөздік қоры мольға бастайды. Яғни, күнделікті есту, айту сияқты тәжірибелік жұмыстармен баланың алғашқы танымы молаяды, синтаксисі артады, байланыстырып сөйлеу қабілеті дамиды.

Психологиялық әдебиеттерде оқушылар тәжірибелік жолмен сөздік қорды меңгереді, ал оның грамматикалық құрылысын, сөйлеудің қарапайым формасы – ауызекі сөйлеуді мектепке дейін-ақ меңгере бастайды. Бұл үдеріс жалғаса береді. Адамның тәжірибесі дамыған сайын ол күрделене түседі.

Психологтар бұл үдерісті мақсат көздеген қызметті ұйымдастыру арқылы жеделдетуге болады деп есептейді. Сондықтан, мектепте тіл пәнін немесе басқа пәндерді үйрету, яғни мұғалімдердің қызметі арқылы тілді игеру үдерісін жылдамдатуға болатындығы ғалымдар мен педагогтарға жаңалық емес. Осымен байланысты тілді игеру көбінесе тәжірибелік жағынан ұйымдастырылады. Олай болса, тілдік құралдарды қолдану ерекшеліктерімен таныстыру жалпы тілді игеруге, оқушының тілін дамытуға көмектеседі. Ал ол стилистикалық білім мен дағдыға тығыз байланысты.

Тілді игеру екі мақсатта: сөздік қорының дамуы мен ойлау қабілетінің жетілуіне байланысты болады. Сондықтан, мектепте тілді игеру, тіл дамыту үдерісі екі жақты, яғни, интуициялық сезіну мен саналы игеруге жалғаса отырып жүргізіледі.

Тілді қарым-қатынас ретінде игеру мен тіл туралы білімнің ерекшеліктері бар екендігі анықталады. Балаға стилистика туралы білім беру мен оның тіл туралы тәжірибелік дағдысын сапалы түрде дамыту тіл білімі туралы мағлұмат беру мен білуге оқушының әр пән бойынша ғылыми танымын арттыру бойынша да жүргізіледі.

Тұжырымдағанда, стилистика – дұрыс сөйлеу, ойлау әрекеті туралы ғылым. Олай болса, стилистикалық ұғымдардың қалыптасуы оқушылардың танымдық әрекетінің амалдарын негізге алады. Пәнаралық байланыстардың негізінде танымдық қызмет өзінің сипаты бойынша шығармашылыққа білім саласында жаңаны және әрекет әдістерін іздестіруге негіз береді, оның басты себебі, танымдық қызығушылық пен танымдық нәтижелерге деген қажеттіліктен болады. Танымдық қызығушылық пен жеке құрылым ретінде іздестіру қызметін ынталандыруды қалыптастыратын негізгі деректердің бірі болады. Ол оқудың себебі ретінде мәселелік жағдайларды қабылдауға және пәнаралық танымдық мақсаттарды түсінуге көмектеседі. Мектеп оқушыларының танымдық қызығушылығын қалыптасу деңгейінен, олардың кеңдігінен және тұрақтылығынан танымдық қызметтің пәнаралық негіздегі белсенділігі тәуелді болады. Бұл жағдайда байланысқа қосылған әртүрлі пәндерге деген қызығушылық әртүрлі мәнділікте көрінеді.

Пәнаралық мәселелік жағдайды қабылдау және тиісті танымдық мақсатты түсіну жалпыламалық деңгейінің ара-қатынасына және оқушының теориялық танымдық қызығушылығының жалпылық бағытталуынан, оның пәнаралық білімдерді философиялық дүниетанымдық түсінуге ұмтылуы тәуелді болады. Мысалы, пәнаралық тапсырмаларды орындауда табиғаттану сабағында оқушының пәнге деген жоғарғы қызығушылығы мен олардың танымдық жалпыланған мақсаттарды арнаулы бөліп шығарудың арасында тығыз үйлесімділік байқалады. Мысалы, пәнаралық танымдық мақсаттарды шешу үдерісінде пәндік шеберлік және тиісті оқулық, пәндерге

қызығушылықтың себептері қосылады. Бұл жерде де пәнге деген қызығушылықтың деңгейімен пәнаралық мақсаттарды шешу барысындағы тиісті білімдерді пайдаланудың арасында тығыз байланыс орнайды. Пәнаралық байланыстар оқулық танымдыққа жүйелі түрде қосыла отырып қызығушылыққа, білімге және әрекет әдісіне, олардың кеңдігіне және қолдану өрісіне (диапазонына) оңды әсер етеді, мектеп оқушыларының жалпы және арнаулы ақылдық дамуына, сонымен қатар тұлғаны дамытудағы танымдық қызығушылықты қалыптастырудың көрсеткіштерінің бірі ретінде көмек көрсетеді.

Мектеп оқушысының ойлау әрекетінің дамуы үдерісі пәнаралық байланыстар негізіндегі амалдық және жағдаяттық (ситуациялық) себептерінің бағытталуын және қарқындылығын өзгертеді. Бұндай қызмет өз жағынан оқушы қызметінің жетекші себептері ретінде тұлғаның танымдық бағытталуының негізінде жатқан танымдық қызығушылығын қалыптастыруға бағытталады.

Қазақ тілі пәнін басқа пәндермен байланыстырыла оқыту мына бағытта жүргізіледі:

1) шектес пәндер бойынша сабақтарға репродуктивтік оқыту және мәселелік (проблемалық) элементтер негізінде пәнаралық байланыстарды енгізу;

2) пәнаралық оқу мәселелерін қою және жалпы сабақтарында оларды шешудегі оқушылардың өзіндік ізденісін ұйымдастыру;

3) оқулық пәнде пәнаралық байланыстардың күрделенуі негізінде жүйелті мәселелерін енгізу;

4) мұғалімдер қызметін реттеу негізінде (жалпы оқулық мәселелердің негіздерін алға қою, оларды әртүрлі пәндер бойынша сабақтар негізінде кезеңмен шешу, пәнаралық шеберліктерді қалыптастыру) әртүрлі пәндер арасында әуелі екі жақты, ал содан соң көп жақты байланыстарды ендіру.

Зерттеудің алғашқы кезеңінің өзінде-ақ пәндер арасындағы байланыстар негізінде оқушылардың танымдық қызығушылығын қалыптастыру үшін пәнаралық сипатта болатын олардың белсенділігін және танымдық қызметтің дербестігін қамтамасыз ету мәнді болады. Бұл үшін оқу үдерісін ұйымдастырудың белгілі бір шартын сақтау қажет. Олардың ішінде ерекше мәнді болып табылатын мәселелер:

- іздестірушілік танымдық шеберлікті қалыптастыруда пәнаралық байланыстарды мәселелік қатынаспен біріктіру;

- оқытуда мәселелік деңгейін бір мезгілде күшейте отырып, пәнаралық байланыстардың көлемінің және кеңдігінің бірте-бірте өсіп отыруы, бұл – күрделі кешенді шеберлікті игерту;

- оқытуда біліммен шектес пәндердегі әрекет әдістерін тасымалдауды қамтамасыз ететін пәнаралық байланыстардың жүйесін пайдалану;
- кең тасымалдауға және пәнаралық жалпыламаланған шеберліктерді игеруге мүмкіндік беретін байланыстардың екі жақты және көп жақты байланыстарының сипатын белгілеу;
- пәндік түсінікті және шеберліктерді қалыптастырудағы жүйелілік;
- пәнаралық байланыстарды бөліп шығарудағы, оларды шешудің әдістерін және оқушылардың оқулық жұмысын ұйымдастырудың формаларын пайдалануда, түрлі пән мұғалімдерінің келісімділігі.

Оқушылардың шектес пәндер бойынша білімдеріне сүйене отырып, мұғалім оларды біліммен әрекеттестік әдістерін жаңа танымдық жағдайға тасымалдауға мәжбүрлейді. Бұл арқылы талдау мен синтездің салыстыру амалдарын, жалпылаудың, жіктеудің және т.б. ойланушылық үдерісін белсендіре түседі. Пәнаралық байланыстар білімнің жалпылау элементтерін күшейтеді және оқу материалдарының сапалық сипатын өзгертеді, бұл оқыту әдістерін де өзгертуді талап етеді. Бұл жағдайда білімді пәнаралық пайдаланудың шеберлігін қалыптастыру мақсаты туындайды: олар – оқып-үйренетін құбылыстар арасындағы әртүрлі пән сабақтарындағы себеп-салдарлық ұқсастықты орнату, оларды талдау, жалпылау, салыстыру.

Пәнаралық байланыстар оқыту әдістерін өзгерте отырып, сабақтағы оқулықтармен жұмыс түрлерін өзгертуге де әсер етеді. Жоғарыда аталып өткендей, пәнаралық мәселелерді шешу ұжымдық әрекетті талап етеді. Ал оқулықпен жұмыстың ұжымдық формасында танымдық қызығушылық, оқу үдерісінде қатысушылардың өзара қатынасымен байланысты танымдық қызығушылықтың тұрақты әрекетін жасайды: оңды эмоционалдық сезім, оқушылардың танымдық мүмкіндіктеріне сенім, қызметтегі өзара қолдау, жарыс, мадақтау элементтері және т.б.

Танымдық қызығушылықтарды қалыптастыруға пәнаралық байланыстардың әсер ету тетіктері (механизмдері). Пәндер арасындағы байланыстар аналитикалық-синтетикалық ойлау қызметін, білімдерді тасымалдауды және әрекеттер әдістерін белсенділендіреді, өзіндік танымдықты жаңа жалпыланған амалдармен қаруландырады. Оқушының жеткен табыстары, оның оқу қызметіндегі белсенділігін көтереді, шектес пәндер бойынша білімге қызығушылығын бекітеді.

Пәндер арасындағы мәнді байланыстарды табуда пәндік білімнің келесі пәнге тасымалдауы жүріп отырады. Қатынастарды тасымалдау – пәнаралық байланыстардың таным мен қызығушылыққа оңды әсер жасайтын тетіктерінің бірі.

Мысалы, оқушы Алматы баста биология курсына ешқандай қызығушылықты танытпаған, барлық сабақтар бойынша орташа оқыған.

Онымен әңгімелесуде біз оқушының бұрынырақ зоология үйірмесіне қатысқанын анықтадық, үйінде ол аквариумдық балықтарды өсірген, олардың биологиясын жақсы біледі, биологиялық пәндерден үлгеруі жақсы болған. Біз оқушыны зоология бойынша білімдерін пайдалануды талап ететін сауалдарға жауап беруге мәжбүрледік. Оқушыны ол үшін, ұжым үшін мәні бар танымдық қызметке тарту маңызды болды, бұл оның қызығушылығын, дербестігін және ондағы жігерлік бастаманы нығайтуға әсер етер еді. Біз оқушыға сынып үшін оқымыстылардың биология және молекулярлық биология саласындағы жаңалықтары туралы баяндама жасауды ұсындық (ДНК-ның спиральдік құрылымын ашу). Сыныптың назары жоғары болды, оқушының сыныпты өзіне қарата алатындығына және оның мәлімдемесі қызық екендігіне көзі жетті. Бұл оны биология мен химияның шегінде жатқан бір өте мәнді ашылым туралы ақпаратпен бөлісуге ниеттендірді. Алматы «Табиғат», «Химия және өмір», «Ғылым және өмір» және т.б. журналдарды оқи бастады және биология мен химияның бүгінгі күнгі проблемаларына қызығушылығы да артты. Жоғарғы қызығушылықтан оқушының химия сабағынан биология сабағына деген білімдеріне «жіп тартуға» тура келді. Нәтижесінде «Өмірдің пайда болуы» тақырыбында Алматы химиядан білімді талап ететін проблемалық мәселелерді талқылауда белсенді қатысушы бола бастады. Химия пәні оқытушысы өз жағынан Алматының органикалық химияны жақсы игергенін атап өте отырып, ол сабақтарда биологиялық және химиялық үдерістер мен құбылыстардың байланыстары туралы хабарлайтын білім алу бағыты туралы кеңес берді.

Химия мен биологияға қызығушылық Алматының шығармашылық белсенділігін анықтады. Нәтижесінде үйінде аквариумдық балықтармен тәжірибе жасауға ұмтылды, биологиядан «Өмір химиясы» тақырыбында шығарма жазды, биологиялық олимпиадаға қатынасты. Биология және химия бойынша үлгерімі өте жақсы болды. Қызығушылықпен қоса оқуға деген жауапты қатынасы жоғарылай бастады.

Алматы биологияның тек химиямен ғана емес, сонымен қатар физикамен, математикамен, тарихпен, философиямен, тілмен де байланысын көрді (қоғамтанумен байланыстың нәтижесінде). Алматы өзінің пәндерге деген қызығушылығын былай бөлді: I орын – химия және биология, II – тарих және қоғамтану, III – әдебиет пен тіл.

Сонымен, пәнаралық байланыстар оқытуда тұлғаға кешенді түрде әсер етудің факторы ретінде де, оның танымдық және ойлау мен тілінің дамуының факторы ретінде де әсері болды.

Психология ғылымы пікірлесудің қандай түрі болса да сөйлеу формалары арқылы жүзеге асып отыратынын айта келіп, пікір алысудың

нақтылы мақсаты мен жағдайларына қарай сөйлеуді сырттай және іштей сөйлеу деп аталатын екі түрге бөліп қарастырады.

Оқушылар бір-бірімен немесе басқа кісілермен қарым-қатынас жасағанда, осы сөйлеудің формаларын пайдаланады. Ал, оны тиімді пайдалана білу үшін әдеби тіл стильдері мен оның тілдік құралдары жөнінде хабары болуы тиіс.

Әдеби тіл стильдерін игеруде оқушылардың түсінігіне өте қиын келетін мәселенің бірі – стильдің түрлері бір-бірінен қандай ерекшеліктерімен ажыратылатындығы. Өйткені, әрбір стильдің түрлері бір-бірімен сөз таңдау, сөйлемді пайдалану жағынан ғана емес, мәтін бойынша да бөлектенеді. Оқушылар осы мәліметті мектептегі қазақ тілін оқуда бірте-бірте игереді. Әсіресе, ол оқушылардың тілінің, ойының дамуымен бірлікте жүргізіледі.

Психология ғылымы балалардың ойын, тілін дамытуды мектепке келгеннен бастап-ақ мақсатты жүргізуге мүмкіндік бар екендігін көрсетеді. Әсіресе, бұл үдеріс стилистика туралы мәлімет беруде жылдамдатыла түседі. Өйткені, тіл дамытумен бірге тілдің стилистикасын үйретуге арналған жұмыстар балалардың психикалық үдерістерінің қызметін (түсінік, қабылдау, зейін, ойлау, сөйлеу, қиял, сезім, ерік) күшейтеді. Олардың ой белсенділігін арттырып, мидың үлкен жарты шарлар қабығында өтіп жататын анализдеу, синтездеу әрекетін арттырады.

Оқушының ойы мен тілін дамыту жұмыстарында, әсіресе шығарма мен мазмұндама жазуда, белгілі ойға мәтін құрастыруда, тағы басқа жұмыстарда анализ әр уақытта синтезден бұрын жүреді. Синтездің анализдің бұрын келуі синтезге жол ашады. Бұдан анализ стилистиканы оқыту жұмыстарында үнемі бұрын жүреді деу дұрыс емес, анализдік әдіс үйрету, мәлімет беру кезінде синтезден соң да қолдана береді. Мысалы, оқушы сөйлемдегі сөздердің ойды жеткізудегі нақтылығы мен дұрыстығын анықтауда немесе даяр мәтінді стилистикалық мақсатқа байланысты талдау жасауда синтезден соң анализді пайдаланады.

Психология оқулықтарында мектеп жасындағы балалардың қабылдауы эмоциямен, сезіммен сабақтас жүретіндігін дәлелденеді. Ал стилистиканың мақсаттарының бірі – тілді экспрессиялылығы мен эмоционалдылығының қарым-қатынасына байланысты қолдану. Сондықтан, оқушыларға стилистиканы, стиль түрлерін үйретуде тілдің эмоционалдылығын ескере отырып, грамматикалық тіл заңдылығымен бірге стилистикалық жағы арқылы да дағды қалыптастыруға көңіл бөлінеді.

Осыған байланысты стилистиканы оқытуға байланысты алынатын мәтіндер жаттығулар мен шығарма тақырыптары балаларда болатын көңілділік, сенгіштік, сезімталдық, қызығушылық, еліктегіштік сияқты

қасиеттерге сай келетіндей болып іріктелуі тиіс, яғни әр пәндегі мәтіндерді пайдалану сабақты түрлендіріп жүргізуге жол ашады.

Пәнаралық білім, танымдық нысанын байланыстың кең жүйесіне қоса отырып, оның әртүрлі мәнді жақтарын бірлікте бейнелейді, яғни пәнді көпжақты, жүйелі қабылдайды.

Пәнаралық байланыстарды оқытуға қосу оқушының танымдық қызметінің ерекшелігін өзгертумен бірге, оқытушының оқыту қызметін де өзгертеді. Оқытушы оқу үдерісіне пәнаралық қатынасты қоса отырып, туыс пәндердің материалын оқып-үйренуге мәжбүр болады. Ол кезде пәнаралық сипаттағы білімді кеңейту қажеттілігі, оларды оқытуда пайдаланудың тиімді жолдарын іздестіру мақсатында туындайды.

Қорыта келгенде, пәнаралық байланысты оқыту өте күрделі, ол көптеген ойлау амалдарының нәтижесінде тиімді болады:

- белгілі сөздердің ұғымы арқылы стильдік қолданысын игеруді, әртүрлі сөйлеу жағдаяттарына орай сөз таңдау мен сұрыптауды меңгереді;

- әртүрлі жағдаяттарға байланысты пайымдау мен ойына сәйкес сөйлем құрауға дағдыланады;

- тілдің функционалдық қызметі бойынша тіл стильдеріне байланысты мәтіндерді игереді. Өзінің ой қорытындылары – индукциялық, дедукциялық, аналогиялық ойлау амалдары арқылы әртүрлі стильдер бойынша мәтін құрауға жаттығады.

Міне, бұл түсініктер, білім, білік, дағдылар психологиялық ілімдер негізінде қалыптасады.

ӘДЕБИЕТТЕР

1. Тұрғынбаев Э. Логика. Оқу құралы. – Алматы, 2004. –176 бет.
2. Блауберг И.В., Садовский В.Н., Юдин Э.Г. Системные исследования и общая теория систем. //В сб. Системные исследования (ежегодник). – М., 1969. – С.18.
3. Психология. Учебник для пединститутков. – М., изд.2.1962
4. Будагов Р.А: Литературные языки и языковые стили. –М., 1967. – С. 101.
5. Балақаев М. Тіл мәдениеті және қазақ тілін оқыту. – Алматы: Кітап, 1989. – 98 б.
6. Неталиева Қ. Қазіргі қазақ тіліндегі -у тұлғалы қимыл есімдер мен модель сөз тіркесінің мағыналық қызметі // ҚазҰУ Хабаршысы. «Филология» сериясы. – Алматы, 2011. – №1. – 235-240-бб.

ЖАПБАРОВА Г.А., ОРТАЕВА А.С., БАЙМАХОВА А.Ш.
ПСИХОЛОГИЧЕСКАЯ ОСНОВА ОСВОЕНИЯ СТИЛИСТИЧЕСКИХ ПОНЯТИЙ ПРИ ПОМОЩИ МЕЖПРЕДМЕТНЫХ СВЯЗЕЙ.

В статье рассматриваются способы использования межпредметных связей для усиления обобщающих элементов обучения и изменения качественного значения

учебных материалов. Также приведены эффективные методы освоения стилистических понятий на основе межпредметных связей.

Ключевые слова: стиль, межпредметная связь, анализ, синтез, ситуация, навыки.

ZHAPBAROVA G.A., ORTAYEVA A.S., BAYMAHOVA A.SH. A PSYCHOLOGICAL BASIS OF DEVELOPMENT OF STYLISTIC CONCEPTS BY MEANS OF INTERSUBJECT COMMUNICATIONS.

In article ways of use of intersubject communications for strengthening of the generalizing elements of training and change of qualitative value of training materials are considered. Effective methods of development of stylistic concepts on the basis of intersubject communications are also given.

Keywords: style, intersubject communication, analysis, synthesis, situation, skills.

УДК 37.032

ПСИХОЛОГИЧЕСКИЕ ТЕОРИИ АДАПТИВНОСТИ ЛИЧНОСТИ

КОЙШИЕВ К.Е., ОРАЗИМБЕТОВА Г.Ш.

В статье рассматриваются некоторые особенности адаптивности личности в этносреде. Приводится анализ основных психологических теорий в плане изучения данного вопроса. Также отмечается социально-психологическая готовность личности к адаптации.

Ключевые слова: личность, коллектив, среда, этносреда, адаптивность, теории, самооценка.

Отдельная личность, как и нация в целом, должна обладать многими качествами, среди которых на первое место следует поставить *адаптивность* как свойство приспосабливаться к любым жизненным обстоятельствам без потери личностного потенциала. Не менее важным качеством следует считать *толерантность* как терпимость к другим позициям. Такое качество личности, как *самодостаточность* соотносится с понятием *самооценки* и характеризуется отсутствием тревожности, подавленности, депрессивности и агрессивности. Психологи называют также в ряду важных черт личности *социальную мобильность*, влияющую на формирование особого образа жизни и на особенности содержания принципа самореализации: в нем в большей степени проявляется творческое начало в противовес потребительскому.

Макс Люшер, классик социальной психологии, определяет четыре сферы потребностей и способностей человека, совокупность которых и

создает феномен личности [1]. К ним он относит *физиологическую* сферу – как биосистемность; психоэмоциональную сферу; собственно *функциональную* сферу – как интеллектуальную способность ставить цели и задачи, прогнозировать, планировать и предвосхищать; и *рефлекторную* сферу, т.е. способность анализировать, отслеживать и делать выводы. Если первая и вторая сферы в зачаточном состоянии есть у животных, то третья и четвертая характеризуют исключительно человека. В то же время развитие какой-либо одной из двух сфер потребностей и способностей человека позволяют, по мнению психолога, утверждать, что личность состоялась.

Человек, по мнению М. Люшера, не может проявлять себя как личность в двух случаях – 1) *состоянии голода*, 2) *состоянии стресса и несвободы*: в этом случае на первый план выдвигается его биосистемность как рефлекторность животного. Убедительность данного тезиса вполне доказуема: кризисы эпохи, проявляясь прежде всего в экономической, политической и социокультурной сферах, выключают человека из этнополюса или деформируют этнопространство. Условия нормального реализационного функционирования нарушены, и обстановка характеризуется как покушение на третью и четвертую сферы, обладающие повышенной значимостью, и тогда человек искусственно приучается к существованию бездумному, не затрагивающему душу и интеллект, то есть совершает преступление против самого себя, своего предназначения. Но подобный феномен обнаруживается в таких ситуациях, где в качестве модели взаимодействия *этноса и среды, субэтноса и субэтноса, личности и этнопространства*, и других оппонирующих компонентов в социокультурной ситуации избирается (или провоцируется) *антагонистический исход взаимодействия* (уничтожение одного или обоих оппонентов).

Личность, готовая к адаптации, в силу целого ряда свойств – отсутствия базальной тревожности, депрессивного состояния, постоянного совершенствования и развития творческого потенциала, незакомплексованности, стремления к самореализации – является двигателем прогресса. Традиционно обозначаемые условия – природный талант и благоприятная для самореализации среда дополняются третьим фактором – общественной системой, прививающей навыки мышления, творения нового, творческой поисковой активности. Аксиоматично суждение о потребности и способности человека мыслить. Но зачастую и мыслительная деятельность не избегает стереотипов.

Развитая способность мыслить не дает гарантий для решения проблемы – характера внутренней мотивации, которая индуцируется в личность за счет внешнего мотивационного пространства. Основными параметрами мотивационного пространства являются: общественное признание

значимости деятельности индивидуума; обеспечение его самоутверждения; получение им материального или духовного вознаграждения, удовлетворение его притязаний относительно социального престижа (образование, происхождение, характер труда, должность, образ жизни), развитие потребностей личности в развитии, обусловленные ее местом в обществе, устремлениями, проблемами взаимодействия с окружением. Такое сочетание абстрактно-логического, теоретического, конкретно-чувственного и духовно-практического познания формируется в образовательном процессе при условии опоры на культуру как систему, формирующую национальные и общечеловеческие ценности.

Личность, реализуя собственные потребности и проживая собственную жизнь, утверждает ценность самоактуализации и самореализации в результатах, ориентированных для выхода в жизнь общности. Утверждение В.М.Межуева что «культ так же относится к культуре, как этнос к национальности», дает представление о разнице емкости понятий и, одновременно, аналогичности парных сочетаний «культ» – «этнос» и «культура» – «национальность». Самоидентификация личности в окружающем мире адекватна самоидентификации этноса и самоидентификации национальности [2].

Исторические факты подтверждают сходство механизмов данного процесса. На этом основании стало возможным осуществление интегративного подхода к описанию моделей межличностной конфликтологии и психологии. Критерий успеха общий – насколько смогла структура реализовать свои собственные потребности, насколько она успешна вопреки обстоятельствам, насколько был предпочтителен для выбора путь консенсуса и ответственности подходов к доминированию и подавлению.

Коллективы и личности провоцируют столкновение «групповых норм» и пренебрежение «субъектно-субъектными» отношениями (по К.Роджерсу), которые дают возможность и пространство, в отличие от «ты – общения» и «ты – сообщения» на саморефлексию через «Я – сообщения» как озвучивание своих ощущений, их коммуникацию и вербальное описание. Человек является системой, которая самонастраивается, саморегулируется и самоадаптируется при условии возможности ведения конфликтной деятельности без блокирования, деструкции и разрушения. Такие условия организуются в самодостаточных этнических анклавах, которые, в свою очередь, придерживаются позиции взаимоотношений «сотрудничества» с иноэтничным и инокультурным окружением. Сотрудничество – показатель высокого уровня цивилизации этноса, его способности к сохранению и приумножению собственной культуры.

В условиях обновления общественной жизни раздвигается динамика развития национального самосознания, углубляется интерес к познанию культурного классического наследия, вырабатывается новое явление в сфере духовной культуры. Расширение информационного блока способствует интенсификации коммуникативной связи. Долгие годы был обрыв в развитии и усвоении национальной культуры, этнокультурных связей с народами других стран Востока и Запада. Сейчас идет осмысление духовного наследия у всех народов, возвращаются мощные пласты национальной культуры. Национальное, как философская категория, представляет собой многие стороны жизни этнообщностей, воплощает многообразие индивидуального, особенного, отдельного, охватывает все богатство материальной и духовной жизни нации. При этом надо учитывать, что особенное и общее, национальное и общечеловеческое – явления органически взаимосвязанные.

Раскрыть характер народа, по мнению И.С.Кона, – означает, раскрыть его наиболее значимые социально-психологические черты. Взятые в отдельности, они не являются и не могут быть абсолютно уникальными. Уникальна структура характерологических особенностей нации, а все входящие в эту структуру элементы являются общими [3]. Структуру национального самосознания С.А.Арутюнянов представил как единство осознания национальной принадлежности, приверженность к национальным ценностям, стремление к государственной самостоятельности [4]. Определяя содержание и структуру национального самосознания, Ю.В.Бромлей писал об «этническом самосознании этноопределенных элементов материальной, социальной, духовной культуры» [5].

Национальное самосознание включает в себя принадлежность к данной общности, любовь к родному языку, национальной культуре, приверженность к национальным ценностям, осознанное чувство национальной гордости и осознание общности интересов. Эти структурные компоненты национального самосознания находятся в постоянном диалектическом развитии и оказывают существенное влияние на способность человека к адаптации как возможности гармонизации с окружающим миром. Национальная культура в силу своей сути и целостной природы обладает способностью с наибольшей наглядностью отображать национальное – психологию, черты характера, особенности своего народа, его нравственное сознание и самосознание. Этнокультура и национальное самосознание тесно связаны между собой, при этом последнее – необходимая и специфическая сторона общественного сознания, которая отражает общественное бытие человека, его материальную культуру. Важной стороной адаптации человека к жизненным условиям является осознание им своей индивидуальности, принадлежности именно к

этой, а не к другой национально-этнической, социально-политической общности – нации и народности.

Важным условием социальной адаптивности является национальная психология. Национально-психологическая общность народа складывается под воздействием многих факторов, зависит от разных исторических детерминантов и закономерностей. К основным из них относятся следующие: 1) географические и природно-климатические условия; 2) специфика национального бытия и характер материальной и духовной деятельности; 3) особенности социально-политической истории народа. Диалектический процесс взаимовлияния национальных культур, традиций и обычаев идет в условиях всестороннего развития этносоциальных общностей, национальных языков, этнокультур и возросших социально-политических и экономических связей на основе усиления национального своеобразия, посредством проявления коренных свойств наций и этносоциальных групп, через различные каналы межнационального общения.

Развитие этнокультурных процессов призвано способствовать нравственному оздоровлению общественной жизни, бережному и уважительному отношению к родному языку, стремлению к познанию исторических корней, национальных обычаев, традиций и этнокультуры как основному показателю нравственной зрелости общества. Все это вместе взятое – и есть те условия, которые призваны повлиять на формирование у людей высокой степени адаптивности. Утверждение общечеловеческих начал в функционировании традиций и обычаев невозможно без свободного социального развития этносов, их национальной культуры, обычаев, традиций, родного языка и т.д. Данные детерминанты, способствующие реальному развитию этносоциальной и этнокультурной общности, могут выступать в качестве необходимой предпосылки единства социально-этнического и общечеловеческого. Уникальность генофонда любого этноса зависит во многом от этнопсихологических особенностей и от этнокультурного своеобразия, поэтому в формировании адаптивной личности необходимо учитывать этносоциальные интересы и этнические факторы.

ЛИТЕРАТУРА

1. Люшер М. Какого цвета ваша жизнь. – М., 2005 – 192 с.
2. Межуев В.М. Культура и история. – М., 1977. – 199 с.
3. Кон И.С. К проблеме национального характера // История и психология. – М., 1971. – 326 с.
4. Арутюнянов С.А., Дробижева Л.М. Многообразие культурной жизни народов СССР. – М.: Мысль, 1987. – 307 с.
5. Бромлей Ю.В. Очерки теории этноса. – М., 1983. – 361 с.

**ҚОЙШИЕВ Қ.Е., ОРАЗЫМБЕТОВА Г.Ш. ЖЕКЕ ТҰЛҒАНЫҢ
БЕЙІМДЕЛУІНІҢ ПСИХОЛОГИЯЛЫҚ ТЕОРИЯЛАРЫ**

Мақалада жеке тұлғаның жаңа этноортаға бейімделу мәселелері қарастырылған. Осы тақырып бойынша бірқатар негізгі психологиялық теорияларға талдау жасалынған. Сонымен қатар, осы бағыттағы зерттеулерден мәліметтер берілген.

Кілт сөздер: жеке тұлға, ұжым, орта, этноорта, бейімделу, өзін-өзі бағалау, теориялар.

**KOYSHIEV K.E., ORAZIMBETOVA G. SH. PSYCHOLOGICAL THEORIES OF
ADAPTABILITY OF THE PERSONALITY**

Among the spiritual qualities knowledge from area ethno culture occupies the privilege place, mastering of those behavioral strategy which are called to affect becoming and social adaptation of young generation of the country. There is a necessity for pedagogical modeling ways of development of learning various types of schools by means of ethno cultural education.

Keywords: person, environ, collective, self-concept, adaptability.

ӘОЖ 373.2.01

**БАСТАУЫШ МЕКТЕП МҰҒАЛІМДЕРІН САНДЫҚ БІЛІМ
ҚОРЛАРЫН ПАЙДАЛАНУҒА ДАЯРЛАУ**

ТІЛЕУОВА С.С., ТАУТАЕВА Г.Б.

Мақалада бастауыш мектептің болашақ мұғалімдерін ақпараттық-білім беру ортасын, сандық білім материалдарын, электронды оқулықтарды пайдалануға дайындау мәселелері қарастырылады. Сонымен қатар мұғалімдердің Интернеттен педагогикалық маңызы бар ақпараттарды іздеу тәсілдерін меңгеруі, Интернет-ресурстарды бағалау және таңдау тәсілдерін меңгеруі, Интернет-ресурстарды оқу үдерісінде пайдалану тәсілдерін меңгеру деңгейлері анықталды.

Кілт сөздер: ақпараттық-қатынастық технологиялар, тұлғаны модельдеу, Интернет-ресурс, портал, сайт, оқу үдерісі, электронды кітапхана, іздеу жүйесі.

Бүгінде ақпараттық-қатынастық технологиялар саласының заманауи жетістіктерінің негізінде білім беруді ақпараттандырудың озық тенденциялары байқалуда.

Елбасы Н.Назарбаев жыл сайынғы дәстүрлі Қазақстан халқына жолдауларында ең өзекті мәселелердің ішінде білім беруді бірінші орынға қояды. Атап айтқанда, «Білім беру жүйесін жаңғырту барысында біз үшін келесі іс-шараларды жүзеге асырудың маңызы зор. Біріншіден, оқыту

үдерісіне қазіргі заманғы әдістемелер мен технологияларды енгізу. Екіншіден, педагогтар құрамының сапасын арттырудың маңызы зор. Үшіншіден, біліктілікті бекітудің тәуелсіз жүйесін құру қажет, ХХІ ғасырда білім беру ісін дамыта білмеген мемлекет құрдымға кетері хақ. Сондықтан біз болашақта жоғары технологиялық және білікті өнеркәсіп мамандарының шоғырын қалыптастыруымыз қажет. Бұл орайда, Қазақстандағы жоғары оқу орындарының міндеті – әлемдік стандартқа сай білім беру, ал олардан алынған дипломдар дүние жүзі мойындайтындай болуы қажет. Біз әрбір Қазақстан азаматтарының дұрыс мүмкіндіктермен жоғары білім алуына кепілдік беруіміз қажет», – деген болатын [1].

Қазіргі уақытта инновациялық педагогикалық технологиялар саны жеткілікті әзірленген. Өзара ақпарат алмасу барысында көпмәдениетті тұлғаны қалыптастырудың, пікірін еркін білдірудің, жаңашыл жобаларды, шығармашылық ойларды іске асырудың түпқазығы ретінде Қазақстанда қолайлы ақпараттық орта қалыптасып келеді. Бұл, өз кезегінде, жастардың талаптары мен қызығушылығына барынша жауап беретін білім берудің прогрессивті жүйесі болып табылады. Қазақстанның қазіргі даму кезеңінде білім беруде ақпараттық, сандық мультимедиалық білім қорларын пайдаланудың маңызы артуда. Соның ішінде бастауыш білім беруді ақпараттандырудың қазіргі кезеңінің негізгі шарты, әлемдік қоғамның өз дамуындағы жаңа өркениетті сатыға өтуі болып табылады.

Білім беруді ақпараттандырудың қазіргі жағдайын сипаттайтын ғылыми еңбектер мен әдебиеттерге жасалған талдаулар, шетелдік [Р.Вильям, К.Маклин, Г.М.Клейман, Ж.П.Арно, М.Рокли, Б.Сендов, Т.Хифайед және басқалар], ресейлік [Б.С.Гершунский, Е.И.Машбиц, В.М.Монахов, И.В.Роберт, В.В.Рубцов, И.Е.Вострокнутов, И.И.Трубина, И.Г.Белавина, В.А.Захарова, П.В.Беспалов, М.М.Букеев, Н.А.Власенко, В.В.Колос, С.П.Кудрявцева] және отандық ғалымдардың [Г.Қ.Нұрғалиева, Б.Б.Баймұханов, Е.Ы.Бидайбеков, С.С.Үсенов және басқалар] білім беру ортасын қалыптастырудың кейбір ерекшеліктерін, атап айтқанда:

- 1) оқушылар мен мұғалімдердің бірлескен жан-жақты дамуын;
 - 2) ақпараттық-қатынастық технологиялар көмегімен жалпы білім беретін пәндердің пәнаралық моделін;
 - 3) үнемі өзгеріп отыратын еңбек шарттарына жас ұрпақты дайындау үшін оқушылар мен мұғалімдердің АҚТ-ны қолдану дағдыларын қалыптастыруды;
 - 4) «білім беру траекториясын» таңдауды анықтауға мүмкіндік береді.
- Қоғамның күрделі тіршілік әрекеті компьютерлік ақпараттық технологияның пайда болуына ықпал етіп, «Интернет» ұғымын өмірге

енгізді. Интернет сөзі тікелей мағынада «халықаралық желі», «ғаламтор» дегенді білдіреді (INTERNational NETwork).

Білім беруді ақпараттандырудың маңызды факторы Интернетке шығу болып саналады. Интернет – бұл дүниежүзіндегі компьютерлер мен серверлер жиынтығы, ал қол жеткізуге болатын ақпарат көлемін тіпті бағалаудың өзі қиынға түседі. Бір немесе бірнеше мемлекеттің аумағында орналасқан желілер ғаламдық деп аталады. Интернет – миллиондаған компьютерлерді бір алып желіге біріктіретін, ақпаратқа шексіз қол жеткізу және түрлі амалдармен қатынас жасау мүмкіндігін ұсынатын дүние жүзіндегі ең үлкен және ең танымал желі.

Интернеттегі білім қорларына талдау жасай отырып, Ресейде бастауыш мектептер <http://www.ed.gov.ru>, <http://www.kic.ru>, <http://ioso.narod.ru>, <http://som.fio.ru>, www.nachalka.com, <http://www.altai.fio.ru>, www.tehnologiya.ucoz.ru, www.openclass.ru, www.web-resurs.ru, www.onyatovskaya.ucoz.ru; Өзбекстанда <http://nachalka.uz/>, Қазақстанда www.mektep-rk.kz, www.sabak.kz, www.schools.kz сияқты Интернет-ресурстармен қамтамасыз етілгенін байқауға болады.

Бұдан шығатын қорытынды, ақпараттық қарым-қатынас жасау мүмкіншілігі бар білім беру порталдары мен сайттарының басым бөлігі ресейліктердің үлесінде екеніндігінде. Ресейлік Интернет-ресурстарға сараптама жасау барысында олардың Интернетті пайдаланушылармен өзара байланыста болатынын байқауға болады. Мысалы, www.nachalka.com сайтында:

- мұғалімдер: математика пәні бойынша ұжымдық қоғамдастық және форум, конкурстар арқылы;

-ата-аналар: блог;

-оқушылар: конкурстар, викториналық ойындар, әдеби марафондар, тест тапсырмаларын орындау арқылы байланыста болады.

Елімізде білім беру порталдарын жасау мен қолданылу аясын кеңейту бағытында жұмыстар жасалуда.

XX ғасырдың аяғында жалпы білім беретін мектептердің оқу үдерісінде пайдаланылатын техникалық оқу құралдарының түрлері көбейді. Білім беру саласы түбегейлі жаңа ақпараттық құралдармен қамтамасыз етілді. Оқу үдерісінде компьютерлік, мультимедиалық қондырғылардың қолданылуы, ғылыми-техникалық ақпарат көлемінің қауырт өсуі және оған байланысты ақпараттың тез «ескіруі», ақпаратты машина арқылы өңдеудің және басқарудың тиімді тәсілдерін жасау қажеттілігі артты.

Ақпараттандырудың тиімді түрлеріне аудирование (тыңдалым), бейнеқолдау сынды бейнетехникаларды қолдану жатады. Оқу үдерісінде ақпараттық технологиялар мен жаңа ақпараттық желілердің пайда болып,

телеарна орталықтарында мұғалімдердің, арнайы мамандардың жетекшілігімен оқу телебағдарламалары даярлануда. Мұнда қашықтан оқыту құралдары мен қашықтан оқытудың жерсерік арнасының (ҚОЖА) алатын орны ерекше. Бұл жүйе оқу үдерісін ұйымдастырудың тиімділігі мен білім сапасының артуына өз кезегінде ықпал етеді. Сонымен бірге компьютерлік бейнеконференциялар, онлайн сабақтар мен техникалық құрал-жабдықтар арқылы алынған мәліметтерді өңдеп, білім алушыларға жеткізуді қамтамасыз етудегі жоғары деңгейімен сипатталады. Демек, әрбір білім алушы компьютерлік желі арқылы қосылатын әртүрлі электрондық мұрағаттар мен Интернет-қорларды жан-жақты меңгеру негізінде көптеген ақпараттарға өз орнында, яғни мекенжайында немесе жұмыс, оқу орнында отырып-ақ қол жеткізеді. Электрондық кітапхана, электрондық оқу басылымдары, электрондық оқулықтар және т.б. мүмкіндіктер пайда болды. Бұл әрине, оқу үдерісін ақпараттандырудағы үлкен жетістік болып табылады.

Қазақстанның барлық дерлік мектептері, ресми құжаттарда көрсетілгендей, компьютерлермен жабдықталғын.

Әрине, ақпараттық технологиялар мұғалімді алмастыра алмайды және мұғалімге тән көптеген қызметтерді орындай алмайды. Ал, екінші жағынан алғанда, мұғалім сыныптағы әрбір оқушының жеке мүмкіндіктерін есепке ала алмайды және осы мүмкіндіктердің бәрін анықтауға мұғалімнің мүмкіндігі жоқ. Ал ақпараттық қарым-қатынас жасау барысында сабақ үлгерімі нашар және орташа оқушыларға көмек көрсету, жақсы оқитын оқушыларға әрқашан қиынырақ тапсырма беруге көңіл бөлу жұмыстарына мұғалім үшін мүмкіндік туады. Қолайлы режимде жұмыс істейтін мұғалімнің өзі белгілі уақытта немесе оқу уақытының бір бөлігінде әрбір оқушының іс-әрекетін басқара алуы мүмкін емес, әрбір оқушының оқуы мен қарқынды дамуын қамтамасыз етуге де жағдай болмайды. Бұл жерде ақпараттық технологиялар мұғалімге де, оқушыға да маңызды көмек көрсете алады және көрсетуі қажет.

Бүгінгі күннің өзекті мәселелерінің қатарына білімнің бастауы – бастауыш мектеп мұғалімдерін ақпараттық технологиялармен жұмыс жасауға даярлау, қажетті базалық білім мен іскерліктерді, инновациялық мәдениетті, т.с.с. қалыптастыру алдыңғы орындарда тұр.

Педагогика ғылымында тұлғаны модельдеудің бірнеше технологиялары бар, біз Г.Қ.Нұрғалиеваның технологиясын негізге алдық. Ғалымның «Білім беруді ақпараттандыру жағдайында жеке тұлғаның құндылық бағдары» атты еңбегінде құндылық бағдар үрдісі маңыздылығының концептуалды ережелері, құндылық бағдар және құндылық бағдардың динамикалық және мазмұнды сипатын модельдеу әдісі қарастырылған.

Модель психологиялық және мазмұндық екі концептуалды блоктан тұрады. Психологиялық блокта мінездемені анықтау барысында когнитивтік, мотивациялық және мінез-құлықтық салаларынан құралатын интегративтік білімдер, екінші блокта Интернет-ресурстардың мазмұндық-мәндік сипаты қарастырылады (кесте 1).

Кесте 1 – Бастауыш сынып мұғалімдерінің Интернет-ресурстарды пайдалануға даярлығының моделі

Бастауыш сынып мұғалімдерінің Интернет-ресурстарды пайдалануға даярлығының көрсеткіштері мен белгілері		
Тұлғаның даму салалары	Когнитивтік	Бастауыш мектептің оқу үдерісін жетілдіруде Интернет-ресурстардың өзектілігі мен педагогикалық маңыздылығын ұғынуы.
		Педагогикалық мақсатқа сай Интернет-ресурстарды таңдауда іздеу жүйелерін пайдаланудың қажеттілігін ұғынуы.
		Бастауыш мектепке арналған мамандандырылған білім беру сайттары мен порталдарын білуі.
	Мотивациялық	Ғаламдық Интернет желісіндегі ақпараттық-білім беру кеңістігіне қызығушылығы.
		Ғаламдық және жергілікті желілермен жұмыс жасауға ынталануы.
		Отандық және шетелдік Интернет-ресурстарды табуға ынталануы.
		Порталдар мен іздеу жүйелерінде жұмыс жасау әдістемесін меңгеруге ұмтылуы.
	Мінез-құлықтық	Интернеттен педагогикалық маңызы бар ақпараттарды іздеу тәсілдерін меңгеруі:
		- іздеу жүйелерінде жұмыс жасай алу іскерлігі;
		- сайттарда тіркелу іскерлігі;
		- браузерде Интернет-ресурстарды орналастыру іскерлігі;
		- браузер журналдарымен жұмыс жасау іскерлігі;
		- веб-парақтарын ашу іскерлігі және т.б.
		Интернет-ресурстарды бағалау және таңдау тәсілдерін меңгеруі:
		- оқу бағдарламасына сәйкес;
- кіші мектеп жасындағы оқушылардың жас ерекшеліктеріне сәйкес;		
- бастауыш сынып оқушыларының дербес ерекшеліктеріне сәйкес және т.б.		
Интернет-ресурстарды оқу үдерісінде пайдалану тәсілдерін меңгеруі;		
- сабақ барысында оқу-танымдық әрекеттерін ұйымдастыру үшін;		

	- кіші мектеп жасындағы оқушылардың өзіндік жұмыстарын ұйымдастыру үшін;
	- ата-аналармен жасалатын жұмыстарды ұйымдастыру үшін.

Зерттеудің психологиялық сипатын анықтауда біз психология ғылымының қазіргі жетістіктеріне сүйендік. Жеке адамды субъектінің «мен» деген мағынаны білдіретін жоспарлар жүйесі, оның өмірдегі бағыттары мен қарым-қатынасынан құралатын қоғамда алатын орны бар жеке тұлға ретінде қарауға болады.

Психолог К.К.Платоновтың көзқарасы бойынша, жеке тұлғаның қалыптасуына *когнитивтік, мотивациялық және мінез-құлықтық* жағдайлар ықпал етеді.

Когнитивтік сала – Интернет-ресурстарды пайдалануға бағытталған белгілі бір білімдердің жиынтығы, бұл бұдан басқа да күрделі білімдерді игеруге көмектеседі.

Мотивациялық сала – жаңа құндылықты сезіну арқылы және бағалау арқылы анықталатын зерттеу қызметінің құрылымы ретінде қаралады.

Мінез-құлықтық сала – Интернет-ресурстарды пайдаланудың қалыптасуына ықпал етеді, ғылыми құндылықты игерудің шынайы қимылдарын көрсетеді, жүзеге асыруға арналған түрлі педагогикалық ілімнің жиынтығы жөнінде нақты әрекеттерді дәлелдейді.

Біз бастауыш сынып мұғалімдерінің Интернет-ресурстарды пайдалануға даярлығының мынадай *көрсеткіштері* мен *белгілерін* анықтадық: *когнитивтік сала* бойынша бастауыш мектептің оқу үдерісін жетілдіруде Интернет-ресурстардың өзектілігі мен педагогикалық маңыздылығын білуі; педагогикалық мақсатқа сай Интернет-ресурстарды таңдауда іздеу жүйелерін пайдаланудың қажеттілігін ұғынуы; бастауыш мектепке арналған мамандандырылған білім беру сайттары мен порталдарын білуі.

Мотивациялық саланың көрсеткіштеріне ғаламдық Интернет желісіндегі ақпараттық-білім беру кеңістігіне қызығуы; ғаламдық және жергілікті желілермен жұмыс жасауға ынталануы; отандық және шетелдік Интернет-ресурстарды табуға қызығуы; порталдар мен іздеу жүйелерінде жұмыс жасау әдістемесін меңгеруге ұмтылуы; Интернет-ресурстарды өздерінің сабақтарында пайдалануға ұмтылуы жатады.

Мінез-құлықтық саланың белгілері мен көрсеткіштері болып Интернеттен педагогикалық мәні бар ақпараттарды іздеу тәсілдерін меңгеруі, Интернет-ресурстарды бағалау және таңдау тәсілдерін меңгеруі; Интернет-ресурстарды оқу үдерісінде пайдалану тәсілдерін меңгеруі айқындалды.

Теориялық және әдістемелік әдебиеттерді талдау бастауыш сынып мұғалімдерінің Интернет-ресурстарды пайдалануға даярлығы жоғары, орта, төменгі деңгейде болып қалыптасатынын анықтауға мүмкіндік береді.

Бастауыш сынып мұғалімдерінің Интернет-ресурстарды пайдалануға даярлығының *жоғары деңгейі* модельде көрсетілгендей, оқу үдерісінде Интернет-ресурстарды пайдалануда мазмұндық және психологиялық компоненттерді ескерумен ерекшеленеді. Қызығушылық ынтамен, себеп-салдарлық байланыстарды, заңдылықтар мен қарама-қайшылықтарды түсіндіре алады.

Бастауыш сынып мұғалімдерінің Интернет-ресурстарды пайдалануға даярлығының *орта деңгейі* теориялық білімді меңгергендігімен, бірақ жүйеленбегендігімен анықталады. Олардың кейбіреуі педагогикалық іс-әрекетті сауатты талдай отырып, оны іске асыру жолдарын ұсынса, кейбіреуі нақты білімі немесе ынтасы жоқ болғандықтан, көпшілік жағдайларда кедергілерге тап болады.

Бастауыш сынып мұғалімдерінің Интернет-ресурстарды пайдалануға даярлығының *төменгі деңгейі* жасалған модель бойынша мазмұндық және психологиялық компоненттерінің мүлдем болмауымен, іскерліктерін дамытуға қызығушылық танытпайтындығымен айқындалды.

Экспериментті жүргізу үшін бастауыш мектепте Интернет-ресурстарды пайдалану мәселелері, бастауыш мектеп мұғалімдерінің модельде белгіленген тұлғаның даму салаларының көрсеткіштері арқылы даярлығын анықтау *мақсаты* қойылып, мұғалімдер арасында сауалнама-анкета, бейресми әңгіме, интервью жүргізілді.

Мұғалімдердің Интернет-ресурстарды бастауыш мектепте пайдалануға даярлығын *анықтау* мақсатында жүргізілген эксперимент біз жасаған модельдің негізінде, бастауыш мектептің оқу үдерісін жетілдіруде Интернет-ресурстардың өзектілігі мен педагогикалық маңыздылығын, педагогикалық мақсатқа сай Интернет-ресурстарды таңдауда іздеу жүйелерін пайдаланудың қажеттілігін, бастауыш мектепке арналған мамандандырылған білім беру сайттары мен порталдарын біліп, ұғынулары, ғаламдық Интернет желісіндегі ақпараттық-білім беру кеңістігіне қызығушылығы, ғаламдық және жергілікті желілермен жұмыс жасауға ынталануы, порталдар мен іздеу жүйелерінде жұмыс жасау әдістемесін меңгеруге ұмтылуы, Интернеттен педагогикалық маңызы бар ақпараттарды іздеу тәсілдерін меңгеруі, Интернет-ресурстарды бағалау және таңдау тәсілдерін меңгеруі, Интернет-ресурстарды оқу үдерісінде пайдалану тәсілдерін меңгеру деңгейлері анықталды.

Анықтау экспериментін қорытындылай келе, мынадай тұжырым жасадық: бастауыш сынып мұғалімдері,

- бастауыш мектептің оқу үдерісін жетілдіруде Интернет-ресурстардың өзектілігі мен педагогикалық маңыздылығын ұғынады;
- педагогикалық мақсатқа сай Интернет-ресурстарды таңдауда іздеу жүйелерін пайдаланудың қажеттілігін сезінеді;
- ғаламдық және жергілікті желілермен жұмыс жасауға, отандық және шетелдік Интернет-ресурстарды табуға, іздеу жүйелері мен порталдарда жұмыс жасау әдістерін меңгеруге қызығушылық танытады;
- Интернеттен педагогикалық мәні бар ақпараттарды іздеу, Интернет-ресурстарды бағалау және таңдау, Интернет-ресурстарды оқу үдерісінде пайдалану әдістерін меңгерулері өте төмен дәрежеде.

Мұндай тұжырым бастауыш сынып мұғалімдерінің Интернет-ресурстарды орынды, ғылыми негізде қолдану біліктерін жетілдіру үшін Интернет-ресурстарды пайдаланудың әдістемесін жасаудың қажеттілігін көрсетті.

Интернет-ресурстарды іздеу әдістерін меңгеру нәтижесінде мұғалімдер бастауыш мектептерге арналған мынадай сайттар мен порталдарды, яғни Ресейде <http://www.nachalka.com>, <http://inna.moy.su>, <http://nikifar.my1.ru/>, <http://perwayaskola.blogspot.com>, <http://engschool18.ru>, www.school.edu.ru, <http://www.sib-school.com>, <http://www.ed.gov.ru>, <http://www.kic.ru>, <http://www.it-n.ru>, <http://ioso.narod.ru>, <http://som.fio.ru>, www.nachalka.com, <http://www.kinder.ru>, <http://irina-caunite.ucoz.ru>, <http://belrmk.narod.ru>, <http://www.altai.fio.ru>, www.tehnologiya.ucoz.ru, <http://elena.sk6.ru>, <http://brozer.narod.ru>, <http://www.solnet.ru>, www.openclass.ru, www.uroki.net, www.web-resurs.ru, www.ponyatovskaya.ucoz.ru, <http://festival.1september.ru> Өзбекстанда <http://nachalka.uz/>, Қазақстанда <http://www.informatik.kz>, <http://www.portal.edu.kz>, www.mektep-rk.kz, www.sabak.kz, www.schools.kz <http://stella.or.kz> анықтады.

Ақпарат алуда кері байланыстың, яғни пайдаланушылардың арасындағы қарым-қатынастың болуын басты мақсат етіп алдық. Жүйеде мұғалімдер мен оқушылар, ата-аналар арасында ақпаратты кез келген пішімдегі файлдармен алмасуға болатын жағдай жасалған. Қарым-қатынастың үлкен мүмкіншілігі – бұл ақпараттық-білім беру ортасында байланысушылардың қарым-қатынасын ұйымдастыруда маңызды қатынастық объект болып табылады. Пайдаланушының белсенділігін, олардың желідегі жұмысын бақылауға мүмкіндік береді.

Бастауыш мектепте Интернет-ресурстарды пайдаланудың әдістемесін жасау, оны қалыптастыру мақсатында жүргізілген жұмыстар бізге төмендегідей қорытынды жасауға мүмкіндік берді:

1. Бастауыш мектепте Интернет-ресурстарды пайдаланудың тенденциялары анықталып, мұғалімдердің Интернет-ресурстарды кәсіби іс-әрекеттерінде пайдалана білудің қажет екені дәлелденді.

Интернет-ресурстарды пайдалану білім беруде, зерттеу жұмыстарын жүргізгенде, әлеуметтік-педагогикалық көкейкесті мәселе болып табылады және педагогика ғылымы мен тәжірибесінің дамуына жағдай жасайды.

Бастауыш мектепте Интернет-ресурстарды тиімді пайдалану мынадай мәселелер оң шешімін тапқанда ғана қамтамасыз етілетіндігі анықталды:

- мамандарды қайта даярлауды ұйымдастыру;
- Интернет-ресурстарды пайдалану туралы нұсқаулар жиынтығын құрастыру;
- озат тәжірибелерді талдау және тарату;
- жергілікті Интернет-ресурстарды әлемдік ақпараттық ортамен біріктіру (халықаралық бағдарламаларға қатысу, біріккен халықаралық жобаларды орындауға қатысу).

2. Бастауыш мектеп субъектілерінің Интернет-ресурстарды пайдалануға даярлығының моделі Интернет-ресурстарды пайдалану жөніндегі біліктіліктің психологиялық және мазмұндық сипаттамаларының бірлігін құрайды.

3. Бастауыш мектепте Интернет-ресурстарды пайдаланудың әдістемесі модельге сәйкес жасалған. Оның жүзеге асу мүмкіндіктері жасалған модельдің белгілері мен көрсеткіштерінің қалыптасу деңгейлеріне сай білім беру негізінде жүзеге асады.

Қазіргі заман мұғалімі қоғамдық дамудың деңгейінен көрінетін, оның әлеуметтік парызына жауап беруді көздейтін, жаңалыққа сергек, өз ісіне жауапкершілік сезіммен қарайтын, педагогикалық күрделі құбылыстардың барысын идеялық адамгершіліктік тұрғыдан шеше алатын, жаңаша ойлау дағдысын меңгерген, шығармашылықпен еңбек ететін маман болуы шарт.

ӘДЕБИЕТТЕР

1 Нұрғалиева Г.К., Тілеуова С.С., Таутаева Г.Б. Ақпараттандыру – білім беруді реформаландырудың негізгі механизмі // Изденіс-Поиск. Гуманитарлық ғылымдар сериясы. – Алматы, 2006. – № 1. – Б. 262-264

2 Білімді ақпараттандырудың маңызды факторы – Интернетке шығу // «Қазақстан және ТМД елдеріндегі білім беруді ақпараттандыру»: IV Халықаралық форумының ғылыми мақалалар жинағы. – Алматы, 2006. – 373-375-бб.

3 Бастауыш сынып мұғалімдерінің кәсіптік қызметінде Интернет-ресурстарды қолдану //«VII Сәтбаев оқулары» атты Халықаралық ғылыми конференциясының материалдары. – Павлодар, 2007. – 257-261-бб.

ТИЛЕУОВА С.С., ТАУТАЕВА Г.Б. ПОДГОТОВКА УЧИТЕЛЕЙ НАЧАЛЬНОЙ ШКОЛЫ К ИСПОЛЬЗОВАНИЮ ЦИФРОВОГО ОБРАЗОВАТЕЛЬНОГО ФОНДА

В статье рассмотрены проблемы подготовки будущих учителей начальной школы к использованию информационно-образовательной среды, цифровых образовательных материалов, электронных учебников. Также определены уровни освоения способов поиска в Интернет-ресурсах, оценивания и методов выбора Интернет-ресурсов, способы использования Интернет-ресурсов в учебном процессе.

Ключевые слова: информационно-коммуникативные технологии, моделирование личности, Интернет-ресурс, портал, сайт, учебный процесс, электронная книга, поисковая система.

TILEUOVA S.S., TAUTAYEVA G.B. TRAINING OF ELEMENTARY SCHOOL TEACHERS FOR USE OF DIGITAL EDUCATIONAL FUND

In article problems of training of future elementary school teachers for use of the information and education environment, digital educational materials, electronic textbooks are considered. Levels of development of ways of search in Internet resources, estimation and methods of a choice of Internet resources, ways of use of Internet resources in educational process are also determined.

Keywords: information and communicative technologies, modeling of the personality, Internet resource, portal, site, educational process, e-book reader, search engine.

ЖАРАТЫЛЫСТАНУ ҒЫЛЫМДАРЫ ЖӘНЕ МАТЕМАТИКА

УДК 674.131+539.215

**ПРОГНОЗ ОСАДОК МНОГОСЛОЙНЫХ НЕОДНОРОДНЫХ
ГРУНТОВЫХ ОСНОВАНИЙ**

АЛТЫНБЕКОВ Ш.А., АБДУКАДИРОВ Б.З.

Мы изучаем процесс осаждения многослойных оснований неоднородной почвы и предварительного численного анализа. Решены проблемы механики интерфейсов неоднородных соленых земляных масс и к решению численного анализа.

Ключевые слова: *Неоднородный грунт, консолидация, фильтрация, удельный вес воды, механический интерфейс.*

1. Цель работы.

По своей природе земляные массы являются многослойными и при этом, каждый слой отличается друг от друга по физико-механическим свойствам. Моделирование их как однослойная пористая среда не совсем верно. В связи с этим, основной целью предлагаемой работы является: исследовать закономерности осадков оснований фундаментов промышленно-гражданских и нефтяных зданий и сооружений, возведенных на многослойных, неоднородных грунтах.

2. Постановка задачи и ее решения.

Рассмотрим процесс уплотнения многослойных земляных масс в виде параллелепипеда (рис.1) и цилиндра (рис.2) под действием распределенной нагрузки q_S , приложенной к части наружной площади. При этом предполагаем, что :

- Земляная масса состоит из твердой и жидкой фаз.
- Движение воды, заполняющего поры грунта, подчинено обобщенному закону Дарси-Герсеванова.
- Функция, характеризующая упруго-мгновенную деформацию скелета каждого слоя грунта представлена так

$$E_S(x_n) = E_{0S}(\alpha_{1S} + \alpha_{2S} e^{-\alpha_{3S}x_n})^{-1},$$

$$\alpha_S(x_n) = 1/E_S(x_n), S=1,2,\dots,k,$$

Где E_{0S} , α_{1S} , α_{2S} и α_{3S} – опытные данные.

- НДС скелета каждого слоя грунта описывается линейным уравнением вида

$$\varepsilon_S(t) = \varepsilon_{0S} - \frac{a_{0S}(\alpha_{1S} + \alpha_{2S} e^{-\alpha_{3S}x_n})}{1+(n-1)\beta_{0S}} \theta_S(t).$$

Здесь: $n=1,2,3$ в зависимости от мерности задачи; ζ_{0S} – коэффициент бокового давления; $\theta_S(t)$ – сумма нормальных напряжений, соответствующих моменту времени t .

- Грунты по водопроницаемости являются ортотропной средой.
- Процесс уплотнения каждого слоя подчинен модели К.Терцаги-В.Флорина.
- На поверхности уплотняемого массива грунта происходит свободный водообмен со средой, а на поверхности соприкосновения, выполняются условия сопряжения.



Рисунок 1



Рисунок 2

Тогда решение консолидации многослойных земляных масс может быть сведены к решению краевых задач:

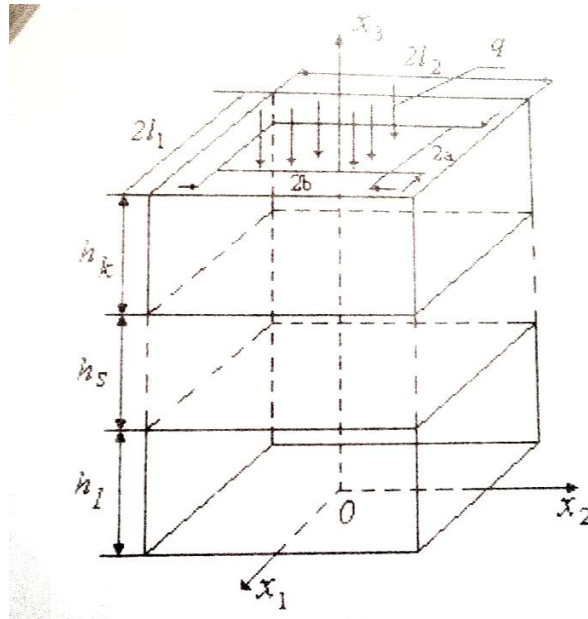
А.

$$\frac{\partial H_S}{\partial t} = C_{vS} e^{\alpha_{3S} x_3} \left(K_{1S} \frac{\partial^2 H_S}{\partial x_1^2} + K_{2S} \frac{\partial^2 H_S}{\partial x_2^2} + K_{3S} \frac{\partial^2 H_S}{\partial x_3^2} \right),$$

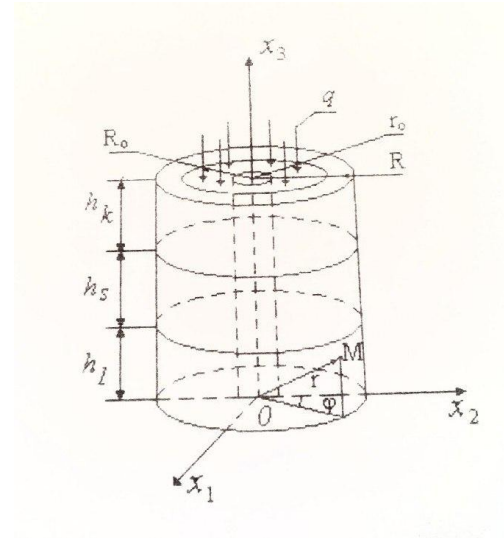
$$H_S = (x_1, x_2, x_3, \tau_3) = \left(\frac{\theta_0^*}{n\gamma} + H_0^* \right)_S,$$

$$\begin{cases} h_{1S}^{(1)} \frac{\partial H_S}{\partial x_1} - h_{1S}^{(2)} H_S |_{x_1 = -l_1} = 0, \\ h_{1S}^{(1)} \frac{\partial H_S}{\partial x_1} + h_{1S}^{(4)} H_S |_{x_1 = +l_1} = 0, \end{cases}$$

$$\begin{cases} h_{2S}^{(1)} \frac{\partial H_S}{\partial x_2} - h_{2S}^{(2)} H_S |_{x_2 = -l_2} = 0, \\ h_{2S}^{(1)} \frac{\partial H_S}{\partial x_2} + h_{2S}^{(4)} H_S |_{x_2 = +l_2} = 0, \end{cases}$$

$$\begin{cases} h_{31}^{(1)} \frac{\partial H_1}{\partial x_3} - h_{31}^{(2)} H_1 |_{x_3 = 0} = 0, \end{cases}$$

$$\begin{cases} h_{3k}^{(3)} \frac{\partial H_k}{\partial x_3} + h_{3k}^{(4)} H_k |_{x_3 = \sum_{S=1}^k h_S} = 0, \end{cases}$$

$$\left\{ \begin{array}{l} H_S \left(x_1, x_2, \sum_{S=1}^{k-i} h_S, t \right) = H_{S+1} \left(x_1, x_2, \sum_{S=1}^{k-i} h_S, t \right), \\ K_{3S} \frac{\partial H_S}{\partial x_3} \Big|_{x_3=h_{S-1}} = K_{3S+1} \frac{\partial H_{S+1}}{\partial x_3} \Big|_{x_3=h_{S-1}} \\ i = 1, 2, \dots, k-1; S = 1, 2, \dots, k-1, \end{array} \right.$$

В.

$$\frac{\partial H_S}{\partial t} = C_{vS} e^{\alpha_{3S} x_3} \left(K_{3S} \frac{\partial^2 H_S}{\partial x_3^2} + K_{rS} \left(\frac{\partial^2 H_S}{\partial r^2} + \frac{1}{r} \frac{\partial H_S}{\partial r} \right) \right),$$

$$\left\{ \begin{array}{l} h_{1S}^{(1)} \frac{\partial H_S}{\partial t} - h_{1S}^{(2)} H_S \Big|_{r=r_0} = 0, \\ h_{1S}^{(1)} \frac{\partial H_S}{\partial t} + h_{1S}^{(4)} H_S \Big|_{r=R} = 0, \\ h_{3S}^{(1)} \frac{\partial H_1}{\partial x_3} - h_{31}^{(2)} H_1 \Big|_{x_3=0} = 0, \\ h_{3k}^{(1)} \frac{\partial H_k}{\partial x_3} + h_{3k}^{(4)} H_k \Big|_{x_3=\sum_{S=1}^k h_S} = 0, \end{array} \right.$$

$$\left\{ \begin{array}{l} H_S \left(\sum_{S=1}^{k-i} h_S, r, t \right) = H_{S+1} \left(x_1, x_2, \sum_{S=1}^{k-i} h_S, r, t \right), \\ K_{3S} \frac{\partial H_S}{\partial x_3} \Big|_{x_3=h_{S-1}} = K_{3S+1} \frac{\partial H_{S+1}}{\partial x_3} \Big|_{x_3=h_{S-1}} \\ i = 1, 2, \dots, k-1; S = 1, 2, \dots, k-1, \end{array} \right.$$

Решениями которого являются:

$$H_S = (x_1, x_2, x_3, t) = \sum_{i_1=1}^{\infty} \sum_{i_2=1}^{\infty} \sum_{i_3=1}^{\infty} A_{S i_1 i_2 i_3} \left(\cos \frac{\mu_{S1}}{2l_1} x_1 + B_{S i_1} \sin \frac{\mu_{S1}}{2l_1} x_1 \right) \left(\cos \frac{s_2}{2l_2} x_2 + C_{S i_2} \sin \frac{s_2}{2l_2} x_2 \right) V_{v S i_1 i_2} \left(\frac{2\lambda_{S i_1 i_2 i_3}}{\alpha_S \sqrt{K_{3S}}} e^{-\frac{\alpha_S}{2} x_3} \right) e^{-\lambda^2 S i_1 i_2 i_3 t};$$

$$H_S = (x_3, r, t) = \sum_{i_1=1}^{\infty} \sum_{i_2=1}^{\infty} A_{S i_1 i_2} V_0(\lambda_{S i_1} r) V_{v S i_1} \left(\left(\frac{2\lambda_{S i_1 i_2}}{\alpha_S \sqrt{K_{3S}}} e^{-\frac{\alpha_S}{2} x_3} \right) e^{-\lambda^2 S i_1 i_2 t} \right)$$

Здесь $\left(\frac{\theta_0^*}{n\gamma} + H_0^* \right)_S = \sum_{i_1=1}^{\infty} \sum_{i_2=1}^{\infty} D_{S i_1 i_2} \left(\cos \frac{\mu_{S1}}{2l_1} x_1 + B_{S i_1} \sin \frac{\mu_{S1}}{2l_1} x_1 \right) \left(\cos \frac{s_2}{2l_2} x_2 + C_{S i_2} \sin \frac{s_2}{2l_2} x_2 \right) \left(ch B_{S i_1 i_2}^* x_3 + E_{S i_1 i_2} sh B_{S i_1 i_2}^* x_3 \right),$

$$\left(\frac{\theta_0^*}{n\gamma} + H_0^* \right)_S = \sum_{i_1=1}^{\infty} D_{S i_1} V_0(\lambda_{S i_1} r) \left(sh B_{S i_1}^* x_3 + E_{S i_1} sh B_{S i_1}^* x_3 \right),$$

Соответственно решения граничных задач \tilde{A} .

$$K_{1S} \frac{\partial^2 H_{0S}}{\partial x_1^2} + K_{2S} \frac{\partial^2 H_{0S}}{\partial x_2^2} + K_{3S} \frac{\partial^2 H_{0S}}{\partial x_3^2} = 0,$$

$$\begin{cases} h_{1S}^{(1)} \frac{\partial H_{0S}}{\partial x_1} - h_{1S}^{(2)} H_{0S} |_{x_1=-l_1} = 0, \\ h_{1S}^{(1)} \frac{\partial H_S}{\partial x_1} + h_{1S}^{(4)} H_{0S} |_{x_1=+l_1} = 0, \\ h_{2S}^{(1)} \frac{\partial H_{0S}}{\partial x_2} - h_{2S}^{(2)} H_{0S} |_{x_2=-l_2} = 0, \\ h_{2S}^{(1)} \frac{\partial H_{0S}}{\partial x_2} + h_{2S}^{(4)} H_{0S} |_{x_2=+l_2} = 0, \end{cases}$$

$$h_{3k+1-i}^{(3)} \frac{\partial H_{0k+1-i}}{\partial x_3} + h_{3k+1-i}^{(4)} H_{0k+1-i} |_{x_3=\sum_{S=1}^{k+1-i} h_S} = \frac{q_{k+1-i}}{\gamma},$$

$$|x_1| \leq a, \quad |x_2| \leq b, \quad i = 1, 2, \dots, k.$$

$$h_{3k+1-i}^{(3)} \frac{\partial H_{0k+1-i}}{\partial x_3} + h_{3k+1-i}^{(4)} H_{0k+1-i} |_{x_3=\sum_{S=1}^{k+1-i} h_S} = \frac{q_{k+1-i}}{\gamma},$$

$$-l_1 < x_1 < -a, \quad a < x_1 < l_1$$

$$-l_2 < x_2 < -b, \quad b < x_2 < l_2, \quad i = 1, 2, \dots, k.$$

$$h_{31}^{(1)} \frac{\partial H_{01}}{\partial x_3} - h_{31}^{(2)} H_{01} |_{x_3=0} = 0.$$

$$\begin{cases} H_{0S} \left(x_1, x_2, \sum_{S=1}^{k-i} h_S \right) = H_{0S+1} \left(x_1, x_2, \sum_{S=1}^{k-i} h_S \right), \\ K_{3S} \frac{\partial H_{0S}}{\partial x_3} \Big|_{x_3=h_{S-1}} = K_{3S+1} \frac{\partial H_{0S+1}}{\partial x_3} \Big|_{x_3=h_{S-1}} \\ i = 1, 2, \dots, k-1; \quad S = 1, 2, \dots, k-1, \end{cases}$$

B.

$$K_{3S} \frac{\partial^2 H_{0S}}{\partial x_3^2} + K_{rS} \left(\frac{\partial^2 H_{0S}}{\partial r^2} + \frac{1}{r} \frac{\partial^2 H_{0S}}{\partial r^2} \right) = 0,$$

$$\begin{cases} h_{1S}^{(1)} \frac{\partial H_{0S}}{\partial r} - h_{1S}^{(2)} H_{0S} |_{r=r_0} = 0, \\ h_{1S}^{(1)} \frac{\partial H_{0S}}{\partial r} + h_{1S}^{(4)} H_{0S} |_{r=R} = 0, \end{cases}$$

$$h_{3k+1-i}^{(3)} \frac{\partial H_{0k+1-i}}{\partial x_3} + h_{3k+1-i}^{(4)} H_{0k+1-i} |_{x_3=\sum_{S=1}^{k+1-i} h_S} = \frac{q_{k+1-i}}{\gamma},$$

$$r_0 \leq r \leq R_0, \quad i = 1, 2, \dots, k.$$

$$h_{3k+1-i}^{(3)} \frac{\partial H_{0k+1-i}}{\partial x_3} + h_{3k+1-i}^{(4)} H_{0k+1-i} |_{x_3=\sum_{S=1}^{k+1-i} h_S} = 0$$

$$R_0 < r < R, \quad i = 1, 2, \dots, k.$$

$$h_{31}^{(1)} \frac{\partial H_{01}}{\partial x_3} - h_{31}^{(2)} H_{01} |_{x_3=0} = 0.$$

$$\begin{cases} H_{0S} \left(\sum_{s=1}^{k-i} h_s, r \right) = H_{0S+1} \left(x_1, x_2, \sum_{s=1}^{k-i} h_s, r \right), \\ K_{3S} \frac{\partial H_{0S}}{\partial x_3} \Big|_{x_3=h_{S-1}} = -K_{3S+1} \frac{\partial H_{0S+1}}{\partial x_3} \Big|_{x_3=h_{S-1}} \\ i = 1, 2, \dots, k-1; \quad S = 1, 2, \dots, k-1, \end{cases}$$

H_S – избыточный напор поровой жидкости; θ_0^* и H_0^* – соответственно сумма нормальных напряжений и напор, соответствующие полной стабилизации; $K_{nS, K_{rS}}$ – коэффициенты фильтрации; $h_{1S}^{(1)}, h_{1S}^{(2)}, \dots, h_{3S}^{(4)}$ – коэффициенты водоотдачи; $\mu_{S_1}, \mu_{S_{i_1}}$ и $\mu_{S_{i_1}}$ ($B_{S_{i_1 i_2}}^*$ и $B_{S_{i_1}}^*$) – положительные корни уравнения составленного из комбинации тригонометрических функции; $V_v(x_3), V_v(r)$

Функция из комбинации функции Бесселя первого и второго рода индекса v ; $\lambda_{S_{i_1 i_2 i_3}} (\lambda_{S_{i_1 i_2}}, \lambda_{S_{i_1}})$ – положительные корни системы уравнения, составленного из комбинации этих функций: $A_{S_{i_1 i_2 i_3}}, A_{S_{i_1 i_2}}, B_{S_{i_1}}, B_{S_{i_2}}, E_{S_{i_1 i_2}}, \alpha_S, C_{vS}$ – известные коэффициенты и параметры; γ – удельный вес воды.

Для решения дифференциального уравнения $Z''(x_3) + \frac{\lambda^2(\alpha_{1S} + \alpha_{2S} e^{-\alpha_{3S} x_3}) - (v^2 + \rho^2)}{K_{3S}} Z(x_3) = 0$ был применен метод аппроксимации [1].

Расчет осадок произведен по методу послойного суммирования.

3. Выводы.

- Полученные результаты показывают, что величины уплотняющих нагрузок, приложенных к нижним слоям грунтовых массивов, зависят от нагрузки приложенной к верхнему слою и от коэффициентов проницаемости грунтов, а также от пули фильтрации.

- Если земляная масса каждого слоя является несыпучей связной средой, то осадки в нижних слоях незначительно.

ЛИТЕРАТУРА

1. Алтынбеков Ш.А. (1995). Об одном методе аппроксимации // Узбекский журнал «Проблемы механики». – №3-4, 1995. – С.5-7.

АЛТЫНБЕКОВ Ш.А., АБДУКАДИРОВ Б.З. ЭРТЕКТИ КӨПҚАБАТТЫ ТҮЗДЫҢ ШӨГУ НЕГІЗІН БОЛЖАУ

Көпқабатты әртекті топырақты іргетастың шөгу үдерісі зерттелініп, аталған процеске талдау жасалды. Әртекті тұзды жер массасының интерфейс механикасының мәселелері шешіліп, шешімдік талдау берілді.

Кілт сөздер: *әртекті топырақ, консолидация, фильтрация, судың меншікті салмағы, интерфейс механикасы.*

ALTYNBEKOV SH.A., ABDUKADIROV B.Z. DEPOSIT PREDICTION OF MULTILAYER INHOMOGENEOUS SUBGRADE

We study process of precipitation of multilayered inhomogeneous soil bases and a preliminary numerical analysis. Solved problems in mechanics of nonhomogeneous interfaces salty earth masses and to the solution of numerical analysis.

Keywords: inhomogeneous soil, consolidation, filtering, specific weight of water, mechanical interface.

ӘОЖ 378(075.8):51

АРНАЙЫ КЛАСТАҒЫ СЫЗЫҚТЫ ЕМЕС ЛОГИКАЛЫҚ ТЕНДЕУЛЕР ЖҮЙЕСІН ШЕШУ ӘДІСІ

БАЙЖҰМАНОВ А.А., АБДРАХМАНОВ Қ.

Мақалада логикалық алгебраның негізгі мәселесін құрайтын логикалық теңдеулер жүйесі және оны шешудің тиімді әдісі қарастырылған. Сонымен қатар арнайы кластағы сызықты емес логикалық формулалар мен оның минимизациялау мәселелері шешілген.

Кілт сөздер: *дизъюнкция, конъюнкция, терістеу функциясы, логикалық теңдеулер, дизъюнктивті қалыпты форма.*

Логикалық алгебраның әдістері көптеген ғылым салаларында: биология, медицина, әскери қызметтерде, автоматтарды басқаруда, тәжірибелерді жоспарлау және т.б. бірнеше өзекті мәселелерді зерттеу үшін, маңызды шамалар арасындағы санды қатыстыруға ғана емес, қарастырылып отырған үдерістерді сипаттауға және олардың логикалық тәуелділігін байланыстыруда да, жалпы барлық жерде қолдануын тапқан сала болып есептеледі [1, 2].

Логикалық алгебраның жаңа ғылыми салаларындағы қосымша бағыты болатын және соңғы кездері өте тиімді жолдармен логикалық теңдеулер жүйесінің шешіміне алып келетін нысандар жиыны мен құбылыстарды танып-білу проблемелары, медициналық немесе техникалық диагностикаларды, қазіргі кездегі автоматтардың құрылуы, тесттік мәселелерді тексеру, дискреттік құрылымдағы қателіктерді табу және жөндеуі [3] т.б. салалар болып табылады.

Айталық G :

бұл жерде $Y_{v_1 v_2 \dots v_z} = x_{v_1} \# x_{v_2} \# \dots \# x_{v_z}$.

Сонымен әрбір топта айнымалы екі реттен қатысқанда топтастыру жалғыз бір тәсілде орындалады (I-жағдай).

Кері жағдайды топтастыруды екі тәсілмен орындауға болады (II-III жағдайлар).

G жүйеден алынған функциялардың айнымалыларын ауыстыру арқылы топтастыру элементтерінің кез келген α жүйесіндегі функционалын төмендегідей белгілейміз:

$$\Psi_\alpha = \sum \varphi_y | Y |$$

$$Y \in \{ Y \}$$

бұл жерде $\{ Y \}$ – жүйесіндегі айнымалылар жиынтығы.

φ_y – Y тегі айнымалылар саны, $| Y |$ – Y тегі элементтер саны.

Мысалы: $Y_{v_1 v_2 \dots v_z} = x_{v_1} \# x_{v_2} \# \dots \# x_{v_z}$ үшін $| Y_{v_1 v_2 \dots v_z} | = z$.

Берілген класстағы G жүйесінің топтастыру алгоритмінің мәні төмендегідей:

G жүйеде функцияның элементтер тобы ажыратып алынады. Топтардағы түрлі мүмкін болған топтастырулар амалға асырылады және жаңа айнымалылар енгізіледі. G жүйедегі амалға асырылған топтастыруларға сәйкес келетін β жүйедегі барлық Ψ_β функционалдар арасынан α система үшін Ψ_α функционал минимал болатын топтар әрбір топтастырулар жиынынан таңдап алынады. Сонымен бірге G жүйедегі F функциялардың элементтерін топтастыру және жаңа айнымалылар енгізілгеннен кейін функцияларды элементтер конъюнкциялар саны тоғыздан аспауын көру қиын емес (бастапқы F функцияда 17 элементар конъюнкция қатысады).

Енді алдын-ала белгілі болған әдіс арқылы кез келген $Q(x_1, x_2, \dots, x_n) = U_1 \# U_2 \# \dots \# U_t$ (бұл жерде U_i – элементар конъюнкция, $i = 1, 2, \dots, t$) Жегалкин полиномын төмендегі формула негізінде

$$U_1 \# U_2 \# \dots \# U_t = \bigvee_{\sigma_1 \# \sigma_2 \# \dots \# \sigma_t = 1} U^{\sigma_1} \& U^{\sigma_2} \& \dots \& U^{\sigma_t} \quad (1)$$

$\{ \neg x, x_1 \& x_2, x_1 \vee x_2 \}$ логикалық жүйеге ауыстырамыз.

бұл жерде $\sigma_j \in \{ 0, 1 \}$

$$U^{\sigma_1} = \begin{cases} U, & \text{егер } \sigma = 1 \text{ болса,} \\ \neg U, & \text{егер } \sigma = 0 \text{ болса.} \end{cases}$$

Сонымен бірге (1) теңдіктен аналитикалық ауыстырулардан пайдаланып q функциясын іске асыратын ДҚФ алу мүмкіндігін көру қиын емес. Айталық, топтастыру және айнымалыларды ауыстыру нәтижесінде G-дан алынған F функциясы мына түрде болсын:

$$m \quad m$$

$$F(z_1, z_2, \dots, z_l) = \sum_{i=1}^m z_i z'_i = \sum_{i=1}^m U_i;$$

бұл жерде $m < 10, 1 \leq l \leq 20, z_i, z'_i \in \{x_1, x_2, \dots, x_n\}, \{Y_{vw}\};$
 $|v-w| \leq 3; v, w = \{1, 2, \dots, n\}, U_i = z_i z'_i; z_i z'_i \in \{z_1, z_2, \dots, z_l\}, i = 1, 2, \dots, m.$ Сонымен бірге логикалық көбейтіндіні күрделі конъюнкция (к.к) деп атауға келісеміз.

Енді күрделі конъюнкциялардан құралған Жегалкин полиномынан күрделі ДҚФ-ға өтуді қарастырамыз. Оның үшін ЭЕМ де пайдалану өте тиімді болған, яғни конъюнкцияларды ондық сандарда бейнелеу тәсілдерінен пайдаланамыз.

$U_i (i = 1, 2, \dots, m)$ күрделі конъюнкцияларды (b_i, c_i) сандар арқылы бейнелейміз.

Бұл жерде

$$c_i = 0, b_i = \sum_{i=1}^n \alpha_i 2^{i-1}, |\alpha_1, \alpha_2, \dots, \alpha_n| = 2.$$

екендігін көру қиын емес. Сонымен $F(z_1, z_2, \dots, z_l)$ функцияны ДНФ-ке ауыстыру тәсілі томендегідей болады:

1) $U_i (i = 1, 2, \dots, m)$ күрделі конъюнкцияларда ондық сандар көрінісінде бейнелейміз.

2) Әрбір $U^{\sigma_1}_1, U^{\sigma_2}_2, \dots, U^{\sigma_m}_m$ күрделі конъюнкция үшін $(\sigma_1, \sigma_2, \dots, \sigma_m)$ наборлардың ақиқат болатын, яғни бірге тең болған $(\sigma_{i1}, \sigma_{i2}, \dots, \sigma_{ik})$ барлық наборлар координатасын жазып функцияны төмендегі логикалық формаға алып келеміз:

$$F(z_1, z_2, \dots, z_l) = \bigvee_{\sigma_1 \# \sigma_2 \# \dots \# \sigma_t = 1} U^{\sigma_1}_1 \& U^{\sigma_2}_2 \& \dots \& U^{\sigma_t}_t$$

бұл жерде $\sigma_i \in \{0, 1\}, t = 1, 2, \dots, m.$

Енді $b_{i1}, b_{i2}, \dots, b_{ik}$ сандар арқылы $U_{i1}, U_{i2}, \dots, U_{ik}$ конъюнкциялардың ондық бейнелеуін есептейміз.

$(\sigma_1, \sigma_2, \dots, \sigma_m)$ набордың $\sigma_{ij} (j=k+1, \dots, m)$ нольдік координаталары үшін күрделі конъюнкциялардың ондық бейнелеуі болған C_{ij} санды жазамыз. Сонымен $\neg z_t$ және $\neg z_k$ күрделі конъюнкцияларға сәйкес келетін $C^{ij}_1 = 2^t$ және $C^{ij}_2 = 2^k$ бейнелеулерді $b_{ij} = 2^t + 2^k$ өрнектеп анықтаймыз.

3) $U_i = \{\neg z_t, \neg z_k\}, i = 1, 2, \dots, n-k$ арқылы мүмкін болған барлық $U_{ij}, \neg z_i$ күрделі конъюнкциялар жұптығын жазып аламыз, бұл жерде $\neg z_i \in \hat{U}_i$ және C_i бейнелеу $\neg z_1, \neg z_2, \dots, \neg z_{n-k}$ күрделі конъюнкцияларға сәйкес келеді.

4) (b, c) ондық бейнелеулер үшін соларға сәйкес күрделі конъюнкцияларды жазамыз.

Нәтижесінде $F(z_1, z_2, \dots, z_l)$ функцияның қысқартылған ДНФ-ын аламыз.

ӘДЕБИЕТТЕР

1. Журавлев Ю.И. Платоненко И.М. Об экономном умножении булевых уравнений – М.: ЖВМ и МФ, том 24. – 1984.
2. Яблонский С. В. Введение в дискретную математику. – М.: «Наука», Главная редакция физико-математической литературы. – 1979.
3. Байжуманов А.А. Об одном эффективном представлении высказываний системы булевых уравнений второй степени // Материалы научной конференции «Проблемы прикладной математики». – Шымкент, 2006.

БАЙЖУМАНОВ А.А., АБДРАХМАНОВ Қ. РЕШЕНИЯ СИСТЕМ НЕЛИНЕЙНЫХ ЛОГИЧЕСКИХ УРАВНЕНИЙ СПЕЦИАЛЬНОГО ВИДА.

Рассматриваются некоторые проблемы минимизации и решения систем специальных классов дизъюнктивных нормальных форм полученных от полинома Жегалкина второй степени специального вида.

Ключевые слова: дизъюнкция, конъюнкция, отрицания, логические уравнения, дизъюнктивная нормальная форма.

BAIZHUMANOV A.A., ABDRAHMANOV K. METHODS OF SOLVING SYSTEM OF NONLINEAR LOGICAL EQUATIONS OF A SPECIAL CLOSS.

It is considered some problems of minimization of special disjunctive normal forms received from polynom Gegalkine of the second of special classes.

Keywords: disjunction, conjunction, logical equation, disjunctive normal form.

УДК 517.977.56

ЗАДАЧА ОПТИМАЛЬНОГО УПРАВЛЕНИЯ С ФАЗОВЫМИ ОГРАНИЧЕНИЯМИ В ДИСКРЕТНЫХ ВКЛЮЧЕНИЯХ

ИБРАГИМОВ У.М., АБДИЕВА З.А., ЛЕСБАЕВ А.У.

В статье доказываются необходимые и достаточные условия слабой инвариантности замкнутого множества в дифференциальных включениях, существование оптимального управления и построение ядра живучести области выживания.

Ключевые слова: экстремальная задача живучести, принцип максимума Понтрягина, ядро живучести, область живучести, достаточные условия эффективности.

1. *Введение.* Задача живучести относится к типу задач оптимального управления с фазовыми ограничениями. Для таких задач принцип максимума

Понтрягина сложно устроен и труден в применении, кроме того, он может вырождаться.

С проблемой живучести связаны следующие задачи, каждая из которых представляет самостоятельный интерес [1]:

- установление существования оптимального управления;
- выяснение слабой инвариантности области выживания;
- проверка не пустоты ядра живучести области выживания;
- построение ядра живучести области выживания;
- определение выживающих траекторий для начальных точек из ядра живучести;
- нахождение оптимальных траекторий для начальных точек, не принадлежащих ядра живучести.

II. *Постановка задачи.* Рассматривается дискретное включение

$$x_{n+1} \in F(x_n), \quad (1)$$

где $n \in N$ – номер шага, $x \in R^d$ – фазовый вектор, $F(\cdot)$ – многозначное отображение, ставящее в соответствие каждой точке $x \in R^d$ непустое подмножество $F(x) \subset R^d$.

Под решением включения (1) понимается всякая последовательность $\{x_n\}: N \rightarrow R^d$, удовлетворяющая включению (1) при всех $n \in N$.

Через $Y(\bar{x})$ обозначим совокупность всех решений включения (1), удовлетворяющих начальному условию $x_1 = \bar{x}$.

Пусть в R^d выделено непустое подмножество G , называемое областью выживаемости. Для начальной точки $\bar{x} \in G$ и траектории $\{x_n\} \in Y(\bar{x})$ через

$$N := N_G[\bar{x}, \{x_n\}]$$

обозначим первый номер шага, когда $x_{N+1} \notin G$, т.е.

$$N_G[\bar{x}, \{x_n\}] = \sup\{k \in N / x_i \in G \text{ для всех } i = \overline{1, k}\}$$

Экстремальная задача живучести (в области G) или, задача избегания столкновений (с множеством $M := R^d \setminus G$) для начальной точки $\bar{x} \in G$ ставится следующим образом:

$$N_G[\bar{x}, \{x_n\}] \rightarrow \sup, \quad \{x_n\} \in Y(\bar{x}) \quad (2)$$

Траектория $\{x_n\} \in Y(\bar{x})$ называется решением или оптимальной траекторией задачи (2), если

$$N_G[\bar{x}, \{x_n\}] = N_G[\bar{x}] := \sup\{N_G[\bar{x}, \{x_n\}] / \{x_n\} \in Y(\bar{x})\}$$

Определение 1. Множество $Z \subset R^d$ называется слабо инвариантным относительно включения $x_{n+1} \in F(x_n)$, если для любой точки $\bar{x} \in Z$ существует траектория $\{x_n\} \in Y(\bar{x})$ при $x_n \in Z$ для всех $n \in N$, т.е.

$$N[\bar{x}, \{x_n\}] = +\infty.$$

Такая траектория называется выживающей траекторией.

Определение 2. Максимальное подмножество множества $Z \subset R^d$, слабо инвариантное относительно включения $x_{n+1} \in F(x_n)$, называется ядром живучести множества Z относительно включения $x_{n+1} \in F(x_n)$, и обозначается $\text{core}_{(1)}Z$.

Инвариантные множества управляемых систем рассматривались многими авторами. Отметим, например, работы [2,3].

III. Результаты:

Слабая инвариантность области выживания. Следует отметить, что доказательство необходимого и достаточного условия слабой инвариантности замкнутого множества в дифференциальных включениях очень сложно [4]. В случае дискретного включения аналогичный результат легко получается.

Теорема 1. Для того чтобы множество G было слабо инвариантным относительно включения $x_{n+1} \in F(x_n)$, необходимо и достаточно, чтобы для любого $x \in G$ пересечение $G \cap F(x)$ было непусто.

Доказательство. Доказательство достаточности вытекает из того, что любая траектория дискретного включения

$$x_{n+1} \in G \cap F(x_n)$$

является выживающей.

Покажем необходимость. Пусть G – слабо инвариантно. Тогда по определению слабо инвариантного множества для любой точки $\bar{x} \in G$ существует траектория $\{x_n\} \in Y(\bar{x})$ такая, что $x_n \in G$ для всех $n \in N$. В частности, $x_2 \in G$ и $x_2 \in F(x_1) = F(\bar{x})$. Отсюда, $G \cap F(\bar{x}) \neq \emptyset$ для любой точки $\bar{x} \in G$. Теорема доказана.

Всюду в дальнейшем предполагается, что G – замкнутое непустое подмножество R^d и многозначное отображение $F(\cdot)$ полунепрерывно сверху, кроме того, при каждом $x \in R^d$ значение $F(x)$ компактно.

Существование оптимального управления и построение ядра живучести. Для любого $X \subset R^d$ положим

$$W(x) = \{ \bar{x} \in X / F(\bar{x}) \cap X \neq \emptyset \}$$

Построим последовательность множеств $\{G_n\}$ по рекуррентной формуле

$$G_0 = G, \quad G_n = W(G_{n-1}), \quad n \in N$$

и введем множество

$$G_\omega = \bigcap_{n=0}^{\infty} G_n$$

Лемма 1. Если X – замкнуто, то $W(X)$ также замкнуто.

Доказательство. Пусть X – замкнутое подмножество R^d . Возьмем произвольную последовательность $\{y_n\}$ со значениями из $W(X)$, сходящаяся к некоторой точке y_* при $n \rightarrow +\infty$. По определению оператора имеем $F(y_n) \cap X \neq \emptyset$ для всех $n \in N$. Далее в силу полунепрерывности отображения $F(\cdot)$ для любого $\varepsilon > 0$. Существует номер $m \in N$ такой, что $F(y_n) \subset F(y_*) + \varepsilon S$ при всех $n \geq m$, где $S = \{x \in R^d / |x| \leq \varepsilon\}$. Следовательно,

$$X \cap (F(y_*) + \varepsilon S) \neq \emptyset \text{ для всех } \varepsilon > 0.$$

Возьмем произвольную последовательность положительных чисел $\{\varepsilon_n\}$, монотонно убывая стремящаяся к 0 при $n \rightarrow \infty$.

Пусть $z_n \in X \cap [F(y_*) + \varepsilon_n S]$. Тогда, $z_n \in F(y_*) + \varepsilon_1 S$ для всех $n \in N$. Поэтому из последовательности $\{z_n\}$ можно выделить сходящегося последовательность $\{z_{n_k}\}$, которая сходится к некоторой точке z_* при $k \rightarrow +\infty$. Поскольку X – замкнуто, то $z_* \in X$. С другой стороны,

$$z_{n_k} \in F(y_*) + \varepsilon_{n_p} S \text{ при всех } k \geq p.$$

Поэтому,

$$z_* \in F(y_*) + \varepsilon_{n_p} S \text{ для всех } p \in N.$$

Далее, согласно лемме 1* [5] имеем

$$z_* \in \bigcap_{p \in N} [F(y_*) + \varepsilon_{n_p} S] = F(y_*) + \bigcap_{p \in N} \varepsilon_{n_p} S = F(y_*)$$

Лемма доказана.

В следующей теореме устанавливается замкнутость ядра живучести замкнутого множества, и предлагается новый метод построения ядра живучести.

Теорема 2. Ядро живучести множества G замкнуто и оно совпадает с множеством G_ω .

Доказательство. Согласно лемме 1 каждое из множеств G_n , $n \in N$, замкнуто, и следовательно множество G_ω также замкнуто, как пересечение замкнутых множеств.

Теперь докажем справедливость равенства $G = G_\omega$. Покажем, что

$$W(G_\omega) = G_\omega \quad (3)$$

Предположим противное. Тогда $F(\bar{x}) \cap G_\omega = \emptyset$, для некоторого $\bar{x} \in G_\omega$, т.е.

$$F(\bar{x}) \subset R^d \setminus G_\omega = \bigcup_{n=0}^{\infty} (R^d \setminus G_n)$$

Поскольку множество $F(\bar{x})$ -компактно, а множества G_n , $n \in N$ – замкнутые и монотонно убывающие, то

$$F(\bar{x}) \subset \bigcup_{n=0}^{\infty} (R^d \setminus G_n) = R^d \setminus G_m \text{ для некоторого } m \in N.$$

Следовательно, $F(\bar{x}) \cap G_m = \emptyset$. Значит, $\bar{x} \notin G_{m+1}$. Таким образом, $\bar{x} \in G_\omega$. Тем самым равенство (3) доказано.

Далее, согласно теореме 1 имеем

$$G_\omega = \text{core}_{(1)} G_\omega \subset \text{core}_{(1)} G \quad (4)$$

поскольку $G_\omega \subset G$.

Возьмем произвольную точку $\bar{x} \in G \setminus G_\omega$. Тогда $\bar{x} \notin G_m$ для некоторого $m \in N$. Возьмем произвольную траекторию $\{x_n\} \in Y(\bar{x})$, следовательно $x_1 = \bar{x} \notin G_m$.

Пусть $x_k \notin G_{m-(k-1)}$ для некоторого $k = 1, 2, \dots, m+1$.

Тогда согласно определению оператора W имеем

$$F(x_k) \cap G_{m-k} = \emptyset.$$

Отсюда $x_{k+1} \notin G_{m-k}$, поскольку $x_{k+1} \in F(x_k)$.

Таким образом, согласно методу математической индукции, получим

$$x_{m+1} \in \overline{G_0} = G.$$

Отсюда $N(\bar{x}, \{x_n\} \leq m+1)$ для любой траектории $\{x_n\} \in Y(\bar{x})$, и следовательно

$$\bar{x} \in \text{core}_{(1)}G.$$

Таким образом

$$\text{core}_{(1)}G \subset G_\omega \quad (5)$$

Учитывая (5) и (6), получим, что

$$\text{core}_{(1)}G = G_\omega.$$

Теорема доказана.

IV. *Выводы.* В статье получены достаточные условия оптимальности в форме принципа максимума Понтрягина для задачи живучести дискретного включения. Рассмотренные задачи связаны с построением оптимальных траекторий для начальных точек из ядра живучести, получением необходимой и достаточной условия непустоты ядра живучести области выживания и каждая из них требует дополнительные исследования.

ЛИТЕРАТУРА

1. Ибрагимов У.М., Куракбаев Ж.С. Численное моделирование задачи живучести в управляемых системах. – LAP LAMBERT Academic Publishing. – Germany, 2012. – 72 с.
2. Feuer A., Heymann J. Ω – invariance in control systems with bounded controls // J. Math. Anal. and App. 1976. – Vol. 53, No. 2. – P. 266-276.
3. Aubin J.-P. A survey of viability theory // SIAM J. Control and Optim. 1990. – Vol. 28, No. 4. – P. 749-788.
4. Haddad G. Monotone trajectories of differential inclusions and functional differential inclusions with memory // Israel J. Math. 1981. – V.39.No.1-2. – P. 83-100.
5. Азамов А. О втором методе Понтрягина в линейных дифференциальных играх преследования // Матем. сб. 1982, Т.118. – №3. – С. 422-430.

ИБРАГИМОВ О.М., АБДИЕВА З.А., ЛЕСБАЕВ А.Ө. ДИСКРЕТТИ ЕНГІЗУЛЕРДЕГІ ФАЗАЛЫҚ ШЕКТЕУЛЕРІ БАР ОПТИМАЛДЫ БАСҚАРУ ЕСЕБІ

Мақалада дискрет енгізілгенге қойылған амандық есебі зерттелген. Әлсіз инварианттылықтың қажетті және жеткілікті шарты алынған және амандық ядросының тұйықтылығы туралы теорема дәлелденген.

Кілт сөздер: амандықтың экстремальды есебі, Понтрягиннің максимум принципі, амандық ядросы, амандық аумағы, тиімділіктің жеткілікті шарттары

Abstract: In the article the necessary and sufficient conditions of weak invariance of the reserved set in the differential inclusions are proved, existence of optimum management and construction of core of vitality of region of survival.

Keywords: extremal problem survivability, Pontryagin maximum principle, the kernel survivability area survival, sufficient optimality conditions

УДК 620.5

СИНТЕЗ МИКРОКРИСТАЛЛИЧЕСКОЙ ЦЕЛЛЮЛОЗЫ

МАЙЛИЕВА Г.К., БАЛАБАЕВ Е.Ш.

В статье рассмотрен синтез микрокристаллической целлюлозы из остатка природного сырья и применение ее в качестве матрицы для композитного материала с магнитными Fe_3O_4 дисперсивными частицами.

Ключевые слова: целлюлоза, микрокристаллы, матрица, дисперсные частицы, магнитные частицы.

Одним из наиболее важных факторов, определяющих развитие большинства отраслей промышленности, является устойчивая сырьевая база, и в частности углеводородное сырье. В результате фотосинтеза различные наземные и водные растения из углекислого газа и воды продуцируют до 400 млрд. т. в год сухой биомассы, аккумулируя в тканях огромное количество углерода, и являются источником непрерывно возобновляемого углеводородного сырья.

Наибольший интерес среди продуктов фотосинтеза растений привлекает целлюлоза, ежегодный прирост количества которой составляет около 100 млрд т. Целлюлозные материалы занимают видное место в удовлетворении потребностей человека: например, природные целлюлозные волокна (хлопок, лен и др.), которые применяются в текстильной промышленности. Древесная и хлопковая целлюлоза широко применяются для изготовления бумаги и картона, некоторых пластмасс и лаков, эмульгаторов и загустителей для нефтяной, текстильной, пищевой, фармацевтической промышленности.

Природные растительные материалы помимо целлюлозы содержат гемицеллюлозу – полисахарид построенный из ксилозы, и лигнин – твердую полифенольную смолу. Фракционирование растительных целлюлозных волокон химическими методами давно решенная задача, на этом стоит вся бумажная промышленность. Выделение целлюлозы из природных

материалов основано на действии реагентов, растворяющих или разрушающих содержащиеся в растительных тканях нецеллюлозные компоненты (белки, жиры, воски, смолы, лигнин, а также полисахариды - спутники целлюлозы). Методы выделения зависят от типа растительного материала и назначения целлюлозы. Основные из них: щелочная варка (обработка растительных материалов разбавленным раствором едкого натра под давлением с последующей отбелкой - обработкой окислителями, например гипохлоритом натрия), применяемая главным образом для получения хлопковой целлюлозы; сульфитная варка (обработка под давлением водными растворами бисульфита кальция, магния, натрия или аммония, содержащими небольшое количество свободного SO_2) и сульфатная варка (обработка под давлением водным раствором смеси едкого натра и сульфида натрия), используемые для выделения целлюлозы из древесины. Из соломы целлюлозу выделяют хлорно-щелочным методом (последовательной обработкой водным раствором едкого натра и хлором). Очевидно, химическое разделение целлюлозного волокна является экологически грязным и дорогостоящим процессом, поэтому бумага дорогая.

Нами рассмотрена другая технология переработки целлюлозы - экологически чистая, экономически выгодная. Например, древесная опилка фракционируется на составные компоненты парокрекингом или гидротермально-микроволновым методом, каждый компонент из смеси экстрагируется дешевыми реагентами и в колонне остается реакционноспособная чистая целлюлоза, которую можно использовать в любых целях (для бумажной, химической и пищевой промышленности). При этом образуется структурно-модифицированная микрокристаллическая целлюлоза.

Структурно-модифицированную целлюлозу получали поэтапно: при обработке 70%-ной азотной кислотой образуется соединение $\text{C}_6\text{H}_{10}\text{O}_5)_n \cdot n\text{HNO}_3$, затем при обработке водой образуется активированная форма целлюлозы, далее ее пропитывают водными растворами солей, содержащих ионы металлов в стехиометрически необходимых для синтеза соотношениях: 1 г целлюлозы впитывает приблизительно 1,2 мл раствора.

Схема синтеза порошка по этой методике приведена на рисунке 1.

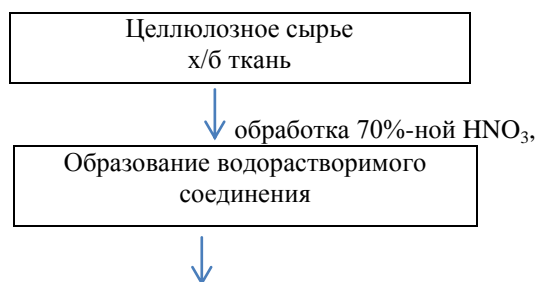



Рис. 1. Общая схема образования дисперсного продукта методом целлюлозной технологии

Такую структурно-модифицированную целлюлозу можно использовать для синтеза композитных материалов.

Нами был синтезирован магнитный Fe_3O_4 -содержащий композит, целлюлозу использовали в виде матрицы по вышеуказанной схеме (рис. 1). Изучение морфологии полученных образцов методом сканирующей электронной микроскопии показало, что они состоят из устойчивых ансамблей кристаллических частиц, связанных в агрегаты размером 8-10 и более мкм. Предварительные исследования показали, что при гидротермально-микроволновом синтезе можно получить микрокристаллическую целлюлозу.

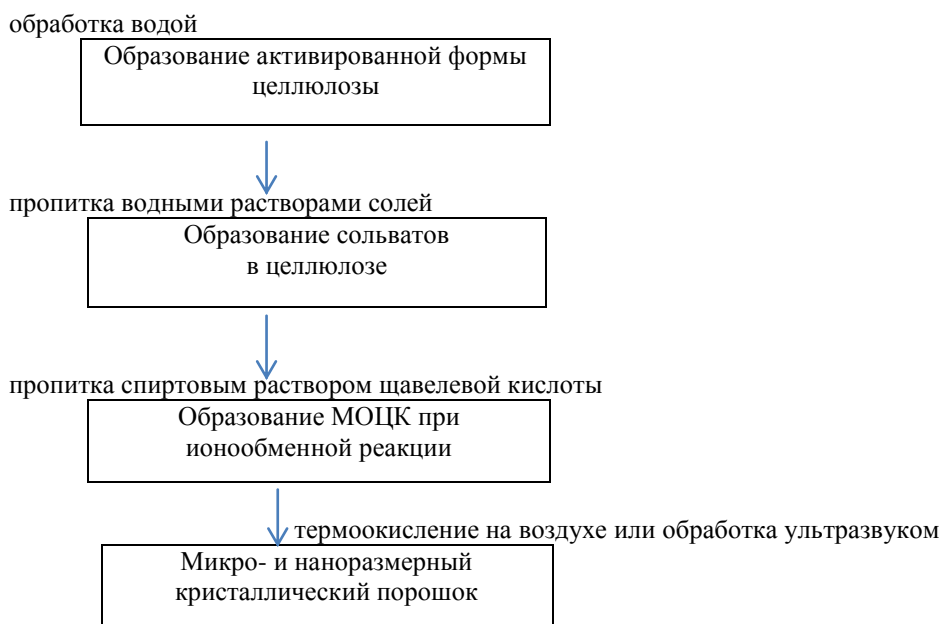

Рис.2. Микрофотография образцов №1



Образец №2 полученного «Целлюлозной технологией»

Таким образом, парокрекингом или гидротермально-микроволновым методом, перерабатывая отходы или побочные продукты сельского и лесного хозяйства, можно получить экономически выгодную, экологически чистую микрокристаллическую целлюлозу. Она может играть роль матрицы при синтезе композитных материалов или может использоваться в бумажной, пищевой и химической промышленности.

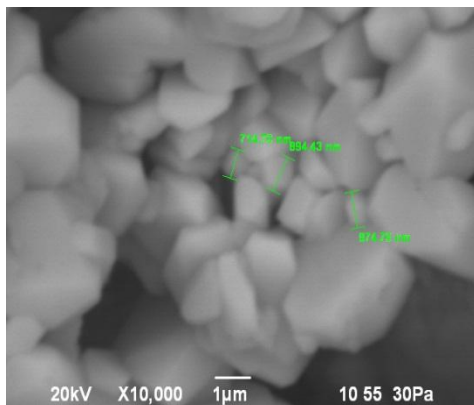
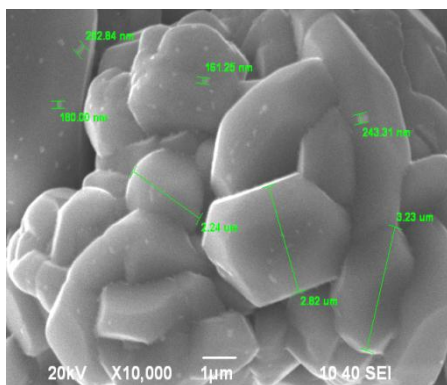
ЛИТЕРАТУРА.

1. Гусев, А.И. Нанокристаллические материалы. – М.: Физматлит, 2001. – 224 с.
2. Berry, C. Functionalisation of magnetic nanoparticles for applications in biomedicine // J. Phys. D. Appl. Phys. – 2003. – V. P. 36.

3. Мартынов П.Н., Асхадуллин Р.Ш., Ефанов А.Д. и др. Синтез ультрадисперсных материалов (на примере оксидов) в жидкометаллических теплоносителях: Сб. трудов Межд. семинара «Теплофизические свойства веществ». – Нальчик: Изд-во КБГУ, 2001. С.136-143.

МАЙЛИЕВА Г.К., БАЛАБАЕВ Е.Ш. МИКРОКРИСТАЛДЫ ЦЕЛЛЮЛОЗАНЫҢ СИНТЕЗІ

Табиғи шикізат қалдықтарынан микрокристалды целлюлозаны алу жолдары және оны матрица ретінде қолданып, оған магниттік Fe_3O_4 дисперсті бөлшектерді отырғызу арқылы композиттік материал алу мүмкіндігі қарастырылған.

Кілт сөздер: целлюлоза, микрокристалдар, матрица, шикізат, дисперсті бөлшектер, магниттік бөлшектер, композиттік материалдар.

MAYLIEVA G.K., BALABAEV E.SH. SYNTHESIS MICROCRYSTALLINE CELLULOSE.

Consider getting a balance of natural raw microcrystalline cellulose, which is used as a matrix for the composite material with magnetic particles dispersed Fe_3O_4 .

Keywords: cellulose microcrystals matrix raw dispersion particles, magnetic particles, composite materials.

ӘОЖ 619.:616.99.636.7.321

МЫСЫҚ ТОКСОПЛАЗМОЗЫН ИММУНОЛОГИЯЛЫҚ ӘДІСТЕРМЕН ЗЕРТТЕУ

ХАЛИЛА Ә.Н., ИСАЕВ Ғ.И., АЛПАМЫСОВА Г.Б.

Мақалада адамдар мен жануарларға мысықтан жұғатын токсоплазмоз ауруы қарастырылады. Токсоплазма қарапайымдыларының мысықта таралуын қан сарысуларын иммунологиялық реакциялармен зерттеу нәтижелері қорытындалған.

Кілт сөздер: токсоплазма паразиттері, токсоплазмоз, иммунологиялық әдістер, антигендер.

Қазақстанда мал шаруашылығын өркендету басты мәселе болып табылады. Токсоплазма адамдар мен жануарлардың инвазиондық ауруларын тудырады. Мал шаруашылығында токсоплазма тудыратын инвазиондық аурулар жануарлардың жаппай іш тастауының, өміршеңдігі төмен төлдер тууының және малдардың жүдеуі мен өлім-жітімнің бірден-бір себептері болып табылады.

Токсоплазмоз ауруының қоздырғышы – жай көзге көрінбейтін паразит. Мұны 1908 жылы француз ғалымдары Николь мен Мансо Африканың Гонди дейтін дала тышқанынан тапқан. Сондықтан да ғылыми атауда токсоплазмоз ауруының қоздырушысын Токсоплазма гонди деп атайды. Кейінірек бұл паразит әртүрлі үй хайуандары (мысық, ит, қоян, шошқа т.б.) мен жабайы аңдарда да (түлкі, тау ешкісі, дала қояны т.б.) кездесетіні анықталған. Мәселен, токсоплазма паразиті қоянның ағзасынан 1909 жылы (Бразилияда), иттен 1910 жылы (Германияда), маймылдан 1911 жылы (Ресейде), үй тышқандарынан 1935 жылы (Англияда) табылған. Бірақ ол кездерде бұл паразиттер жануарлар ағзасынан ғана табылғандықтан, токсоплазмоз ауруына ешкім де жөнді назар аудармаған[1,2].

Тек 1923 жылы Чехословакияның көз дәрігері И. Янку 11 айлық өлген баланың ауруын зерттегенде, токсоплазмоз паразитінің адам ағзасына да ұялап, денсаулыққа үлкен зиян келтіретінін дәлелдеген. Міне, осы деректен кейін-ақ медициналық әдебиеттерде токсоплазмоз дерті адамдар арасында кездесіп тұратындығы туралы хабарлар жариялана бастады [3].

Токсоплазма паразиті жаңа туған айға, сопақ бұршаққа, ал кейбір жағдайда алмұрт жемісіне ұқсайды. Ол көлденең екіге бөліну арқылы өсіп, көбейеді. Паразит, әсіресе, бауыр, талақ, өкпе, жүрек т.б. мүшелерде, сонымен қатар ми жасушаларында, омыртқа ұңғысындағы жұлында көп кездеседі. Ол адамның сілекейінде 2-3 сағатқа шейін өмір сүре алады. Қарындағы ас қорытатын әртүрлі ферменттер кейбір бактерияларды жойып жіберуге күшті жететін болса да, токсоплазма паразитіне әсер ете алмайды. Ауру малдың ағзасындағы сыртқа шыққан токсоплазма паразиті ыстық және суыққа төзімді келеді.

Токсоплазма барлық географиялық аймақтарда кең тараған. Токсоплазманың кең таралуы оның жануарлар ағзасындағы барлық ұлпалар мен жасушаларында кездесіп, өмір сүре алуында. Токсоплазманы зерттеу, оның мал шаруашылығына орасан зор экономикалық зиян келтіретінін анықтады. Токсоплазма паразиті жабайы аңдардың (тау ешкі, дала қояны, қасқыр, түлкі т.б.), тышқандардың және үй хайуандарының (мысық, ит, шошқа, қой, ешкі, қоян) денесінде сақталады. Сонымен қатар оның құс ағзасында да (тауық, үйрек, кептер, торғай, қырғауыл) болуы мүмкін. Мұндай жануарлар мен құстар токсоплазмозбен өздері ауырмайды. Егер ауыра қалғанда жеңіл өтіп кетеді. Тек организмінде токсоплазмоз паразиті бар буаз малдар (шошқа, қой, ешкі және т. б.) іш тастайды немесе төлі кемтар болып туылады.

Ішкі ағзаларына, етіне, ми клеткаларына, токсоплазма паразиті орналасқан малдар, жабайы жануарлар токсоплазмозбен ауырмайды немесе жеңіл түрде ғана кінәраттанып, токсоплазмоз паразитін организмінде жылдар

бойы сақтап жүре береді. Сондықтан ондай жануарларды токсоплазма паразитін сақтаушылар деп атайды.

Адамдардың көбісі токсоплазманы мысықтан, иттен, шошқадан жұқтыратындығы ғылыми деректерде көп айтылады. Өйткені бұл жануарлар адаммен араласып жүреді.

Ғалымдар токсоплазмоздың бұрын белгісіз болып келген сырларын аша түсуде. Зерттеу нәтижелері бойынша токсоплазманың негізгі таратушысы мысық болып шықты. Статистикаға қарағанда, мысығы бар адамдар осы кеселге көбірек шалдығатыны анықталып отыр. Мысық құс пен тышқанды немесе ауруы бар малдың етін жеген кездерде жұқтырып алады.

Шотландия ғалымы Хатчисон токсоплазма мысық қиында споралар түрінде ұзақ уақыт сақталатынын анықтады. Споралар түзу тек қана мысық тәрізді хайуанатта кездесетін болды. Жаңадан пайда болған споралар түрі өте төзімді, ол зарарсыздандыру заттарына шыдамды, өзінің бойындағы қасіретті «қасиеттерін» жылдап сақтай алатын көрінеді. Мұндай токсоплазма споралары топырақты, суды, азық-түлікті ластайды да, шыбын, тарақан т.б. арқылы тарайды. Балалардың көпшілігі, әсіресе мысықпен ойнағанда құшақтайды, сүйеді, жұқтырады. Америка ғалымдары 1957 жылы 140 мысықта токсоплазманың таралуын тексерген. Мысықтарды зерттеу барысында бұлардың 24 пайызы токсоплазмозбен ауыратындығы анықталған. Көрсетілген ғылыми зерттеулер нәтижесі токсоплазма зардапты аурулар тудыратындықтан, оны кеңінен және терең зерттеу керек екенін көрсетеді [4].

Малдарда токсоплазма таралуын анықтау әдісі негізінен ауру малдардың сыртқы белгілері арқылы және ішкі өзгерістеріне байланысты жүреді. Бұл әдістердің кемшілігі көп, сыртқы белгілері көмескі, анық емес, әсіресе токсоплазма тудыратын ауруларда мүмкіндік бермейді.

Кейінгі кезде микробиология, вирусология т.б. инфекциялық және инвазиялық ауруларды анықтауда кеңінен қолданылатын иммунологиялық реакциялар биологияның басқа салаларына да енгізіле бастады (1, 2, 3). Иммунологиялық әдістердің ішінде сезімталдығы жоғары, қойылуы жеңіл реакцияға эритроцитті диагностикум пайдаланылатын: кері гемагглютинация немесе тікелей емес гемагглютинация реакциясы, антиденені бейтараптау мен антигенді бейтараптау реакциялары т.б. жатады. Эритроцитті диагностикумдарды алу әдісінің көптеген жолдары зерттеліп, өндіріске ұсынылған [5]. Осыған байланысты біз ғылыми зерттеу жұмыстарымызда токсоплазманы анықтау үшін иммунологиялық әдістерді қолдану жолдарын зерттедік.

Ауру малдың қан сарысуындағы антигендерді, антиденені бейтараптау реакциясы (АДБР) арқылы анықтау үшін олардың сәйкес иммунды қан

сарысуларының жоғарғы титрін анықтап алу керек. Ол үшін иммунды қан сарысуының титрін эритроцитті антигенді диагностикумдармен кері гемагглютинация реакциясын (КГАР) қою арқылы анықтайды.

Кері гемагглютинация реакциясын макротәсілмен қою үшін пробиркаға немесе пластинкаға қойылады. Пластинканың бір қатарының 1-шіден 8-ші шұңқырына дейін 0,5 мл еріткіш құяды. Еріткіш ретінде 0,007% желатиннен тұратын физиологиялық ерітінді (РН-7,2%) пайдаланылады. Сонан соң 1-ші шұңқырға 0,5 мл 1:25 физиологиялық ерітіндідегі тексерілетін қан сарысуын құяды. Шприцпен 1-ші шұңқырдан 0,5 мл алып екінші шұңқырға ауыстырады. Осылай 7-ші шұңқырға дейін қан сарысуын титрлеп шығады.

7-ші шұңқырдан алынған 0,5 мл ерітінді төгіліп тасталынады. Барлық шұңқырларға 0,25 мл 1% эритроцит диагностикумын құяды. Пластинка жайлап шайқатылған соң бөлме температурасында (16-25 С) ұсталынады.

Реакция нәтижесі 2-3 сағат өткен соң есепке алынып, 4 баллдық жүйемен бағаланады:

4 балл – эритроциттер ойыс ойық түбін түгелдей жұқа қабықпен жауып жатады:

3 балл – эритроциттердің жауып жатқан аймағы алдыңғыға қарағанда аздау:

2 балл – эритроцит агглютинаттары аз, тек ойықтың түбінде көрінеді:

1 балл – эритроцит түнбасының шет жақтарында шамалы агглютинат түйіршіктері байқалады:

Теріс реакция-эритроциттер ойық түбінде түйме сияқты болып бір жерге жиналып, шоғырланады. Тексерілетін қан сарысуының ең жоғарғы титріне 3-4 баллдық ерітінді алынады.

Кері гемагглютинация реакциясын микротәсілмен қою үшін микротитратордың планшетінде қойылады. Шұңқырының түбі ойық болу керек. Планшеттің бір қатарының 2-ші шұңқырынан 8-ші шұңқырына дейін 0,05 мл еріткіш құйылады. Ол үшін микротитратордың арнаулы микротамшылатқышымен 2 тамшы тамызу керек. 1-ші және 2-ші шұңқырға 0,05 мл (2 тамшы) тексерілетін қан сарысуының 1:50 ерітіндісін тамызады. 2-ші шұңқырдан бастап 7-ші шұңқырға дейін 0,05 мл диллютермен қан сарысуы титрленеді. Сонан соң барлық шұңқырларға 0,025 мл 0,5% эритроцитті диагностикум тамызылады. Пластинка бөлме температурасында үстел үстіне қойылады. Реакция 2-3 сағаттан соң оқылады. Әрбір қатардағы гемагглютинация жүруі, тексерілген қан сарысуының оң реакция көрсеткені анықталады. Оның титрі ең соңғы шұңқырдағы гемагглютинацияға сәйкес келеді. Гемагглютинация болмаған қатардағы қан сарысуы теріс реакция көрсетеді. Токсоплазма антигеніне қарсы иммунды қан сарысуының жұмыс титрін анықтау үшін оның ең жоғарғы титрін табу қажет. Табылған ең

жоғарғы титрін 4 еселеп азайтып алу арқылы иммунды қан сарысуының жұмыс титрі анықталады. Мысалы: иммунды қан сарысуының КГАР арқылы анықталған ең жоғарғы титрі 1:3200 болса, оны 4 есе азайтқанда жұмыс титрі 1:800 болып саналады.

Жұмыс титрінің дұрыс дайындалғанын тексеру антиденені бейтараптау реакциясын қою алдында жүргізіледі. Егер алдыңғы үш ойықта оң реакция алынған болса, онда жұмыс титрін екі есе азайту керек. Егер 5-ші ойықта оң реакция жүрсе, онда жұмыс титрін 4 есе азайтады. Егер реакция 1-ші, 2-ші ойықта ғана оң болса, онда жұмыс титрін қайтадан кері гемагглютинация реакциясын қойып анықтау қажет.

Антиденені бейтараптау реакциясын (АДБР) қою үшін тексерілетін қан сарысуынан бір қатарға екі еселенген ерітінділер дайындалады. Ол үшін 2-шіден 8-ші ойықтарға 0,25 мл физиологиялық ерітінді құяды. 1-ші 2-ші және 7-ші ойықтарға тексерілетін заттың 1:50 қатынасындай физиологиялық ерітіндісін құяды. Арнаулы пипеткамен 2-ші ойықтан 6-шы ойыққа дейін 0,25 мл ерітінді ауыстырылу арқасында 1:5 тен 1:1600 қатынасына дейін екі еселенген ерітінді дайындалады. 6-шы ойықтан 0,25 мл алынып, төгіліп, тасталынады. 1-қатардың 1-ші және 6-шы және 8-ші ойықтарына антигенге қарсы иммунды қан сарысуының жұмысшы ерітіндісі құйылады.

Планшет 37 °С термостатта 30 минут ұсталған соң, 1-ші қатардың барлық ойықтарына 0,25 мл 1% эритроцитті антигенді диагностикумы құйылады. Планшет жайлап, шайқатылған соң бөлме температурасында үстел үстіне қойылады.

1-кесте. Токсоплазма антигенін антиденені бейтараптау реакциясы арқылы анықтау

№	Жануар түрлері	Нөмірлері	Реакция нәтижелері						1 1 : 6 4 0
			1:40	1:80	1:160	1:320	1:640		
1	Мысық	3301	4+	4+	4+	3+	2+	-	
2	Мысық	3302	4+	4+	4+	4+	4+	-	
3	Мысық	3303	-	-	-	-	-	-	
4	Мысық	3304	4+	4+	4+	3+	2+	-	

5	Мысық	3305	-	-	-	-	-	-
6	Мысық	3306	4+	4+	4+	4+	3+	-
7	Мысық	3307	-	-	-	-	-	-
8	Мысық	3308	-	-	-	-	-	-
9	Мысық	3309	-	-	-	-	-	-
10	Мысық	3310	-	-	-	-	-	-
11	Мысық	3311	-	-	-	-	-	-
12	Мысық	3312	-	-	-	-	-	-
13	Мысық	3310	-	-	-	-	-	-
14	Мысық	3311	-	-	-	-	-	-
15	Мысық	3312	-	-	-	-	-	-

Реакция 2-3 сағаттан соң кері гемагглютинация реакциясын нәтижесіне керісінше оқылады, яғни гемагглютинация жүрмеген ойықтар оң реакция болып саналады.

Микротәсілді қою мен оқылуы макротәсілге сәйкес келеді. Айырмашылығы – ингредиенттер мөлшері 10 есе аз алыну және эритроцитті диагностикумдар қанықпасы 0,5% болу қажет.

Антиденені бейтараптау реакциясы тексеру мақсатында мысықтардың қан сарысуларынан токсоплазма антигендерін анықтадық. Реакция нәтижесінің сапалылығын бағалау үшін жануарлардың қан сарысулары тексерілді. Антиденені бейтараптау реакциясы нәтижесі 1-кестеде келтірілген.

Жүргізілген зерттеу нәтижелерінде токсоплазма антигені мысықтардың 4 басының (№ 1-2,4,6) қан сарысуынан, табылды. Токсоплазма антигені антиденені бейтараптау реакциясының нәтижелері мен лабораториялық көрсеткіштер бір-біріне сәйкес келіп, толықтырғаны байқалды.

Қорыта айтқанда, мысықтардың қан сарысуындағы паразиттер антигендерін антиденені бейтараптау реакциясы арқылы анықтау тиімді екендігін көрсетті.

ӘДЕБИЕТТЕР

1. Леви М.И. Общие закономерности и классификация серологических реакций / Микробиология, 1967. – №7. – С.104.
2. Халилаев А.Н. Малдың паразит ауруларын иммунологиялық әдістермен анықтаудың биологиялық негізі // Автореф. докт. дисс. – А., 1997.
3. Сайдұллин Т. Основы серологии. – А., 1992.
4. Кузьмин Ю.А., Шамардин В.А., Каральник Б.В., Волкош Л.П. Способ получения антительного диагностиума АС. СССР №889002 БИ, 1981. – №46. – С. 29.
5. Шамардин В.А. Научные основы приготовления эритроцитарных иммуноглобулиновых диагностикумов. Автореф. докт. дисс. – М., 1982.

ХАЛИЛА А.Н., ИСАЕВ Г.И., АЛПАМЫСОВА Г.Б. ИССЛЕДОВАНИЯ ТОКСОПЛАЗМОЗА КОШЕК ИММУНОЛОГИЧЕСКИМИ МЕТОДАМИ

В статье приведены результаты определения токсоплазменных антигенов иммунологическими методами в сыворотке крови животных.

Ключевые слова: *токсоплазма, иммунологические методы, токсоплазмоз, антигены.*

KHALILA A.N., ISAEV G.I., ALPAMYSOVA G.B. RESEARCHES OF TOXOPLASMOSIS OF CATS BY IMMUNOLOGICAL METHODS

In article results definitions the toksoplazmennyykh of anti-genes by immunological methods in serum of blood of animals are given.

Keywords: *toksoplazma, immunological methods, toxoplasmosis, anti-genes.*

УДК 531.1

ПОСТУПАТЕЛЬНО-ВРАЩАТЕЛЬНОЕ ДВИЖЕНИЕ ИСЗ НА СТАЦИОНАРНОЙ ОРБИТЕ КРУГОВОГО ТИПА

УМИРБЕКОВ М.С., АБДРАХМАНОВ К., ПАРМАНОВ М.К.

В статье исследовано поступательно-вращательное движение ИСЗ. Вращательное движение ИСЗ на дальних орбитах кругового типа выполняется на центральном и внешнем поле тела. Были составлены и аналитически проинтегрированы дифференциальные уравнения поступательно-вращательного движения ИСЗ в таком поле. Имеются такие преимущества исследования от остальных как: решение дано объемными выражениями; решена проблема делителей с малыми значениями; в решении нет вековых членов. Эти преимущества дают возможность описать долгосрочное движение ИСЗ и определить ее местоположение в зависимости от времени.

Ключевые слова: *центр масс Земли, ось вращения Земли, экваториальная плоскость Земли, весеннее равноденствие, линейный размер спутника.*

Пусть ИСЗ совершает поступательно-вращательное движение на (невозмущенной) круговой орбите. Запишем дифференциальные уравнения движения ИСЗ, для этого введем следующие системы координат [1]:



Рис.1. Основные системы координат

\overline{CXYZ} – абсолютная (неподвижная) система координат, C – центр масс Земли, \overline{Y} – ось вращения Земли, $\overline{X}, \overline{Z}$ – на экваториальной плоскости Земли, \overline{Z} – направлена в точку весеннего равноденствия.

\overline{OXYZ} – начало системы координат совпадает с центром масс ИСЗ, а оси $\overline{OX} \parallel \overline{CX}$, $\overline{OY} \parallel \overline{CY}$, $\overline{OZ} \parallel \overline{CZ}$, $\overline{OXYZ} - \overline{OZ} \parallel \overline{r}_\pi$, π – перигеиум орбиты, \overline{r}_π – радиус-вектор перигеиума, \overline{Y} – параллельна нормали к

плоскости орбиты, X – параллельна касательной к орбите в перигее, $Oxyz$ – «орбитальная система координат» – $z \parallel \vec{r}$, $y \parallel \vec{n}$, $x \parallel \vec{\tau}$, $Ox'y'z'$ – подвижная система координат, оси направлены по главным центральным осям инерции ИСЗ, $\bar{X}_0\bar{Y}_0\bar{Z}$ – координаты центра масс ИСЗ. $x'_0 = y'_0 = z'_0 = 0$, $\ell = \sqrt{x'^2 + y'^2 + z'^2} \ll R$, ℓ – линейный размер спутника,

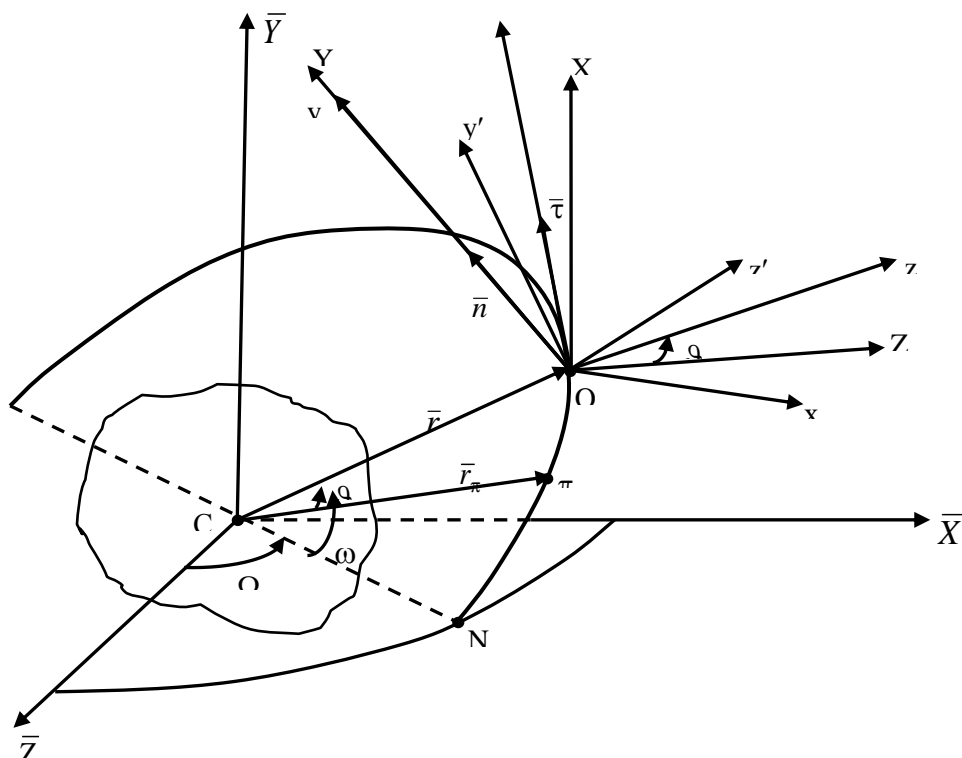
Запишем дифференциальные уравнения поступательно-вращательного движения ИСЗ в общем случае [1]:

$$\left. \begin{aligned} M \frac{d^2 \bar{X}_0}{dt^2} = \frac{\partial U}{\partial X_0}, \quad M \frac{d^2 \bar{Y}_0}{dt^2} = \frac{\partial U}{\partial Y_0}, \quad M \frac{d^2 \bar{Z}_0}{dt^2} = \frac{\partial U}{\partial Z_0} \\ A \frac{dp}{dt} + (C - B)qr = M_{x'}, \quad B \frac{dq}{dt} + (A - C)pr = M_{y'}, \quad C \frac{dr}{dt} + (B - A)pq = M_{z'}. \end{aligned} \right\} (1)$$

Теперь займемся упрощениями. В силу малости $\frac{\ell}{R}$, отбросим из силовой функции

$$U = \frac{\mu M}{R} - \frac{\mu M}{R^2} (x'_0 \gamma + y'_0 \gamma' + z'_0 \gamma'') + \frac{1}{2} \frac{\mu}{R^3} (A + B + C) - \frac{3}{2} \frac{\mu}{R^3} (A \gamma^2 + B \gamma'^2 + C \gamma''^2) \quad (2)$$

величины порядка $\left(\frac{\ell}{R}\right)^2$ и выше, тогда будем иметь

$$U = \frac{\mu M}{R}, \quad (3)$$

где M – масса ИСЗ.

Рассмотрим случай распределения масс ИСЗ по соотношению $A = B = mC$, $m \neq 0$. При этих предположениях (1) имеет вид:

$$\left. \begin{aligned} \frac{\partial^2 \bar{X}_0}{\partial t^2} + \frac{\mu \bar{X}_0}{r^3} = 0, \quad \frac{\partial^2 \bar{Y}_0}{\partial t^2} + \frac{\mu \bar{Y}_0}{r^3} = 0, \quad \frac{\partial^2 \bar{Z}_0}{\partial t^2} + \frac{\mu \bar{Z}_0}{r^3} = 0, \\ \frac{dp}{dt} + nqr = \varepsilon n \gamma' \gamma'', \quad \frac{dq}{dt} - npr = \varepsilon n \gamma' \gamma'', \quad \frac{dr}{dt} = 0, \quad r = r_0 - const. \end{aligned} \right\} (4)$$

где: $n = \frac{1-m}{m}$, $\varepsilon = \frac{3\mu}{R^3}$, $\gamma = \sin \varphi \sin \theta$, $\gamma' = \sin \theta \cos \varphi$, $\gamma'' = \cos \theta$, θ – угол нутации, φ – угол собственного вращения, ψ – угол прецессии, $\mu = f(M + m)$ – гравитационный параметр, $\gamma, \gamma', \gamma''$ – направляющие косинусы,

$$\left. \begin{aligned} \theta &= \arccos \gamma'', \quad \varphi = \operatorname{arctg} \left(\frac{\gamma}{\gamma'} \right), \quad \psi = \frac{p\gamma + q\gamma'}{1 - \gamma''^2}, \\ p &= \psi\gamma + \dot{\theta} \cos \varphi, \quad q = \psi\gamma' - \dot{\theta} \sin \varphi, \quad r_0 = \psi\gamma'' + \dot{\varphi}, \\ \frac{d\gamma}{dt} &= r_0\gamma' - q\gamma'', \quad \frac{d\gamma'}{dt} = p\gamma'' - r_0\gamma, \quad \frac{d\gamma''}{dt} = q\gamma - p\gamma'. \end{aligned} \right\} \quad (4^*)$$

Первые три дифференциальных уравнения из (4) характеризуют орбитальное движение ИСЗ в том числе и по круговой орбите.

Последние три уравнения из (4) характеризуют вращательные движения ИСЗ относительно его центра масс. В силу малости $\frac{\ell}{R}$ вращательные движения ИСЗ не влияют на орбитальные движения ИСЗ, поэтому соответствующие им уравнения можно интегрировать отдельно друг от друга.

Далее выполним интегрирование орбитальной части дифференциальных уравнений (4).

Выпишем первые три уравнения из (4)

$$\frac{d^2 \bar{X}_0}{dt^2} + \frac{\mu \bar{X}_0}{r^3} = 0, \quad \frac{d^2 \bar{Y}_0}{dt^2} + \frac{\mu \bar{Y}_0}{r^3} = 0, \quad \frac{d^2 \bar{Z}_0}{dt^2} + \frac{\mu \bar{Z}_0}{r^3} = 0, \quad (5)$$

здесь $\bar{X}_0, \bar{Y}_0, \bar{Z}_0$ – координаты центра масс ИСЗ.

Уравнение круговой орбиты

$$\bar{X}_0^2 + \bar{Y}_0^2 + \bar{Z}_0^2 = r^2 = \text{const} = R_0^2. \quad (6)$$

Решение (5) в случае орбиты кругового типа $e = 0$:

$$r = \frac{R_0(1 - e^2)}{1 + e \cos \vartheta} = R_0 - \text{const}, \text{ т.е.}$$

$$\left. \begin{aligned} \bar{X}_0 &= R_0(\cos M \cdot \cos \Omega - \sin M \sin \Omega \cos i), \\ \bar{Y}_0 &= R_0(\cos M \sin \Omega + \sin M \cos \Omega \cos i), \\ \bar{Z}_0 &= R_0 \sin M \sin i, \end{aligned} \right\} \quad (7)$$

где: $M = n_0(t - t_0) + M_0$ – средняя аномалия, M_0 – начальное значение средней аномалии, t – время, t_0 – начальное значение времени, n_0 – среднее

движение по круговой орбите, $n_0 = \sqrt{\frac{\mu}{R_0^3}}$, $\Omega = \Omega_0 - const$, $i = i_0 - const$, i

– наклон орбиты.

Теперь займемся интегрированием вращательной части дифференциальных уравнений (4).

Ранее [2] было показано, что дифференциальные уравнения вращательного движения

$$\frac{dp}{dt} + nqr_0 = \varepsilon n \gamma' \gamma'' , \quad \frac{dq}{dt} - npr_0 = \varepsilon n \gamma' \gamma'' \quad (8)$$

допускают:

– интеграл энергии

$$p^2 + q^2 + \varepsilon n \gamma''^2 = C_1; \quad (9)$$

– тривиальный интеграл

$$\gamma^2 + \gamma'^2 + \gamma''^2 = 1; \quad (10)$$

– интеграл площадей

$$\gamma p + \gamma' q + r_0(n+1)\gamma'' = C_2; \quad (11)$$

– четвертый интеграл

$$r_0 = \dot{\psi} \gamma'' + \dot{\phi} = const. \quad (12)$$

Согласно общей теории наличие четвертого интеграла дает возможность проинтегрировать дифференциальные уравнения вращательного движения ИСЗ.

Используя (4*) исключим из (9)-(12) все переменные кроме γ'' , тогда получим

$$\left(\frac{d\gamma''}{dt} \right)^2 = \varepsilon n \gamma''^4 + (-d^2 - C_1 - \varepsilon n) \gamma''^2 + 2C_2 d \gamma'' + (C_1 - C_2^2), \quad (13)$$

где $d = r_0(n+1)$.

Перепишем (13)

$$dt = \frac{1}{\sqrt{a_0}} \cdot \frac{d\gamma''}{\sqrt{\gamma''^4 + b_1 \gamma''^3 + b_2 \gamma''^2 + b_3 \gamma'' + b_4}}, \quad (14)$$

здесь: $a_0 = \varepsilon n$, $a_2 = -(d^2 - C_1 - a_0)$, $a_1 = 0$, $a_3 = 2C_2 d$, $a_4 = C_1 - C_2^2$,

$$b_1 = 0, \quad b_2 = \frac{a_2}{a_0}, \quad b_3 = \frac{a_3}{a_0}, \quad b_4 = \frac{a_4}{a_0}.$$

Приведем (14) к нормальной форме Лежандра

$$F(k, \lambda) = \int_0^{\lambda} \frac{d\lambda}{\sqrt{1-k^2 \sin^2 \lambda}}, \quad 0 < \lambda < \frac{\pi}{2},$$

$0 < k < 1$, λ – аргумент эллиптического интеграла, k – модуль эллиптического интеграла.

Располагая корни полинома [3]

$$G_4(\gamma'') = \gamma''^4 + b_1 \gamma''^3 + b_2 \gamma''^2 + b_3 \gamma'' + b_4$$

в порядке убывания имеем два интеграла, где $G_4(\gamma'') > 0$:

I) $\alpha_1 < \gamma''$, $\alpha_4 > \gamma''$; II) $\alpha_3 \leq \gamma'' \leq \alpha_2$;

$\alpha_1 > \alpha_2 > \alpha_3 > \alpha_4$.

Случай 1. Определение углов Эйлера

Пусть начальные условия задачи таковы, что $\alpha_1 < \gamma''$ или $\alpha_4 > \gamma''$, тогда в соответствии с [3] имеем

$$\sqrt{a_0} dt = \mu_0 \frac{d\lambda}{\sqrt{1-k^2 \sin^2 \lambda}}, \quad (15)$$

где: $k^2 = \frac{\alpha_{41}\alpha_{32}}{\alpha_{31}\alpha_{42}}$, $\mu_0 = 2(\alpha_{31}\alpha_{42})^{-1/2}$, $\alpha_{ik} = \alpha_k - \alpha_i$ ($i, k = 1, 2, 3, 4$),

далее

$$\gamma'' = \frac{\alpha_1 \alpha_{42} - \alpha_2 \alpha_{41} \sin^2 \lambda}{\alpha_{42} - \alpha_{41} \sin^2 \lambda}, \quad (16)$$

когда $\gamma'' = \alpha_1$, $\lambda = 0$ соответственно при $\gamma'' = \alpha_4$, $\lambda = \frac{\pi}{2}$.

Введем обозначение в (15) $u = \frac{\sqrt{a_0}}{\mu_0} t$, тогда имеем

$$u = \int_0^{\lambda} \frac{d\lambda}{\sqrt{1-k^2 \sin^2 \lambda}}, \quad K = \int_0^{\pi/2} \frac{d\lambda}{\sqrt{1-k^2 \sin^2 \lambda}}, \quad (17)$$

здесь $K = const$ – полный эллиптический интеграл 1-го рода.

Полагая $\sin^2 \lambda \equiv \text{sn}^2 u$, перепишем (16), оставляя члены порядка k^2 и используя разложения $\text{sn} u$ в ряд.

$$\gamma'' = (\bar{\alpha}_{00} + k^2 \bar{\alpha}_{02}) + k^2 \bar{\alpha}_{12} \cos 2\vartheta_0 t + k^2 \bar{\alpha}_{22} \cos 4\vartheta_0 t + k^2 \bar{\alpha}_{32} \cos 6\vartheta_0 t, \quad (18)$$

где

$$\begin{aligned}\bar{\alpha}_{00} &= \alpha_1, \quad \bar{\alpha}_{02} = \frac{\alpha_{31}}{2\alpha_{32}} \left(\alpha_{21} + \frac{3}{4} \cdot \frac{\alpha_{41}\alpha_{21}}{\alpha_{42}} - \frac{5}{8} \cdot \frac{\alpha_{41}^2\alpha_2}{\alpha_{42}^2} \right), \\ \bar{\alpha}_{12} &= \frac{\alpha_{31}}{2\alpha_{32}} \left(\frac{15}{16} \cdot \frac{\alpha_{41}^2\alpha_2}{\alpha_{42}^2} - \alpha_{21} - \frac{\alpha_{41}\alpha_{21}}{\alpha_{42}} \right), \\ \bar{\alpha}_{22} &= \frac{\alpha_{41}\alpha_{31}}{8\alpha_{42}\alpha_{32}} \left(\alpha_{21} - \frac{3}{2} \cdot \frac{\alpha_{41}\alpha_2}{\alpha_{42}} \right), \quad \bar{\alpha}_{32} = \frac{1}{32} \cdot \frac{\alpha_{41}^2\alpha_2\alpha_{31}}{\alpha_{42}^2\alpha_{32}}.\end{aligned}$$

Из (18) находим угол нутации

$$\theta = \arccos \gamma'' \quad (19)$$

Перепишем $\dot{\psi}$ и умножим на $\frac{\mathfrak{D}_0}{\mathfrak{D}_0}$

$$\frac{d\psi}{dt} = \frac{C_2 - \gamma''d}{1 - \gamma''^2}, \quad \frac{d\psi}{dq} = \frac{1}{\mathfrak{D}_0} \left(\frac{C_2 - \gamma''d}{1 - \gamma''^2} \right), \quad (20)$$

где $\mathfrak{D}_0 = \frac{\pi\sqrt{a_0}}{2K} - const$, $\mathfrak{D}_0 = K_0 n_0 - const$, $q = \mathfrak{D}_0 t$.

Угол прецессии можно определить из (20)

$$\psi = \frac{1}{\mathfrak{D}_0} \int_0^q [(C_2 - \gamma''d)(1 - \gamma''^2)^{-1}] dq. \quad (21)$$

После соответствующих преобразований (21) примет вид

$$\psi = (\psi_{00} + k^2\psi_{02})\mathfrak{D}_0 t + k^2\psi_{12} \sin 2\mathfrak{D}_0 t + k^2\psi_{22} \sin 4\mathfrak{D}_0 t + k^2\psi_{32} \sin 6\mathfrak{D}_0 t, \quad (22)$$

где:

$$\psi_{00} = \frac{1}{\mathfrak{D}_0} (C_2 - \bar{\alpha}_{00}d)\beta_{00}, \quad \psi_{02} = \frac{1}{\mathfrak{D}_0} [C_2\beta_{02} - (\bar{\alpha}_{00}\beta_{02} + \bar{\alpha}_{02}\beta_{00})d]$$

$$\psi_{12} = \frac{1}{2\mathfrak{D}_0} [C_2\beta_{12} - (\beta_{12}\bar{\alpha}_{00} + \bar{\alpha}_{12}\beta_{00})d] \quad \psi_{22} = \frac{1}{4\mathfrak{D}_0} [C_2\beta_{22} - (\beta_{22}\bar{\alpha}_{00} + \bar{\alpha}_{22}\beta_{00})d]$$

$$\psi_{32} = \frac{1}{6\mathfrak{D}_0} [C_2\beta_{32} - (\beta_{32}\bar{\alpha}_{00} + \bar{\alpha}_{32}\beta_{00})d], \quad \beta_{00} = \frac{1}{1 - \bar{\alpha}_{00}^2}, \quad \beta_{02} = 2\bar{\alpha}_{00}\alpha_{12}\beta_{00}$$

$$\beta_{12} = 2\bar{\alpha}_{00}\bar{\alpha}_{12}\beta_{00}, \quad \beta_{22} = 2\bar{\alpha}_{00}\bar{\alpha}_{22}\beta_{00}, \quad \beta_{32} = 2\bar{\alpha}_{00}\bar{\alpha}_{32}\beta_{00}.$$

Величина $(1 - \gamma''^2)^{-1}$, входящая в (21), записывается следующим образом

$$(1 - \gamma''^2)^{-1} = (\beta_{00} + k^2 \beta_{02}) + k^2 \beta_{12} \cos 2\vartheta_0 t + k^2 \beta_{22} \cos 4\vartheta_0 t + k^2 \beta_{32} \cos 6\vartheta_0 t. \quad (23)$$

Перепишем $\dot{\varphi}$

$$\frac{d\varphi}{dt} = r_0 - \frac{d\psi}{dt} \gamma'', \quad (24)$$

здесь $dt = \frac{1}{\vartheta_0} dq$, поэтому

$$\frac{d\varphi}{dq} = \frac{r_0}{\vartheta_0} - \frac{d\psi}{dq} \gamma''. \quad (25)$$

Из (25) имеем

$$\varphi = \int_0^q \left(\frac{r_0}{\vartheta_0} - \frac{d\psi}{dq} \gamma'' \right) dq. \quad (26)$$

Преобразуем (26), используя (22) и (18), тогда найдем угол собственного вращения в следующем виде

$$\varphi = (\varphi_{00} + k^2 \varphi_{02}) \vartheta_0 t + k^2 \varphi_{12} \sin 2\vartheta_0 t + k^2 \varphi_{22} \sin 4\vartheta_0 t + k^2 \varphi_{32} \sin 6\vartheta_0 t, \quad (27)$$

где:

$$\varphi_{00} = \frac{r_0}{\vartheta_0} - \bar{\alpha}_{00} \psi_{00}, \quad \varphi_{02} = -(\psi_{02} \bar{\alpha}_{00} + \bar{\alpha}_{02} \psi_{00}), \quad \varphi_{12} = -\frac{1}{2} (2\bar{\alpha}_{00} \psi_{12} + \bar{\alpha}_{12} \psi_{00}),$$

$$\varphi_{22} = -\frac{1}{4} (4\bar{\alpha}_{00} \psi_{22} + \bar{\alpha}_{22} \psi_{00}), \quad \varphi_{32} = -\frac{1}{6} (6\bar{\alpha}_{00} \psi_{32} + \bar{\alpha}_{32} \psi_{00}).$$

Таким образом, мы получили решение задачи о вращательном движении тела относительно центра масс в ньютоновском поле тяготения (в случае $A=B=mC$ на интервале $\alpha_1 < \gamma''$ и $\alpha_4 > \gamma''$) в виде углов Эйлера (19), (22), (18), как явные функции времени посредством выражения

$$q = \vartheta_0 t = K_0 n_0 t,$$

поступательная часть движения задана выражением (7).

ЛИТЕРАТУРА

1. Белецкий В.В. Движение искусственного спутника относительно центра масс. – М.: Наука, 1965.
2. Шинибаев М.Д. Поступательно-вращательное движение твердого тела в стационарном и нестационарном поле тяготения Земли. – Алматы: Ғылым, 2010.
3. Шинибаев М.Д., Исаков М.Е. К вопросу орбитального движения ИСЗ в нестационарном поле тяготения Земли // Современные космические технологии.

Казахстанско-Украинская конференция, посвященная проведению года Украины в РК. – Алматы, 2008. – С.153-154.

ӨМІРБЕКОВ М.С., АБДРАХМАНОВ Қ., ПАРМАНОВ М.К. ЖАСАНДЫ ЖЕР СЕРІГІНІҢ ШЕҢБЕР ТИПТІ СТАЦИОНАР ОРБИТАДАҒЫ ІРГЕРІЛЕМЕЛІ-АЙНАЛМАЛЫ ҚОЗҒАЛЫСЫ

Мақалада жасанды жер серігінің іргерілемелі-айналмалы қозғалысы зерттелген. Жасанды жер серігінің алыс орналасқан шеңберлік орбитадағы айналмалы қозғалысы орталық және сыртқы дене өрісінде орындалады. Осы өрістеги жасанды жер серігінің іргерілемелі-айналмалы қозғалысының дифференциалдық теңдеулері құрылып, аналитикалық түрде интегралданды. Зерттеулердің басқа зерттеулерге қарағанда келесі артықшылықтары бар: біріншіден, шешім ауқымды өрнектермен берілген, екіншіден, аз мәнді бөлгіштер проблемасы шешілген, үшіншіден, шешімде гасырлық мүшелер жоқ. Осы артықшылықтар жасанды жер серігінің ұзақ мерзімді қозғалысын сипаттауға және уақытқа байланысты тұрған орнын анықтауға мүмкіншілік береді.

Кілт сөздер: Жердің массалар центрі, Жердің айналу осі, Жердің экваториалдық жазықтығы, көктемгі күн мен түннің теңесуі, серіктің сызықтық өлшемі.

UMYRBEKOV M.S., ABDRAKHMANOV K., PARMANOV M.K. TRANSLATIONAL-ROTATIONAL MOTION OF AN ARTIFICIAL EARTH SATELLITES IN A STATIONARY ORBIT CIRCULAR TYPE

In the article studied the translational-rotational motion of a satellite. The rotary movement of the satellite orbits the Far circular type is performed at the central and the external field of the body. Were compiled and integrated the differential equations analytically translational and rotational motion of the satellite in such a field. There are benefits from other studies as a decision given volumetric expression; solved the problem with small divisors; in decision no secular terms. These advantages make it possible to describe the long-term movement of the satellite and to determine its location versus time.

Keywords: The center of mass of the Earth, the axis of rotation of the Earth, Earth's equatorial plane, vernal equinox, linear size of the satellite.

**ТАРИХ ЖӘНЕ ҚОҒАМДЫҚ ПӘНДЕР. ҚҰҚЫҚ ЖӘНЕ
ЭКОНОМИКА**

ӘОЖ 314

ҚАЗАҚСТАНДАҒЫ ӘЛЕУМЕТТІК-ДЕМОГРАФИЯЛЫҚ АХУАЛ

АЛИЕВА М.Б., ҚУАНДЫҚ Н.Ж.

Мақалада елдің әлеуметтік-демографиялық ахуалының нақты бейнесінен хабар беретін отбасылық жағдай, ажырасқандар, туу мен өлім-жітім мәселелері, олардың өзгерістері қарастырылған.

Кілт сөздер: демография, миграция, иммиграция, эмиграция, урбанизация, табиғи өсім, нәрестелер өлімі, тұрғындардың өмір сүру ұзақтығы.

Қазақстан Республикасының тәуелсіздік алуымен қатар еліміздің әлеуметтік-демографиялық аспектісінің дамуын және өткенін зерттеуге және ғылыми тұрғыда қарастыруға мүмкіндік ашылды. Құқықтық, демографиялық қоғам құру көптеген маңызды мәселелерді көтеруге мүмкіндік береді, соның ішінде демографиялық даму мәселесі соңғы орында емес. Қазіргі таңда халықтың саны, өсімі және орналасуы туралы ғылыми негізделген мәліметтерсіз әлеуметтік-экономикалық және демографиялық салада жүйелі мемлекеттік саясат жүргізу мүмкін емес.

Тәуелсіздік алған жылдардан бастап республикадағы әлеуметтік-демографиялық дамуды үш кезеңге бөлуге болады:

1. Бірінші кезең (1993-1997 жж.) экономикалық және әлеуметтік салада қиын жағдаймен ерекшеленеді. Сол кезеңде республикадағы халық саны 16,4 миллионнан 14 миллионға қысқарды. Бұл туу деңгейінің төмендеуімен, тұрғындардың Қазақстаннан басқа елдерге көшуімен, яғни үлкен көлемдегі миграциямен байланысты болды.

2. Екінші кезеңде (1997-2000 жж.) экономикалық-әлеуметтік салада біршама тұрақтылық орын алды өз кезегінде жағымсыз тенденциялардың динамикасының төмендеуіне алып келді. Бұл кезеңде әлеуметтік-демографиялық көрсеткіштердің жақсаруының бірқатар негіздері қаланды.

3. Үшінші кезеңде (2000 ж. бастап бүгінгі күнге дейін) Қазақстандағы экономикалық және демографиялық ахуалдың көтерілуіне байланысты әлеуметтік-демографиялық жағдай тұрақталды және көп көрсеткіштер өсті.

Мемлекет халқының құрамы мен санының өзгеруі саяси, тарихи, әлеуметтік-экономикалық, сондай-ақ демографиялық факторлардың ықпалымен болатыны белгілі. Қазақстанда 80-жылдардың аяғы мен 90-жылдардың басында экономикалық дағдарыстың тереңдей түсуі

салдарынан халықтың тұрмыс дәрежесінің төмендеп, демографиялық жағдайы едәуір нашарлады, халықтың өсу қарқыны төмендеді. Егер 1989-1992 жылдары тұрғындар саны 0,7 пайызға өссе, кейінгі жылдары төмендеді. Халықтың жалпы өсуі негізгі екі факторға: табиғи өсу (туылғандар мен қайтыс болғандар санының айырмашылығы) және механикалық өсуге (келушілер мен кетушілер санының айырмашылығы) байланысты. Ал халықтың кемуіне көптеген факторлар – халықтың сыртқа кетуі, туу көрсеткішінің өлу көрсеткішінен кемуі, әсіресе, экономикалық және әлеуметтік факторлардың ықпалы күшті [1].

Тәуелсіз Қазақстандағы демографиялық дамудың негізгі ерекшелігі халықтың абсолютті құрамының динамикалық өзгеруі болып табылады. 1993 жылға дейін бұл көрсеткіш жоғарыласа, яғни 1989 жылдан 1992 жыл аралығында 0,7 пайызды көрсетсе, 1999 жылы 0,9 пайызға дейін төмендеді. 1989 жылдан 1999 жылға дейін Қазақстан халқының құрамы 1 246 028-ге (7,7%) азайып, 14 953 126 адамды құраған. Жаппай азаю үш облыс және республиканың басты екі қаласынан басқа барлық аймақтарда көрініс тапты. Ал аталған облыстар мен қалаларда керісінше халықтың саны едәуір көбейген. Мәселен, Оңтүстік Қазақстан облысы – 15 578 адамға (3,6%); Атырау облысы – 154 811 адамға (8,4%); Қызылорда облысы – 21 751 адамға (3,8%); Астана қаласы – 38 072 адамға (13,4%); Алматы қаласы – 57 429 адамға (5,4%) көбейген. Ал халқының саны төмендеген аймақтарға Қарағанды облысы (335 230 адам немесе 19,1%), Шығыс Қазақстан облысы (236 201 адам немесе 13,4%), Ақмола облысы (335 230 адам немесе 21,5%), Қостанай облысы (206 115 адам немесе 16,7%), Солтүстік Қазақстан облысы (186 085 адам немесе 20,4%), Павлодар облысы (135 330 адам немесе 14,5%) жатады [2].

Қазақстан Республикасында жүргізілген Ұлттық санақтың және жыл сайын шығып отыратын жылнама жинақтарының мәліметтері бойынша 1999 жылдан 2014 жылға дейін жалпы халық саны 2 179 486-ға толықтырылып, 17 160 774 адамды құрап отыр. Оның ішінде қала халқы 9 433 482 адамды құраса, қалған 7 727 292 адам ауыл тұрғындарын қамтиды. Жалпы республика бойынша 2010-2014 жылдар аралығындағы қала халқы мен ауыл халқының және еркектер мен әйелдердің өсу динамикасын төмендегі кестеден көруімізге болады.

Кесте 1

	2010	2011	2012	2013	2014
Қазақстан Республикасы	16321581	16556600	16791425	16909776	17160774
оның ішінде:					
Қала халқы	8 819 472	8 973 771	9 127 112	9 277 657	9 433 482
Ауыл халқы	7 383 564	7 466 353	7 545 965	7 632 119	7 727 292

оның ішінде:					
Еркектер	7 807 847	7 924 816	8 041 345	8 158 881	8 284 815
Әйелдер	8 395 189	8 515 308	8 631 732	8 750 895	8 875 959

Демография ғылымы халықты көп адамның жиынтығы ретінде ғана емес, оны бір ұрпақтың келесі ұрпақпен ауысуы арқылы өзін-өзі жаңартып отыратын адам популяциясы ретінде қарайды. Ол үшін популяцияның белгілі саны, жастық-жыныстық құрылымы болуы қажет. Сонымен бірге, адамдардың бала тууы мен өмір сүрудің құндылығын білуі маңызды. «Бала тууға» байланысты қатынастар неке және отбасы секілді әлеуметтік институттар арқылы жүзеге асырылады. Жоғарыдағы кестеде келтірілген статистикалық мәліметтерге көз жүгіртсек, елімізде 8,9 миллионға жуық әйел тұрады, оның 52,2 пайызы некеде тұрса, 28,2 пайызы ешқашан некеге тұрмаған. Сондай-ақ, 12,6 пайызын жесірлер, 7 пайызын ажырасқандар құраған. Ерлер саны – 8,3 млн. Оның 57,1 пайызы – үйленгендер, 36,9 пайызы – ешқашан некеде болмағандар. Бұдан бөлек, 3,5 пайызын – ажырасқандар, 2,5 пайызын жесірлер құраған. Ал 18 жасқа дейінгілердің 72,3 пайызы өз ата-аналарымен, 15,1 пайызы тек анасымен, 6,4 пайызы тек әкесімен, 6,2 пайызы ата-анасынан бөлек тұрады.

Статистикалық мәліметтер мен көптеген зерттеулердің нәтижесі бала туудың өсуіне немесе азаюына халықтың жынысы мен жасына қарай құрамы, тұрмыстық жағдайы, некеге тұру жасы, жалпы және кәсіби білімінің деңгейі, қоғамдық өндірісте әйел еңбегін пайдаланудың дәрежесі, өндірістің даму деңгейі, бала өлімі, халықтың мәдени-рухани даму дәрежесі секілді факторлардың әсер ететінін көрсетеді.

Халықтың ұдайы өсіп-өнуін анықтайтын маңызды фактор – баланың туылуы. Туу деңгейі бір жыл ішіндегі тірі туылғандардың жалпы санының халықтың 1000 адамға шаққандағы орташа санына қатынасын көрсетеді және фертильді контингенттің санына байланысты болады. Фертильді контингент халықтың жасы мен жыныстық құрылымымен, некелер мен ажырасулар деңгейімен, стерильді жұбайлар мен басқа да таза демографиялық факторлар арқылы анықталады.

Қазақ отбасындағы бала туу соғыстан кейінгі жылдарда көбейе түсіп, 50-60 жылдары ең жоғарғы деңгейге жетті. Егерде 60-жылдардың басында қазақ отбасында бала тууды әдейілеп тежеу кең тарамаған болса, қазіргі кезде ол реттелетін жағдайға түсті. Мұның басты себебі, 60-жылдың екінші жартысында үйленген жастардың жаңа мәдени нормаларға, өмір сүрудің жаңа талаптарына, ақпарат құралдарының әсеріне, білім деңгейінің өсуіне, әйелдердің көпшілігінің жұмысқа назар аударуына байланысты болды. Осыған сәйкес жас аналардың репродуктивті (бала туу) көзқарасы басқаша қалыптаса бастады. Некедегі әке мен ана ғана бала туудың «пәк санын»,

«өздері қалаған санын», «ықтимал санын» өз еріктері бойынша шешеді. «Баланың пәк саны» деген – абстрактілі ұғым, себебі, ол жұбайлардың нақты өмір сүру жағдайынан алшақ жатыр. Бұл көрсеткіш, жалпы отбасында пәк жағдайда баланың нешеу болғаны дұрыс деген ұғымды көрсетеді. Өмірдің мәңгі пәк күйінде тұрмайтыны адамзатқа анық. Ал «қалаған бала саны» ұғымы – әр тұлғаның өз еркі. Шын мәнінде неше бала болатынын олардың өмір сүру жағдайының нақты көрінісі шешеді. Өмірде жұбайлар өздерінің бастапқы демографиялық ұстанымдарына қол жеткізуге талпынады.

Француз демографы Р.Прессаның зерттеулері бойынша «қалаған бала саны» өмір сүрудің ең жоғары деңгейінде өмір сүргендердің өзінде 87 пайыз болса, төмен жағдайында 79 пайызға орындалады екен. «Қалаған бала» санына қол жеткізу бірнеше жағдайларға байланысты. Оның ішінде жұбайлардың білім деңгейі (өкінішке орай, білімдері жоғарылаған сайын бала сүюге құлықсыз болады), айлық табыстары, тұрғын үйдің көлемі, бос уақыттары, мектепке дейінгі мекемелердің, қажетті керек-жарақтардың қолжетімділігіне саяды. Зерттеулер жас және 30-49 жас арасындағы әйелдердің «қалаған бала» санына көзқарасы әртүрлі екенін көрсетіп отыр. Бұл отбасындағы табыс мөлшеріне де қатысты. Неғұрлым табыс жоғарыласа, «қалаған бала» саны төмендейді.

Халықтың тууы, өлімі және табиғи өсімінің көрсеткіштері

Кесте 2

	2009	2010	2011	2012	2013
Туылған бала саны					
Барлығы	356 378	367 942	372 801	381 005	387 227
Қалада	189 142	192 906	197 516	206 198	209 004
Ауылдық жерде	167 236	175 036	175 285	174 807	178 223
Өлгендер саны					
Барлығы	143 238	146 370	144 944	142 880	135 950
Қалада	82 440	84 177	83 551	82 943	78 581
Ауылдық жерде	60 798	62 193	61 393	59 937	57 369
Табиғи өсім					
Барлығы	213 140	221 572	227 857	238 125	251 277
Қалада	106 702	108 729	113 965	123 255	130 423
Ауылдық жерде	106 438	112 843	113 892	114 870	120 854

2009 жылғы халық санағы кезінде 15-55 жас аралығындағы әйелдерге неше бала тууды жоспарлағаны туралы сұрақ қойылды. Оған қатысқан 5 058 696 әйелдің 13 098 783-і «бала жоспарладым» деп жауап берді. Оның ішінде, қалада тұратын әйелдер 6 751 966 (51,5%) болса, ауылдық жерде 6 346 817 (48,5%) болып шықты. Еліміз бойынша бір әйел репродуктивті кезеңде (бала

тууға қабілетті жасында немесе 15-49 жас аралығында) орта есеппен 2,6 бала тууды жоспарлаған, оның ішінде, қалада – 2,3 бала, ауылдық жерде – 3 бала. Айта кету керек, жасы үлкен топтағы әйелдердің жоспары жоғарылау. Мәселен, 25-50 жастағы әйелдер орташа 2,6-2,9 бала тууды жоспарласа, жасы 15-24 жастағы әйелдер 2,0-2,3 бала тууды ғана қалаған.

Әйелді бала санын кемітуге мәжбүр ететін фактор – отбасының экономикалық, материалдық жағдайы. Нәрестені туу, оны өсіру үлкен жауапкершілік. Баламен отырған әйел қызметінен қалыс қалып, мамандығының мәнін де ұмыта бастайды. Өзін-өзі қарауға уақыты жетпей, жан тыныштығы азаяды. Оның үстіне, қазір әйелдің ерімен қатар отбасын асырау міндеті қатар жүргені рас. Ол қазірде тұтыну заттарын үйге жеткізумен қоса үйдің тазалығы, ас даярлау секілді тіршіліктердің «қамытынан» босаған жоқ. Сондай-ақ, бала дәрігері, тәрбиешісі, педагогтік қызметін де қоса атқарады. Осыдан кейін әрбір ана бұл қиыншылықтан шығудың жолы бала санын азайту деп түсінеді.

Демографиялық жағдайды талдау үшін репродуктивті жастағы некеде тұрған әйелдердің жастық құрылымы қажет. Фертильді жастағы әйелдердің үлесі 29 пайыздан 37 пайызға немесе 8 пайызға өскен. Ал 20-29 жастағы қарқынды бала туу жасындағы әйелдер саны 5,4 пайызға немесе 34,6 пайыздан 40 пайызға дейін көтерілді. Репродуктивті жастағы некеде тұрған әйелдер саны 58,6 пайыздан 53,1 пайызға дейін кеміген де, 20-29 жастағы әйелдер саны 29,4 пайыздан 30,1 пайызға дейін өскен. Репродуктивті жастағы некеден ажырасқан әйелдер саны 8,8 пайыздан 6,9 пайызға дейін немесе 1,9 сатыға төмендеді. Осы топтың ішінде 20-29 жас аралығында ажырасқан әйелдер саны 24 пайыздан 19 пайызға дейін төмендеген. Репродуктивті жастағы жесір қалған әйелдер саны да өзгеріске ұшырап, 3,5 пайыздан 2,5 пайызға дейін кеміді. 20-29 жастағы жесір әйелдер саны 10,5 пайыздан 6,5 пайызға дейін немесе 4 пайызға азайды. Елімізде бүкіл әйелдердің саны 1999-2013 жылдары 9,9 пайыз өссе, осы уақыт ішінде бала туған әйелдердің саны 13,5 пайызға ұлғайған. 2011 жылы туу коэффициенті 20 жасқа дейінгі топтан басқа топтардың барлығында жоғары болып, 1000 адамға шаққанда 29,4 баладан келді.

Халықтың табиғи өсіміне әсер ететін ең басты шешуші фактор бала туу болып саналады. Табиғи өсімнің жоғары болуы мемлекеттің ана мен баланы қорғауға бағытталған демографиялық саясатына тікелей байланысты. Себебі, балалы отбасы – мемлекетіміздің тірегі. Сондықтан, бала тууды көбейту мен көпбалалы болуды ынталандыру үшін Үкімет отбасы және неке саласындағы заңнамаларды қайта қарап, әлеуметтік мәселелерді шешуді барынша қамтитын тиімді демографиялық саясат жүргізуі тиіс[3].

Қазақстан Республикасы Ұлттық экономика министрлігінің Статистика комитетінің мәліметі бойынша соңғы бес жылдың ішіндегі өлім-жітімнің жыныстық коэффициенттері ерлер мен әйелдер арасында айтарлықтай айырмашылық бар екенін көрсетеді. 2009 жылы барлық өлген ерлер саны – 10,19 мың адам болса, 2013 жылы 9,10 мың адамды құрайды. Ал өлген әйелдердің саны 2009 жылы – 7,71 мың болса, 2013 жылы – 6,94 мың адамды құрап отыр. Өлім интенсивтілігінің ең көп тараған көрсеткіші өлімнің жалпы коэффициенті болып табылады. Өлімнің жалпы коэффициенті халықтың жастық құрылымына тәуелді болғандықтан, өлім деңгейін нақты бейнелей алмайды. Оның ішінде жастық коэффициенттің алатын орны айрықша. Өйткені, онда ерлер және әйелдер жекелей есепке алынады және өлім деңгейінің жағдайы мен тенденциясын талдау үшін ең тиімді болып табылады.

Демографиялық коэффициенттер арасында ерекше орынды нәрестелер өлімі мен аналар өлімінің коэффициенті алады. Ана мен бала өлімінің көрсеткіштері – әйел мен бала денсаулығының интегралды индикаторы болып табылады және адамдардың денсаулығын сақтауға, күшейтуге бағытталған мемлекет саясатын көрсетеді. Еліміздегі медицина саласы қызметкерлерінің бүкіл жұмысы, ұжымның күнделікті еңбегі – ана мен жаңа туылған бала аурулары мен өлімін төмендетуге, экстремальды төмен және туылған кезде 500 грамм және одан жоғары дене салмағы бар балалардың өміршеңдігіне бағытталған. Денсаулық сақтау саласының көптеген мамандары ана және перинаталды өлім жағдайын төмендетуді перзентхананы заманауи қымбат медициналық аппаратурамен жабдықтау, перинаталды технологияны пайдалану жолымен ғана қол жеткізуге болады деп ойлайды. Бірақ бұл – бұрыс пікір, ана мен нәресте денсаулығының нашарлауына әкеп соғатын көптеген жағдайларды, тіпті, олардың көпшілігін диагностика мен емдеудің күрделі және қымбат әдістерін қолданбай-ақ ескертуге және жоюға болады. Ол үшін жүктілікке және босануға байланысты қауіп факторларын, босанған әйел мен нәрестенің тікелей босанғаннан кейінгі және постнатальды кезеңнің алғашқы күндеріндегі психологиялық және физиологиялық мұқтаждықтарын терең түсіну керек. Мұның бәрі бірінші кезекте, жүктіліктің қалыпты өтуіне ықпал ететін жайлы жағдайлар жасауды көздейді.

Аналар өлімі мен нәрестелер өлімінің көрсеткіштері

Кесте 3

	Аналар өлімі				
	2009	2010	2011	2012	2013
Барлығы	133	84	66	52	49
	Нәрестелер өлімі (1 жасқа дейін) 1000 туғандарға				
Барлығы	118,33	16,58	14,93	13,48	11,30

Қала халқы	119,33	16,75	15,47	13,55	11,42
Ауыл халқы	17,25	16,40	14,31	13,38	11,17
Балалар өлімі (5 жасқа дейін) 1000 туғандарға					
Барлығы	21,43	19,54	18,01	16,20	14,04
Қала халқы	21,87	19,09	17,90	15,64	13,55
Ауыл халқы	20,93	20,03	18,14	16,85	14,62

Кестеде көрсетілген мәліметтер бойынша Қазақстанда соңғы үш жылда перинаталдық өлім көрсеткішінің төмендегені байқалып, 2011 жылмен салыстырғанда, 2,3 есеге кеміген. Ал 2012 жылмен салыстырғанда, оның төмендеуі 40 пайызға жеткен, бұл – оң нәтижелі көрсеткіш.

Қазақтың демографиялық перспективасы жылдан-жылға тұрақты өсімді көрсетіп, көңіл қуантып келеді. Бұл да болса, елдің ертеңін айқындайтын көрсеткіш. Ана мен бала өлімін азайтуға барынша күш-жігер жұмсалып келе жатқандығын ескерсек, қазақтың шаңырағында келген әр сәби еліміздің уығын қатайтып, шаңырағын биіктететін үлкен күш екенін аңғаруға болады [4].

Халықтың некелік құрылымы – жыныс пен жас шамасын үйлестіру негізінде, некелік жағдайы бойынша халықты бөлу. 1979 жылы санақтан бастап санақ кезіндегі некелік жағдай енді бес категория бойынша есепке алынады: ешқашан некеде тұрмаған, санақ кезінде некеде тұрған, жесірлер, ажырасқандар және айырылысқандар.

Неке және ажырасу көрсеткіштері

Кесте 4

	2009	2010	2011	2012	2013
Некелер саны					
Барлығы	140 785	146 443	160 494	164 681	168 447
оның ішінде:					
Қала халқы	85 525	88 084	97 321	102 889	107 494
Ауыл халқы	55 260	58 359	63 173	61 792	60 953
Ажырасулар саны					
Барлығы	39 466	41 617	44 862	48 513	51 482
оның ішінде:					
Қала халқы	30 163	31 054	33 792	36 232	38 365
Ауыл халқы	9 303	10 563	11 070	12 281	13 117

Демографиялық саясаттың негізгі мақсаты – мемлекеттік дамуды, қоғамдық ахуалды және ұлттық мүддені қамтамасыз етуге арналған өзіне ғана тән, қажетінше тиісті әрі тікелей тиімді жолдармен жетуді нысана етіп алады. Сол биік мақсаттарға жетудің үш бірдей әдісі бар. Олар ел тұрғындарының демографиялық ой-пиғылына және миграциялық мінез-құлқына қоғамдық-психологиялық, заң-құқықтық және әлеуметтік-экономикалық әдістермен тиісінше әсер ете алады[5].

Қазақстанның өткені, бүгінгі және ертеңгі жағдайын ескерсек, біздің республикамыз үшін осы үшеуінің ішінде ең тиімдісі, өз тұрғындары мен азаматтарына қоғамдық-психологиялық жолмен әсер ету болар еді. Содан соң барып демографиялық саясаттың отбасылы адамдардың демографиялық мінез-құлқына және тұрғындардың миграциялық ой-өрісіне құқықтық шаралармен нысаналы түрде әсер еткені дұрыс. Қорыта айтқанда, мемлекетіміз әлеуметтік тиісті көмекті көп балалы және жас үйленген отбасыларға және жалғыз басты әйелдерге жеткілікті мөлшерде бере алатындай жағдайға жеткенде, оны әлеуметтік-экономикалық жолдармен тиімді түрде әрі қарай жалғастыра түссек, ол барынша дұрыс әрі нәтижелі іс-шара деп қабылданатыны анық.

ӘДЕБИЕТТЕР

1. Асылбеков М.Х., Козина В.В. Қазақстандағы бүгінгі демографиялық жағдай // Ақиқат. – 1998. – №2. – 36-б.
2. Асылбеков М.Х., Козина В.В. Народонаселение Казахстана в условиях суверенитета. – Алматы, 2010. – С.21-22.
3. Досманбетов Б. Балалы отбасы – мемлекет тірегі // Егемен Қазақстан, 11 маусым, 2014
4. Түгелбай В. 18 миллионыншы отандасымызды күтіп жүрміз. // Егемен Қазақстан, 1 тамыз, 2014.
5. Тәтiмов М., Әлиев Ж. Дербестiгiмiз – демографияда. – Алматы: Жетi жарғы, 1999. – 15 б.

АЛИЕВА М.Б., КУАНДЫК Н.Ж. СОЦИАЛЬНО-ДЕМОГРАФИЧЕСКОЕ ПОЛОЖЕНИЕ В КАЗАХСТАНЕ.

В данной статье описана картина социально-демографической ситуации страны, изучаемая через семейное положение, разводы, рождаемость, смертность и их изменение.

Ключевые слова: демография, миграция, иммиграция, эмиграция, урбанизация, естественный прирост, младенческая смертность, продолжительность жизни населения.

ALIEVA M.B., KUANDYK N.J. THE SOCIAL AND DEMOGRAPHIC SITUATION IN KAZAKHSTAN.

This article describes the real picture of the social-demographic situation of country with the marital status, divorces, births, mortalities and their changes.

Keywords: demography, migration, immigration, emigration, urbanization, natural increase, infantile mortality, life expectancy of the population.

УДК 615+330

РОЛЬ И ЗНАЧЕНИЕ КАЧЕСТВА ФАРМАЦЕВТИЧЕСКОГО УПРАВЛЕНИЯ В ПОВЫШЕНИИ КАЧЕСТВА ЭКОНОМИЧЕСКОГО РОСТА

БЕРДЫБЕКОВА А.Л.

Здоровье нации является одним из главных составляющих человеческого капитала и служит ярким индикатором качества жизни. Здоровье казахстанцев зависит от текущего состояния отечественной фармацевтической отрасли и от потребления качественных лекарственных средств. Качество фармацевтической продукции обусловлено качеством сырья, качеством фармацевтической техники и технологии, качеством фармацевтического труда и качеством управленческих отношений.

Ключевые слова: фармацевтическая отрасль, фармацевтические предприятия, управление фармацевтическими предприятиями, качество фармацевтического управления, качество экономического роста, качество фармацевтической продукции, управленческие инновации.

Взятый Казахстаном курс на вхождение в тридчатку наиболее развитых стран мира влечёт за собой первостепенную необходимость создания национальных конкурентных преимуществ в мировой экономике и повышения качества экономического роста, автоматически поднимая планку развития всем отечественным отраслям народного хозяйства, в том числе: здравоохранению, одновременно акцентируя внимание на повышении стандартов качества жизни. Выступая приоритетным и обязательным направлением в развитии цивилизованного государства, здоровье нации является одним из главных составляющих человеческого капитала и служит ярким индикатором качества жизни. Обусловленное множеством факторов экзогенного и эндогенного характера, здоровье казахстанцев испытывает непосредственное воздействие и от текущего состояния отечественной фармацевтической отрасли, и от потребления качественных лекарственных средств.

Даже качественные лекарственные средства способны создавать неблагоприятный эффект, провоцируя вредную или нежелательную реакцию в организме. Широк диапазон причин нежелательной реакции: самолечение; передозировка; избыточный фармакологический эффект; одновременное применение медикаментов, обладающих взаимоусиливающим действием и т.д. Тем более, серьёзную озабоченность вызывают фальсифицированные лекарственные средства, некоторые из них представляют угрозу для жизни, приводя к смертельному исходу, стойкой или выраженной

нетрудоспособности, инвалидности, госпитализации или продлению срока госпитализации, врождённым аномалиям или порокам развития. И сегодня, когда государственный реестр лекарственных средств Республики Казахстан содержит более 7000 наименований из более 80 государств мира, проблема качества медикаментов считается злободневной.

Качество фармацевтической продукции обусловлено качеством сырья, качеством фармацевтической техники и технологии, качеством фармацевтического труда и качеством управленческих отношений. Качество деятельности фармацевтических предприятий, нацеленных на развитие и устремлённых на повышение своей социально-экономической эффективности, во многом определяется качеством управления, инновационными преобразованиями в механизме управления.

Повышение качества управления фармацевтическими предприятиями сопряжено с комплексным подходом, включающим в себя:

- обеспечение качества управления, за счёт оптимизации фармацевтических процессов производства;
- достижение обозначенных целей с конкретными результатами, в том числе: касательно качества фармацевтического управления;
- сосуществование и солидарность элементов фармацевтического управления низкого и высокого порядка с одновременным сохранением их иерархичности;
- широкое применение методов системного анализа по отношению к механизму фармацевтического управления;
- устойчивость функционирования прямых и обратных связей в механизме фармацевтического управления, синхронно развивая информационные потоки между ними [1].

Информационные потоки выражаются в виде показателей социально-экономического развития фармацевтического предприятия, выступая основанием для принятия управленческих решений. Управленческие решения любого фармацевтического предприятия ориентированы на непрерывное повышение конкурентоспособности и качества фармацевтической продукции. Высокий накал страстей между фармацевтическими конкурентами порождает потребность в глобальных нововведениях, в том числе: управленческих. При внедрении управленческих новшеств фармацевтические организации часто сталкиваются с препятствиями такого рода, а именно:

- в силу консервативности и инертности мышления, активное сопротивление персонала фармацевтическим нововведениям, даже не вникая в их суть;

- из-за недостаточного понимания своей миссии во взаимосвязи качества управления и эффективности конечного результата, слабая работа менеджеров по распространению новшеств на местах;

- при восприятии нововведения, как разового, новомодного или статистического мероприятия, пассивность фармацевтического персонала в процессе проведения.

Успех управленческих инноваций во многом определяется корпоративной культурой, приверженностью самих менеджеров концепции качества управления. В свою очередь, к качеству фармацевтического управления предъявляются такие требования, как:

- обязательность, систематичность и практичность проведения оценки качества;

- использование обобщённых показателей при оценке эффективного развития фармацевтической компании [2].

Качество фармацевтического управления напрямую зависит от профессионализма, опыта и деловой репутации руководителей фармацевтической компании, причём, некоторые из них совершают погрешности в управлении такого плана, как:

• технические ошибки:

- чрезмерное расширение и быстрый рост фармацевтического производства без учёта специфики рынков сбыта и особенностей внешней среды;

- завышенная оценка собственных возможностей при работе с фармацевтическими инвестиционными проектами;

- своевременное непризнание ухудшающего финансового положения и, в связи с этим, отсутствие оперативных мер по устранению;

• косметическое управление:

- попытка сокрытия убытков, с целью выиграть время для поиска выхода

из текущей проблемы;

- изменение расчёта финансовых показателей;

• безнадёжное управление:

- создание искусственных препон для своевременной выплаты заработной платы, в том числе: в полном объёме;

- проведение сомнительных сделок спекулятивного характера, сопряжённых с высокой долей риска;

• намеренные мошеннические действия руководства, имеющего корыстный интерес.

Полагаем, что качество управления фармацевтическими предприятиями будет более высокого порядка, в случае:

- систематических управленческих усилий на опережение своих основных конкурентов по всем показателям хозяйственной деятельности в фармацевтической отрасли;

- стимулирования инновационной направленности управленческих решений и расширения спектра их распространения;

- рационального распределения и использования финансовых средств, выделенных на фармацевтические инновации;

- эффективного подбора оптимальных для конкретной фармацевтической организации управленческих инноваций;

- многофункциональности и органичного переплетения между собой инновационных реформ, нацеленных на качественную модернизацию фармацевтической деятельности предприятия;

- комплексного подхода при повышении мотивации труда к инновационным преобразованиям, а также ощутимого поощрения инициатив, исходящих от сотрудников, для стимулирования инновационной активности кадров;

- принятия солидарной ответственности руководителем, менеджерами всех уровней и сотрудниками за внедрение фармацевтических новшеств;

- применения передовых инновационно-ориентированных технологий межличностного общения при формировании корпоративной культуры и этики;

- укрепления деловой репутации руководителя фармацевтической организации в глазах общественности путём качественного ведения бизнеса, честных партнёрских отношений, активных гражданских позиций в общественных мероприятиях и жизни региона.

Таким образом, современное фокусирование на проблемах фармацевтической промышленности объясняется отечественной импортозависимостью лекарственного обеспечения. Так, в настоящее время казахстанские фармацевтические производители не покрывают собственными силами даже 15% от общего потребления, учитывая, что минимальным значением во всём мире общепризнано 30%. К развитию фармацевтики, направленной на укрепление здоровья казахстанцев и увеличение их продолжительности жизни, ведёт качество фармацевтического управления, которое, в свою очередь, способствует повышению доли фармацевтической компании на рынке и снижению издержек. Повышение качества фармацевтического управления следует рассматривать в увязке с их организационно-экономическими факторами и инновационными преобразованиями, с учётом особенностей казахстанских реалий. При построении умной экономики, чётко обозначенной Президентом Республики Казахстан Н.А. Назарбаевым как обязательно необходимой модели

казахстанского социально-экономического развития, качество в широком смысле слова, являясь многоаспектным объектом управления, охватывает все грани экономики и управления. Пронизывая насквозь все экономические системы, явления и процессы, все виды человеческих отношений и управленческой деятельности, качество играет определяющую роль в вопросах роста уровня жизни населения, повышения эффективности и мобильности самого процесса управления, занимает узловые позиции в социальном устройстве жизнедеятельности людей. И на этой основе образуется качество экономического роста, характеризующееся структурой источников его формирования, укреплением позиций новых высокотехнологичных отраслей и повышением конкурентоспособности традиционных отраслей, включая повышение конкурентоспособности условий ведения бизнеса (позиционирование на новых сегментах мирового рынка), усиление ценовой конкурентоспособности (увеличение эффективности применяемых факторов производства), активное предложение новых глобальных продуктов и технологий.

ЛИТЕРАТУРА

1. Таспенова Г.А. Организационно-экономический механизм управления деятельностью фармацевтических предприятий. // Вестник КазЭУ им. Т.Рыскулова. – 2010. – № 1. – С. 233 - 238
2. Винокуров В., Винокуров А. Качество управления как фактор укрепления рыночных позиций предприятия. // [http: quality.eup.ru / materialy11/qm-f.htm](http://quality.eup.ru/materialy11/qm-f.htm).

БЕРДІБЕКОВА А.Л. ЭКОНОМИКАЛЫҚ ӨСУ САПАСЫН ЖОҒАРЫЛАТУДАҒЫ ФАРМАЦЕВТИКАЛЫҚ БАСҚАРУ САПАСЫНЫҢ РӨЛІ МЕН МАҢЫЗЫ

Халық денсаулығы адами капиталдың негізгі құрастырушыларының бірі және өмір сүру сапасының айқын индикаторы болып саналады. Қазақстан тұрғындарының денсаулығы отандық фармацевтика саласының ағымдағы ахуалы мен сапалы сапалы дәрі-дәрмекті тұтынуына қатысты. Фармацевтикалық өнім сапасы шикізат сапасына, фармацевтикалық техника мен технология сапасына, фармацевтикалық техника мен технология сапасына және фармацевтикалық еңбек пен басқару қатынастарының сапасына байланысты.

Кілт сөздер: фармацевтикалық сала, фармацевтикалық кәсіпорындар, фармацевтикалық кәсіпорындарды басқару, фармацевтикалық басқарудың сапасы, экономикалық өсу сапасы, фармацевтикалық өнімнің сапасы, басқару инновациялары.

BERDYBEKOVA A.L. ROLE AND IMPORTANCE QUALITY PHARMACEUTICAL MANAGEMENT IN INCREASING QUALITY ECONOMIC GROWTH

Health of a nation is one of the main forming human capital and serves the bright indicator of quality of life. Health of the people Kazakhstan depends on the current condition of domestic pharmaceutical branch and from consumption of qualitative medicines. The quality of pharmaceutical production is conditioned by quality of raw material, quality of the pharmaceutical technology and technologies, quality of pharmaceutical work and quality of the management relations.

Keywords: pharmaceutical branch, pharmaceutical enterprises, management of the pharmaceutical enterprises, quality of pharmaceutical management, quality of economic growth, quality of pharmaceutical production, management innovations.

УДК 912.43(282)(574.5)

АРХЕОЛОГИЧЕСКАЯ КАРТОГРАФИЯ ДОЛИНЫ РЕКИ УГАМ

ПОДУШКИН А.Н.

Статья посвящена истории изучения и археологической картографии одного из наименее исследованного региона Южного Казахстана, долины реки Угам. Дана краткая географическая, ландшафтная, гидрологическая характеристика района, приведены основные статистические и топографические данные. Как результат исследования составлена археологическая карта Угамского урочища, на которой нанесены 26 объектов.

Ключевые слова: археология, поселения, памятники, городища, картография.

Введение

Угамское урочище, включающее в себя долину реки Угам, склоны хребтов Каржантау и Угамского, расположено в крайней юго-восточной части Южно-Казахстанской области. В ландшафтном плане это среднегорный и высокогорный рельефы, сочетающиеся с долиной реки Угам в среднем её течении, где зафиксированы надпойменные лёссовые террасы и равнинный ландшафт площадью около более 50 квадратных километров. Указанная долина ограничена на севере и юге каньонами реки Угам, что подчёркивает определённый замкнутый характер всей угамской долины.

В географическом, административном плане Угамское урочище – это территория Казыгуртского района Южно-Казахстанской области, ныне это Сайрам-Угамский государственный национальный природный парк площадью более 149 тысяч гектаров при средней высоте над уровнем моря порядка 1,5 км. Высота хребтов Угамский и Каржантау над уровнем моря в зоне самой долины соответственно 3195 м и 2000 м (перевал Кырыккыз);

длина реки Угам от истоков в урочище Кумгезен до впадения в водосброс Чарвакского водохранилища около 70 км.

Заметим, что как названия горных хребтов, так и значение слова «Угам» имеют древнее происхождение. В свете ономастики и топонимики происхождение слов «каржантау» и «угам» связаны с древними иранскими составляющими (формантами). В первом случае это «гар» (видоизменённое «кар») в значении «гора – горы» (при этом последующий формант «тау», что означает с тюркского тоже «горы», иллюстрирует процесс калькирования); во втором – «кем» (видоизменённое «гам») со значением «вода».

На своём пути река Угам преодолевает и несколько каньонов: первый каньон в местности Таскопр в верхнем течении; второй – Кокбель у посёлка Кызылтал в среднем течении и третий каньон Темирши в нижнем течении. Слева и справа Угам обрамляют склоны хребтов Угамский и Каржантау, они испещрены многочисленными саями и крупными ущельями, по которым текут небольшие реки, ручьи и родники. Каждое из этих ущелий или урочищ имеет своё название.

Вот каким образом выглядит перечисление названий этих ущелий и урочищ по принципу сверху-вниз по течению реки: левая сторона Угама (склон Угамского хребта) – Кумгезен; Кунекты; Джетыунгур; Пиасай; Алмалысай; Макпалсай; Дерменбастау; Жантеке; Азартеке (Хазартеке); Чиликенсай; Мингтокумсай; Каразиндан; Танаберды; Лочинхана и Караташ; правая сторона Угама (склон хребта Каржантау) – Текенек; Жаужурек; Айгыржиирган; Таскарасай; Темирши и Бакчелпек. Как видно из этих казахских названий, в них хорошо отражены некоторые характерные топографические, экологические и даже исторические особенности конкретной горной местности.

История исследования Угамской долины

Нужно сказать, что попытки выявления, картографической фиксации, первоначального обследования Угамского урочища на предмет наличия памятников археологии предпринимались учёными два десятилетия назад. Силами археологического отряда Чимкентского педагогического института в середине девяностых годов XX века, в рамках паспортизации памятников археологии Южного Казахстана здесь были обнаружены первые объекты, которые, к сожалению, не вошли в изданный «Свод памятников истории и культуры Казахстана» (1994 год).

В конце двадцатого века совместная казахстанско-французская поисковая экспедиция (Международный археолого-этнологический Центр и археологический отряд АН Французской Республики в лице Национального Центра исследований в г. Нантер) расширила наши представления о памятниках археологии на территории Угамского урочища: были

зафиксированы некоторые поселения, городище, погребальные сооружения и обнаружены артефакты эпохи камня времени среднего-позднего палеолита (древний каменный век; 80-40 тыс. до н. э.).

В начале XXI века объединённый отряд Института археологии Российской Академии наук (руководитель академик А.П.Деревянко) и Института археологии МКТУ им. А.Яссави (руководитель З.К.Исабеков) предприняли попытку более углубленно обследовать Угамскую долину в плане наличия памятников археологии древнего каменного века (палеолит), однако результаты этих усилий пока неизвестны.

В 2008 году Международный археолого-этнологический Центр (Шымкент) вновь организовал поисковую экспедицию в Угамское урочище, в ходе которой были первоначально обследованы почти все крупные археологические объекты (описание, фотофиксация, сбор подъёмного материала), а затем Центр, уже совместно с Южным научным Центром (Российская Академия наук) продолжил поисковые научные исследования памятников археологии в Угамском урочище.

Наконец, с 2012 года на основе научно-исследовательской программы «Всадники Великой Степи: традиции и новации» проект «Культурно-исторические процессы в Казахских степях в древности и средневековье: традиции и инновации» филиала «Институт археологии им. А.Х.Маргулана» КН МОН РК в городе Астана, была организована Южно-Казахстанская археологическая экспедиция, которая на стационарной основе начала исследования памятников археологии в Угамской долине.

В состав экспедиции вошли ученые-археологи из Казахстана (З.Самашев, А.Подушкин), России (Б.Раев, М.Белов) и Узбекистана (Р.Сулейманов). Этот интернациональный коллектив плодотворно работал в течение трех полевых сезонов (2012-2014 годы; Подушкин, Ахметов и др. 2012; Подушкин, Раев, Белов 2013; Подушкин, Сулейманов и др. 2014; Подушкин, Раев, Донец 2014).

Выраженная уникальность и разнообразие ландшафта угамской долины, её экология, обеспечение практически неограниченными водными ресурсами собственно реки Угам и многочисленными небольшими горными речками и родниками, наличие плодородных лёссовых террас, стабильный для замкнутого микро-региона горный климат предопределили факт освоения данной территории человеком начиная с глубокой древности. Свидетельство тому – наличие типологически многообразных памятников археологии, относящихся к различным временным эпохам.

Археологическая картография и общая характеристика объектов
Памятники археологии в Угамском урочище зафиксированы во всех

ландшафтных зонах: равнинной (пойма реки Угам в долине, надпойменные террасы правого берега реки Угам), среднегорной (перевал Кырыккыз).

Типологически объекты многообразны, так как относятся к разным археологическим эпохам, и датируются различным временем. Пока временной диапазон памятников археологии Угамского урочища характеризуется следующими рамками:

а) эпоха камня (средний и верхний палеолит, 100-40 тыс. до н. э.); неолит (новый каменный век, V тыс. до н. э.);

б) железный век (первые века до – первые века н. э.);

в) средневековье (ранее, развитое и позднее, IV-XVII в. в.).

Археологическая картография иллюстрирует известный разброс археологических объектов по ландшафтным зонам: более ранние памятники расположены на горных склонах и на выходах малых рек из ущелий в основном хребта Каржантау (в том числе перевал Кырыккыз), а поздние – в Угамской долине, на надпойменных террасах правого берега реки Угам, вблизи родников.

Типология археологических объектов Угамского урочища, выявленных на сегодняшний день, характеризуется следующими параметрами:

Памятники эпохи камня:

- древние выработки на твёрдые породы камня (каменоломни), пригодного для изготовления каменных орудий труда (кремь);

- естественные гроты-пещеры, в которых фиксируется следы долговременной и кратковременной жизнедеятельности древнего человека (орудия труда из камня, кости животных, остатки кострищ и зольников, керамика);

- естественные гроты, в которых фиксируется следы производственной деятельности древнего человека (мастерские по изготовлению орудий труда из камня);

- местонахождение артефактов (орудий труда) каменного века эпохи палеолита и мезолита;

- местонахождение артефактов (орудий труда) каменного века эпохи неолита.

Памятники железного века:

- погребальные сооружения курумы;

- каменно-насыпанные курганы;

- длинные валы из каменных валунов непонятного назначения;

- одиночные крупные курганы «царского» типа (с каменной и каменно-лессовой насыпями);

Памятники раннего и развитого средневековья:

- поселения-убежище на надпойменной террасе (крепости);

- укрепленное тобе (поселение типа «тобе с площадкой»);
- городище-убежище на надпойменной террасе (укрепленный торткуль);

Древние выработки (копи) каменного угля.

Краткие выводы по археологической картографии и типологии памятников Угамской долины

В настоящее время после дополнительных рекогносцировочных изысканий, на территории Угамского урочища зафиксированы, описаны и нанесены на карту с фиксацией в режиме JPS следующие археологические объекты, имеющие большое научное, историко-культурное и социальное значение, в том числе – в контексте перспективы комплексного изучения (нумерация согласно прилагаемой карте): памятников эпохи камня – 7 объектов (рис. 1: 1 – 7; 23-25); памятников железного века (погребальные сооружения, длинные валы) – 8 объектов (рис. 1: 8 – 13; 21 и 26); памятников позднего железного века, раннего, развитого средневековья (городища, поселения) – 7 объектов (рис. 1: 14-20); древние угольные копи – 1; всего 26 памятников археологии (рис. 1).

Археологическая картография Угамской долины. М 1 : 100 000. Рисунок 1

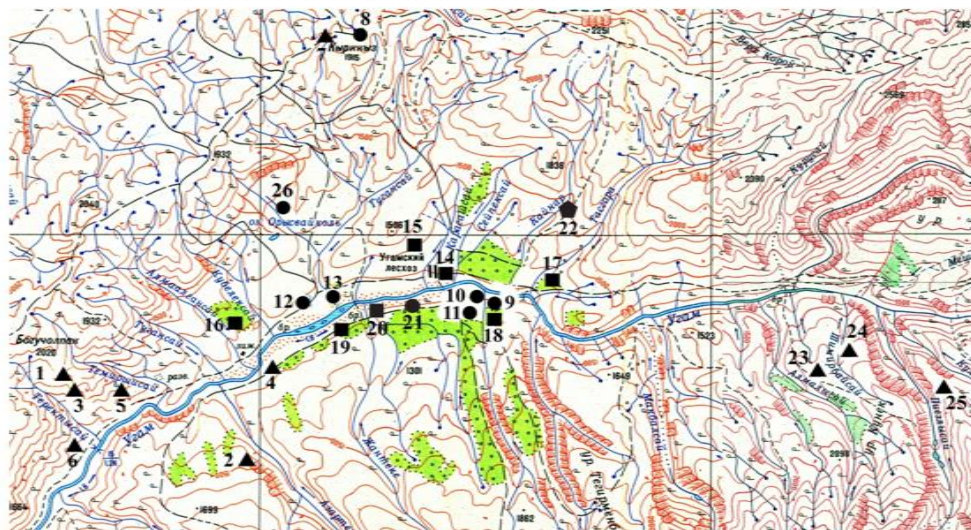

1. Каменоломни Теректысай; 2. Грот Азартек; 3. Грот Теректысай; 4. Грот Угамский; 5. Местонахождение артефактов эпохи камня 1;
6. Местонахождение артефактов эпохи камня 2; 7. Местонахождение артефактов эпохи камня 3; 8. Могильник Кырыккы; 9. Одиночный курган 1;
10. Могильник Ушбастобе; 11. Одиночный курган 2; 12. Местонахождение длинных валов 1; 13. Местонахождение длинных валов 2;
14. Городище Торткультобе; 15. Поселение Калмактобе; 16. Поселение Кобелектобе; 17. Поселение Таскоратобе; 18. Поселение Ушбастобе;
19. Поселение Жантектобе; 20. Поселение-тобе безымянное; 21. Могильник безымянный; 22. Угольные копи; 23. Пещера в урочище Алмалысай;
24. Пещера-грот в урочище Шымырбайсай; 25. Пещера-грот в урочище Пиязлысай; 26. Могильник Угамский.

Комплексные исследования показали, что, если иметь ввиду археологический и историко-культурный аспекты микрорегиона «хребет

Каржантау – Угамское урочище – Угамский хребет», то его потенциал и перспективность огромны. По этой причине будут актуальны археологические исследования, касающиеся разведки, рекогносцировочных, стратиграфических и стационарных раскопок на некоторых памятниках Угамской долины, которые следует продолжить для выявления общей картины исторического развития древних обществ на территории этого региона.

ЛИТЕРАТУРА:

1. Подушкин А.Н., Ахметов М.Г., Донец А., Рустемов А., Вагнер В., Пестова М. 2012. Археологические работы в Угамском урочище // «Труды филиала Института археологии им. А.Х. Маргулана в г. Астана». – Том I. – Астана, 2012. – С. 62-79.
2. Подушкин А.Н., Сулейманов Р.Х., Раев Б.А., Рустемов А.А., Донец А.Г., Белов М.А. 2014. Археологические работы в Угамском урочище в 2013 г. // «Труды филиала Института археологии им. А.Х. Маргулана в г. Астана». – Том II. – Астана, 2014. – С. 140-155.
3. Подушкин А.Н., Раев Б.А., Белов М.А. 2013. Знаки на керамике городища Ушбастобе (Южный Казахстан) (по материалам исследований 2013 года) // III «Анфимовские чтения по археологии Западного Кавказа. Материалы международной археологической конференции (27-29 мая 2013 г.). – Краснодар, 2013. – С. 117-121.
4. Подушкин А.Н., Раев Б.А., Донец А.Г. 2014. Керамика городища Ушбастобе (к вопросу о связях Южного Казахстана с Причерноморьем) (по материалам раскопок 2013 года) // Из истории культуры народов Северного Кавказа. Выпуск 6. – Ставрополь, 2013. – С. 65-76.

ПОДУШКИН А.Н. ӨГЕМ ӨЗЕНІ АЛАБЫНЫҢ АРХЕОЛОГИЯЛЫҚ КАРТАСЫ

Мақала Оңтүстік Қазақстан облысының жеткілікті зерттелмеген аймағы, Өгем өзені алабын зерттеу тарихы мен археологиялық картографиясына арналған. Ауданға қысқаша географиялық, ландшафттік, гидрологиялық жағынан сипатталып, негізгі статистикалық және топографиялық мәліметтер берілген. Зерттеу нәтижесі ретінде 26 нысан белгіленген Өгем шатқалының археологиялық картасы жасалды.

Кілт сөздер: археология, қоныстар, ескерткіштер, қалашықтар, картография

PODUSHKIN A.N. ARCHAEOLOGICAL CARTOGRAPHY OF THE VALLEY OF THE RIVER UGAM

Article is devoted to history of studying and archaeological cartography of one of the least studied region of the Southern Kazakhstan, the valley of the river Ugam. The short geographical, landscape, hydrological characteristic of the area is given, the main statistical and topographical data are provided. As result of research the archaeological map of the Ugamsky natural boundary on which 26 objects are caused is made.

Keywords: archeology, settlements, monuments, ancient settlements, cartography.

ТІЛ БІЛІМІ ЖӘНЕ ӘДЕБИЕТТАНУ

УДК 821.512.122-1

АБАЙ – КЛАДЕЗЬ КАЗАХСКОЙ И МИРОВОЙ КУЛЬТУРЫ

АБДЫХАНОВ У. К.

В статье раскрывается место казахского поэта, просветителя-гуманиста А.Кунанбаева в мировой культуре, его роль в развитии казахской литературы. Автор на сравнении достижений советских народов в литературе с африканскими этносами показал успехи первых в данной сфере.

Ключевые слова: *поэт, литература, социально-экономический, народ, культура, этика, эстетика, знание, наука, творчество, лирический, духовное богатство, интеллигенция.*

Великий казахский поэт-гуманист, просветитель, философ, композитор, переводчик, педагог, общественный деятель Абай Кунанбаев, не оценённый своей эпохой, сегодня стоит рядом с такими классиками, как Рудаки, Низами, А.Навои, У.Шекспир, Дж.Байрон, И.Гёте, А.Пушкин, М.Лермонтов, Л.Толстой, Ф.Достоевский, близкий и понятный, как современник.

Наследие А.Кунанбаева – величайшее достояние национального и общечеловеческого значения. Идеи его произведений актуальны и сегодня, мудрые мысли его будут востребованы всегда. Это осознавали его современники и ученики ещё в начале XX века. «Насколько мы будем удалены от дня смерти Абая, настолько будем сближаться с ним духовно, в этом не может быть и крупницы сомнения», – пишет поэт, общественный деятель, просветитель Миржакип Дулатов [1, с. 138].

Чтобы понять природу А.Кунанбаева, причины возникновения его произведений, особенно «Книги слов. Таклии», их постоянную востребованность, необходимо знать, когда родился и в какой атмосфере жил поэт. Эти обстоятельства ярко определены племянником Абая Шакаримом Кудайбердиевым: «Ибрахим (Абай) мырза жил в казахской степи, потому и не получил должного признания в мире. А был он гениальным поэтом, просветителем, философом. Он родился в ничтожной среде и прожил унижительную жизнь». Обратим внимание на фразы «ничтожная среда» и «унижительная жизнь» [1, с.138]. Ш.Кудайбердиев даёт верную характеристику эпохе своего учителя. В словах представителя казахской интеллигенции начала прошлого столетия проникательный читатель может определить социально-экономическое, морально-нравственное, этико-эстетическое положение степняков, их уровень знаний на рубеже XIX-XX

веков. И в такой обстановке такая личность, как А.Кунанбаев, гуманист, поэт-реалист, просветитель вёл «унизительную жизнь».

Ш.Кудайбердиев с горечью сожалеет, что Абай «не получил должного признания в мире». Тем не менее передовая интеллигенция того времени восхищалась великим поэтом, философом, которому нет равного во всей степи. «Первый поэт казахов – А.Кунанбаев. Ни в раннем, ни в позднем развитии казахов неизвестно имя поэта, превосходящего его по величию духа» [1, с. 138], – писал в те годы неординарный представитель казахского народа Ахмет Байтурсинов. Ученики, воспитанные просветителем А.Кунанбаевым, приложили свои силы, знания для воплощения в жизнь заветов своего духовного вождя. Они пошли в степь, неся с собой свет знания, достижения мировой культуры. Интеллигенция в корне переломила судьбу степи. В это верил М.Дулатов: «Положение народа не может оставаться неизменным, со временем народ просветится, напитается плодами знаний и искусства, слава Абая будет расти изо дня в день, потянутся люди к праху Абая, называя его первым своим поэтом, и тогда светом любви продлятся и укрепятся узы между народом и Абаем» [1, с.138]. Именно благородные деяния образованной части общества позволили казахскому народу преодолеть нравственную ущербность века катаклизмов. Ныне казахская и мировая культура немислима без А.Кунанбаева, Абай – без родного народа.

Нельзя пройти мимо такого факта – уровня знаний А.Кунанбаева по европейскому стандарту. Лирический герой его знаменитого стихотворения сожалеет о том, что не получил такого образования:

С детства видел я в науке свет благой,
Но беспечен был и шёл тропой другой,
А когда я спохватился, возмужав, –
До науки не дотянешься рукой.
Кто повинен, что остался я ни с чем?
Овладев наукой, был бы не такой! [2, с. 42].

Русские писатели М.Горький и А.Платонов, не имея даже полного начального образования (А.Платонов окончил два класса церковно-приходской школы), завоевали сердца читателей талантом раскрытия ценности каждого человека, призывом бережного отношения к «человеку сокровенному»). К сожалению, одиннадцатилетний Абай только тайком мог посещать русскую школу и то не более нескольких месяцев. На мой взгляд, если бы А.Кунанбаев учился в школе европейского образца хотя бы три-четыре года, совершил бы подлинный переворот не только в гуманитарной сфере, но и в естественных науках. Тем не менее, он не уступает ряду всемирно известных писателей.

А.Кунанбаев – мыслитель прозорливый. В XIX веке Абай в своей знаменитой «Книге слов» разъяснял историческую роль русского языка, способствующего взаимодействию разных культур. Он стремился изменить жизнь родного народа просвещением, приобщением к достоянию мировой цивилизации. «Русский язык откроет нам глаза на мир. Изучив язык и культуру других народов, человек становится равным среди них, не унижается никчёмными просьбами» [1, с.185], – так высоко поднимает казахский мыслитель опыт других народов. «Нужно учиться русской грамоте. Духовные богатства, знания, искусство и другие несметные тайны хранит в себе русский язык. Чтобы избежать пороков русских, перенять их достижения, нужно изучить их язык, постичь их науку. Потому что русские, узнав иные языки, приобщаясь к мировой культуре, стали такими, какие есть» [1, с.185]. Как видим, Абай показывает, каким образом русский народ стал в один ряд с передовыми странами. «Русская наука, культура – ключ к мировым сокровищам. Владеющему этим ключом всё другое достанется без особых усилий» [1, с.186]. Таким образом, казахский просветитель освоение совокупности навыков, знаний, накопленных тысячелетиями всем человечеством, видел через русский язык.

Абай-мыслитель ещё на заре совместного интенсивного социально-экономического, культурно-этического развития России и Казахстана указывал на то, что овладение русской культурой, наукой помогут родному народу перенять все лучшие качества русских, так как они раньше разгадали пользу просвещения, тайны природы, законы развития науки, общества, экономики и влияние достижений мировой цивилизации. Опыт русских поможет распознать их же несовершенство, избежать изъянов в их развитии, а через русский язык – и других народов. Процессы, происходившие в мире с древнейших времён, показывают, что развитие человечества немыслимо без взаимодействия культур, языков. Президент Республики Казахстан Н.А.Назарбаев настойчиво проводит такую линию.

Несомненно, что русский язык сохранит своё влияние на Казахстан и, в целом, на мир, даже, если Казахстан изменит свою политику по отношению к России, перестанут изучать русский язык, культуру. Как ясно видно из последних событий, происходящих во всём мире (Афганистан, Ирак, Ливия, Египет, Сирия и Украина) развитые государства не стремятся создать такие условия, которые в своё время были предоставлены Россией народам Центральной Азии и Казахстана, следовательно, для овладения английским или же китайским языком необходимо, как выразился Ч. Айтматов, «не одно столетие». Ныне всему миру ясно, что передовые страны не заинтересованы в приобщении народов Азии и Африки к достижениям мировой цивилизации, не стремятся совершить «благородную историческую миссию». Нам ещё

предстоит освоить языки развитых государств, потому негативное отношение к русскому языку может привести Казахстан к застою, если не к откату назад на многие десятилетия. А.Кунанбаев, предвидя такое развитие, отмечает значение человека, владеющего несколькими языками, во взаимодействии цивилизаций. Большую роль в нём играет, как заметил и Ч.Айтматов, и писатели-билингвы, мультиязыковая и мультикультурная среда.

Русский народ на евразийской территории вел себя иначе, чем правительства европейских стран. «Исторической виной колонизаторов (западноевропейских – У.А.), – пишет исследователь культуры африканских народов В.Большаков, – было уничтожение коренных культур до основания. Традиции сохранились *в народных ремёслах и в народном творчестве на уровне тлеющего огонька.* (...) Колонизаторы привили свою культуру «хорошим неграм», уничтожив культуру предков» [3]. В.Большаков подчёркивает, что известный в Европе поэт Л.Сенгор, получивший образование во Франции, филологический факультет Сорбоннского университета, «наверяд ли овладел родными языками сенегальских племён волоф и фульбе, поэтому был и является французским поэтом и академиком, чем сенегальским народным бардом». Исследователь считает, что Сенгор как человек, воспитанный на традициях французской культуры, «использовал африканскую тематику для своей чисто французской поэзии так же, как Гумилёв использовал образ «задумчивого жирафа», что «бродит у озера Чад», для своих «африканских» стихов».

В.Большаков отмечает, что писатели, деятели культуры и учёные, вышедшие из Африки, оторваны от своих корней. «Африканские поэты писали на французском, английском, португальском, испанском, немецком и итальянском языках (в зависимости от колониальной империи), но ничего значительного до сих пор так и не создали ни на суахили, ни на кирунди, ни на зулу, ни на кимбунду, ни на свази, ни на прочих языках банту, на которых говорят *свыше 100 миллионов человек.* И из этих племён, естественно, таких, как Сенгор, вышли единицы. Остальная масса – народ без серьёзных корней национальной культуры» ([3]. К этому ряду можно добавить имена мартиниканца Э.Сезера, гвианца Леон-Гонтрана Дамаса и других.

Мы все являемся свидетелями того, что казахский, узбекский, таджикский, туркменский и другие народы Центральной Азии, Кавказа, Севера, Сибири и Дальнего Востока России знакомы не с одним десятком произведений своих подлинно народных поэтов и писателей, художников и композиторов, режиссёров, знают творчество мастеров искусства и культуры, признанных в мире, назовут известных учителей и врачей, учёных и экономистов. Большинство наших писателей закончили Литературный институт им. Горького в Москве, композиторов – консерватории в столицах,

художников – академии художеств в Ленинграде и других городах СССР. Тем не менее, все они творили на родном языке.

Всемирно известный писатель Ч.Айтматов и В.Большаков отмечают, что многие колониальные народы Азии и Африки в социально-экономической сфере, культурно-этическом отношении и в области литературы отстали от развитых стран. Для достижения европейского или американского (США) уровня им необходимо, как указывает Ч. Айтматов, несколько веков. В то же время развитые страны не стоят на одном месте, они продолжают интенсивно использовать открытия науки и техники, достигая ещё больших успехов. А народы, и в XX веке в своём социально-экономическом, культурном развитии находившиеся на уровне средневековья, не имеющие представления об образовании и современной науке и технике, этике и эстетике, склонные к безусловному сохранению всех форм и видов традиций, ещё больше отстают от первых, не имея возможности самостоятельно решать свои проблемы. Таким образом, достижения науки, литературы, искусства, многие грани культуры всего человечества, оставались и остаются для них неведомыми и недоступными. К тому же государства, господствующие во всех сферах жизни, используют своё интеллектуальное, техническое преимущество и непременно проводят политику военного, экономического давления на народы с низким уровнем развития, что ведёт к вытеснению их культуры. Такие действия развитых стран в эпоху глобализации, начавшей интенсивно завоёвывать белый свет со времён открытия Америки, способствовали стагнации, обнищанию народов Азии, Африки, Америки. В начале 3-го тысячелетия эта политика продолжает действовать так же, как и столетия назад. Можно констатировать, что мысли провидца А.Кунанбаева оправдались сполна.

Ныне Абай известен всему миру. В 1995 году при поддержке Президента Республики Казахстан Н.А.Назарбаева казахский писатель-билингв, драматург, публицист, общественный деятель Роллан Шакенович Сейсенбаев создал в Лондоне Дом-музей имени Абая, его филиалы открыты на Родине А.Кунанбаева, в Семипалатнске, также Алматы и Шымкенте. В организацию перевода творчества А. Кунанбаева на языки Востока и Запада большой вклад вносят Р.Сейсенбаев и его супруга К.Серикбаева.

Новое столетие с высоты познанного и достигнутого, соблюдая незыблемость преемственности эпох, ставит перед казахстанским обществом новые цели и задачи. Ныне настоящая интеллигенция Казахстана продолжает традиции А.Кунанбаева, пропагандирует наследие поэта-гуманиста, философа, просветителя.

ЛИТЕРАТУРА

1. Кунанбаев А. Книга Слов. Поэмы. – Алматы: «Ел», 1993. – С. 272.

2. Кунанбаев А. Избранное. – Алма-Ата: КГИ «Художественная литература», 1958. – С. 340.

3. Большаков В. Белое тесто, чёрные дрожжи и костры на улицах // Литературная газета. – 2010. – № 5.

АБДЫХАНОВ У.Қ. АБАЙ – ҚАЗАҚ ЖӘНЕ ӘЛЕМ МӘДЕНИЕТІНІҢ АСЫЛЫ
Мақалада ұлы қазақ ақыны, философы, композиторы, аудармашысы, педагогы, қоғам қайраткері Абай Құнанбаевтың қазақ және әлем мәдениетіндегі орны көрсетіледі. Еңбекте кеңес халықтары мен Африка елдерінің мәдениеттері салыстырылады, XX ғасырдағы қазақ, қырғыз және басқа Орта Азия халықтары әдебиетіндегі жетістіктері бейнеленеді.

Кілт сөздер: ақын, әдебиет, халық, мәдениет, этика, эстетика, білім, ғылым, шығармашылық, лирикалық, рухани байлық, интеллигенция.

ABDYKHANOV U.K. ABAY – THE WELL OF THE KAZAKH AND WORLD CULTURE

In article the place of the kazakh poet, educator humanist a. Kunanbayev in world culture, his role in development of the kazakh literature reveals. The author on comparison of achievements of the soviet people in literature with the african ethnoses showed progress of the first in this sphere.

Keywords: poet, literature, social and economic, people, culture, ethics, esthetics, knowledge, science, creativity, lyrical, spiritual wealth, intellectuals.

УДК 37.014.54

INFORMATON TECHNOLOGY IN MANAGEMENT OF EDUCATIONAL INSTITUTION

DILDABEKOVA A.K.

In this work the problems of informatization of education and application of information communication technologies in management of educational institution are considered. Being based on the system approach, the basic subsystems of object of management and the centers of formation of the administrative information are defined. Aspects construction of information model of management by educational institution development are defined.

Keywords: informatization, information-communication technologies, management of educational institution.

In recent years the idea of the need to develop effective models of education management systems are increasingly penetrate into the theory of general

pedagogy. Analysis of the current scientific and educational literature on educational management allows selecting several lines of research in this area:

- general management issues of general educational institutions;
- school management study as a social system and the subordination of its development by the general laws of the origin, development, and operation;
- problems of management of educational institutions in the development mode and good governance;
- theoretical and methodological foundations of computerization and automation of management of educational institution.

The actual process of positive change in educational institutions through the use of information technology in the management characteristics forms a contradiction between the need to build a process of informatization management system on a scientific basis and the actual state of affairs. Introduction of information technology in management is in our country on the basis of times thinking pre-information (industrial) era [1].

Traditionally in the practice management system informatization do not give proper effect, since it is necessary to manage the implementation process is not, and you want to change the system of educational management and control model of educational institution.

The first problem is a lack of a unified approach to the system of informatization management at the level of the educational institution. The second is the lack of sufficient knowledge in the field of information management system of education. There is a recognized need for a unified educational information space and a unified approach to management. Nevertheless, the current situation is partly the result of insufficient knowledge of the theory and methodology on how to develop an effective and useful management system based on information technology. In particular, there is a clear need for different types of information at different levels of government and educational institution for a variety of users, but there is no corresponding database of general information. Various administrative centers try to provide the information themselves, but as a result it is not always complete [2, p.74]. Management and administration of the educational institutions do not have enough knowledge and skills for the development and use of information systems. In addition, the lack of competence of the leaders in the field of information technology, the lack of competence in the field of database theory, in the analysis and interpretation of data - it's all form a third problem (the problem of competence). A distinctive feature of the management of a modern education system is the sharp increase in direct and reverses the flow of information across the vertical. Analysis of information flows in education revealed their considerable heterogeneity not only in different regions of the country, but also between educational institutions of the city. Volume vertical flows (from the periphery to

the center) are much higher than the amount of information flows within the region [3, p.15]. Traditional ways of working with information almost outlived their usefulness and, in this regard, alternatives to the use of information and communication technologies and management destination do not exist. Storage, processing, receiving, transmitting, analyzing information, reducing the paper flow through computer networks provides an opportunity to accelerate the process of management activities and, in general, to improve its efficiency.

Modern educational institution is a large and complex system. Set of bodies and persons, between which there are authority and responsibility for the performance of administrative functions, and there are regularly reproducible connections and relationships form the controlling subsystem. Securing the authority and responsibility for the performance of certain administrative functions, connections and relationships that occur between individuals and departments leading to the formation of the organizational structure of management of educational institution [4, p.231].

Educational institution, as controlled by the subsystem and the control object can be represented as the sum of the following subsystems (processes): education, innovation, providing, management [5, p.96].

Analysis of modern information systems used in educational institutions and their compliance with the requirements of being leaders, shows a low degree of their suitability for use in the management. However, each of the information systems has a number of positive things that have been taken into account in the construction of an information model for managing the development of the educational institution.

Based on the analysis of the scientific literature, the practice of the use of information communication technologies in the management identified the following principles and foundations of building information model for managing the development of our educational institutions. As highlighted in the following basic principles.

1. The principle of a systematic approach, which means that the construction of the information management model should be based on systematic analysis of the educational institution, i.e. should be allocated to the structural elements, internal and external communications that will be considered as a system of educational institution. When this information model must provide continuous development system that may be implemented based on the following two principles.

2. Modularity structuring information. The main purpose is to provide information in the most complete form, allowing managers to deep as to represent the state of the control system and to provide sufficient tools for the implementation of management functions.

3. The principle of modifications, additions and constant renewal. Implementation of this principle implies the possibility of expansion, updating and maintaining information management model with additional indicators and indicators. Thus, it can be changed or amended in accordance with the specifics of the educational institution and its traditions. In this context, the principle implies willingness to constant adjustments and updating of information model based on the new requirements and demands, changes in social and educational situation.

4. The principle of adequacy, which states that the controlled system must meet the terms of their complexity, structure, functions, and the conditions in which it operates and the demands made upon it.

5. The principle of optimality of information management model as a means of provide necessary and sufficient information for the management of educational institution.

The management structure of the educational institution and the information communications allowed in building information model to determine the control circuit and the direction of the flow of information, their volume and achieve optimization of information exchange by:

- avoid overload of information flows and nodes forming information;
- provide a high level reliability of the information;
- provide high-speed of accumulation and changing information;
- increase the volume of information to be processed.

For the formation of an information model for managing the educational institution identified five modules of information characterizing the recruitment and logistics, educational process, learning outcomes, and others.

The structure of the information model includes the following modules:

- Module 1 – the resources of the institution;
- Module 2 – social effect;
- Module 3 – educational outcomes;
- Module 4 – innovation;
- Module 5 – efficient use of resources.

All of the above was the basis for the formation and structuring a relatively complete set of indicators in the information model for managing the development of an educational institution that provides a comprehensive view on the educational institution and its processes [6, pp.11-16].

Technical implementation of the information management model of educational development is an interactive information system with elements of data processing and presentation, electronic document management systems, distance education, and so on. System is designed mainly for use on the intranet of the educational institution, but does not exclude the possibility of remote control and use.

The key to any educational institution, is an educational process of all types (training, class work, support, and so on), the center of which - the interaction of teachers and students. The rest of the processes of life are intended to create the conditions necessary for the educational process, which gives rise to the main results of the educational institution.

The basis of the information management model educational institution is a single, integrated database enrollment, administration, teaching staff, teaching and supporting personnel of educational institutions and the provision of resources for the educational process. This approach allows the monitoring of educational activities in an institution to carry out an objective analysis of the state of the educational process, to obtain reliable information on the state of resources and their use, in order to achieve the goal of the educational institution.

Among the subsystems of information model of management related to human issues, management and control of the educational process, record keeping and working with documents, submission and processing of data are the following:

- e-library (school directory workplace librarian access interfaces);
- organization and management of the educational process;
- preparation of reports and documents (e-journals, lists, reports);
- timetable (coordination, preparation);
- log management of student performance;
- class management;
- general administration of the educational process (organization and support of classroom management "movement" of students, handbooks management (discipline, profiles, studies, schedule calls, and so on);
- filing - reporting staff, learners and other users of the system (parametric search, parametric sampling data, and so on);
- an electronic bulletin board (messaging between users systems and groups of users);
- backup / restore database;
- library management (including, possibly, the analysis of historical data);
- registration subsystem;
- administration and configuration, including logging system and user events;
- management of user profile "My account".

Active use of the information model, built on the basis of the above, shows a positive effect on the implementation of the management functions: planning, management and control, in terms of efficiency and reduce the cost of providing all kinds of resources.

The creation and implementation of information management model in the educational institution has shown that the procedure is the introduction and

extensive use has the effect of training. It allows managers to improve their ICT competence, rethink and evaluate the possibilities of modern computing, to gain new knowledge from the theory of database management and information systems, a more detailed study of the priority areas of education informatization and see prospects for development.

REFERENCE

1. «Новые информационные технологии» – иллюзии и приоритеты. – URL: <http://www.big.spb.ru/publications/bigspb/it/nit.shtml>.
2. Информатизация системы управления образованием в регионе (на материалах Мурманской области): методическое пособие / Под ред. Л. Д. Рогозиной. – М., Изд-во МГОУ, 2007. – 150 с.
3. Казаков С. Д. Принципы построения информационных систем в области управления образованием // Педагогика, – 1997. – № 3.
4. Управление школой: теоретические основы и методы: учеб. пособие / Под ред. В. С. Лазарева. – М.: Центр социальных и экономических исследований, 1997. – 336 с.
5. Воробьева С. В. Основы управления образовательными системами: учеб. пособие для студентов высш. учеб. заведений / С. В. Воробьева. – М.: Издательский центр «Академия», 2008. – 208 с.
6. Моисеев А. М. Школа не механизм, а организм // Управление школой. – 2010. – № 9. – С. 11-16.

ДИЛДАБЕКОВА А.К. БІЛІМ МЕКЕМЕЛЕРІН БАСҚАРУДЫҢ АҚПАРАТТЫҚ ТЕХНОЛОГИЯСЫ

Бұл мақалада жоғары оқу орнын басқарудағы ақпараттық-коммуникациялық технологияларды қолдану және білім беру жүйесін ақпараттандыру мәселелері қарастырылады. Жоғары оқу орнында ақпараттандыру моделін құрастыру аспектілері анықталған.

Кілт сөздер: білім беру жүйесін ақпараттандыру, жоғары оқу орнын басқару, ақпараттық-коммуникациялық технологиялар.

ДИЛДАБЕКОВА А.К. ИНФОРМАЦИОННЫЕ ТЕХНОЛОГИИ УПРАВЛЕНИЯ ОБРАЗОВАТЕЛЬНОГО УЧРЕЖДЕНИЯ

Основываясь на системном подходе, определены основные подсистемы объекта управления и центры формирования управленческой информации. Определены аспекты построения информационной модели управления развитием образовательного учреждения.

Ключевые слова: информатизация образования, управление образовательным учреждением, информационно-коммуникационные технологии.

ӘОЖ 82.09(574)

**К.СЫЗДЫҚОВ - ӘУЕЗОВТІҢ СЫНШЫЛДЫҚ ӨНЕРІН
ЗЕРТТЕУШІ ҒАЛЫМ**

НҰРПЕЙІСОВ Н.Ж.

Бұл зерттеу мақаласында белгілі ғалым Керімбек Сыздықовтың мұхтартану ғылымына қосқан айырықша үлесі жан-жақты талданады. Профессор Сыздықовтың ерекше зерттеген салаларының бірі – Әуезовтің сыншылдық өнері. Ол академик М.Әуезовтің қазақ сын өнеріне қосқан үлесін алғашқылардың бірі болып зерттеді, жазушы М.Әуезовтің осы саладағы зерттеулерін ғылыми айналымға түсірді.

Кілт сөздер: әдебиеттану, ғылым, сын өнері, мұхтартану, жазушы-сыншы, көркем әдебиет, зерттеу.

Заманымыздың ұлы суреткері, сөз өнерінің талантты зерттеушісі болған Мұхтар Әуезов мұралары әр кез-ақ зерттеліп, әр алуан қырынан айтылып келеді. «Әуезовтану – қазақ әдебиеттану ғылымының дербес бір саласы, Мұхтар Әуезовтің өмірі мен творчествосына арналған әр алуан зерттеу еңбектерді қамтиды» [1, 94 б.]. Қазақ әдебиеттану ғылымындағы әуезовтануға ерекше үлес қосып келе жатқан тұлғалар аз емес. Әуезов шығармашылығы жайлы әлемдік деңгейдегі қайраткерлер, жазушылар, әсіресе орыс әдебиетінің белгілі тұлғалары көп жазды. Қазақ халқының тұңғыш академигі Қаныш Сәтбаевтан бастап, әдебиетшілер М.Қаратаев, Е.Ысмайылов, Ы.Дүйсенбаевтар да аз үлес қоспады. Ал кейінгі толқын әдебиетшілерден А.Нұрқатов, З.Кедрина, Е.Лизунова, З.Ахметов, З.Қабдолов, М.Мырзахметов, т.б. ерекше атауға болады. Осы қатарда филология ғылымдарының докторы, профессор, «Мұхтартанудың беймәлім беттері» деп аталатын кітаптың авторы Керімбек Сыздықовты да ерекше бір құрметпен атауға болады. К.Сыздықов кітабының аты айтып тұрғандай, «М.Әуезов шығармашылығы түбегейлі зерттеліп болды» деп айта айта алмаймыз. Осы ретте академик С.Қирабаев былай деп атап көрсетеді: «...Сонымен бірге Мұхтардың біздің ұлттық әдебиетіміздің тарихына, кеңес тұсындағы әдебиет дамуының өзекті мәселелеріне арналған еңбектері де бірсыпыра. Бұл, бірақ, Мұхтар шығармашылығының ең зерттелмеген саласы. Әдебиет тарихына қатысты Мұхтар зерттеулері мен оның Абай мұрасын игеру саласындағы еңбектері (М.Мырзахметов) мен ауыз әдебиеті жайлы зерттеулері (Ә.Молдаханов, Қ.Сыздықов) ғана арнаулы түрде қарастырылған». [2, 110 б.] Иә, Мұхтар Әуезов шығармашылығын зерттеудің жаңа қырларын меңгере беруіміз қажет.

Бүгінгі зерттеу объектісі – профессор К.Сыздықовтың академик М.Әуезовтің қазақ әдеби сынына қосқан үлесін айқындаудағы рөлі, зерттеу еңбектері жайында болмақ. Керімбек Сыздықовтың бұл салада елеулі рөл атқаратын екі еңбегі бар, біріншісі – «Мұхтар Әуезов – әдебиет сыншысы» (1973), екіншісі – «Мұхтартанудың беймәлім беттері» (1997). Ендігі кезекте ғалымның осы еңбектеріне аз-кем тоқталып талдау жасауды жүзеге асырғанды жөн көрдік. Бірінші жарық көрген кітаптағы «Жазушы-сыншы» (кіріспе орнына) деп аталатын алғы сөз іспетті еңбегінде зерттеуші былай деп ой тастайды: «Мұхтар Әуезов өзінің творчестволық өмірінің алғашқы кезеңінен бастап ақырғы сәттеріне дейін көркем шығармалармен қатар үнемі әдеби-сын мақалалар, ғылыми-зерттеу еңбектер жазып, жариялап келгені белгілі. Оның кейінірек топталып жарық көрген: «Әр жылдар ойлары» (1959), «Мысли разных лет» (1961), «Уақыт және әдебиет» (1962), «Абай Құнанбаев» (1967) атты жеке жинақтары мен он екі томдық шығармалар жинағының 11-12 томдарына енбей қалған сын мақала, зерттеулерінің өзі қаншама?! Ал бұлар айрықша көңіл аударарлық дүниелер». [3, 6 б.] К.Сыздықов атап көрсеткендей, М.Әуезов қаламынан туған сыншыл дүниелер аз емес, олардың әрқайсысына айрықша көңіл аударуға болады. Егер әдебиет тарихына зер салып қарасақ, Әуезов салған бұл дәстүрді жалғастырушылар көп, көптеген көркем сөз шеберлері, қалам қайраткерлері әдеби-сын еңбектер жазып, әдебиет пен сын өнеріне елеулі үлес қосып келе жатқаны қуанарлық құбылыс.

Ғ.Мұстафин, Ғ.Мүсірепов, Ә.Нұрпейісов т.б. жазушылардың алуан-алуан сыни еңбектері әдеби процесті қозғаушы күш ретінде үлкен рөл атқарды және қазіргі уақытта да бұл үдеріс жалғасын тауып келе жатыр. Үлкен зерттеуге барар жолда автор: «Суреткердің сынға, ғылымға қатынасын, оның әдеби сынға келу себептерін қысқаша қарастырып өтуді жөн көрдік. Өйткені мұның біз сөз еткелі отырған М.Әуезовтің де әдеби сынға келу жолын, негізгі себептерін, сол арқылы оның әдеби-сын мұрасының сыр-сипаттарын, басты қасиеттерін ашып тануымызға септігін тигізері сөзсіз», – деп атап көрсетеді.

М.Әуезовтің үлкен әдебиетке келу сапары дауылды, дүрбелеңді жылдармен тұспа-тұс келді. Семейдегі оқытушылар семинариясының студенті болып жүрген жас Әуезов киіз үй сахнасына «Еңлік-Кебекті» ғана шығарып қоймай, әр алуан тақырыптағы әлеуметтік мәселелерді қозғайтын еңбектер жазды және бұл еңбектердің көпшілігі сыни сипаттағы еңбектер еді.

Бұл жайында автор: «1918 жылы «Абай» журналында жарияланған «Абайдың өнері һәм қызметі» (№2) және «Абайдан соңғы ақындар» (№5) атты мақалаларға «Екеу» деп қол қойған. Дәл осы атпен «Еңбекші қазақ» газетінің 1927 жылғы, 8-9 августағы 179-180 сандарында «Көркем әдебиет

туралы» деген айтыс мақала да жарияланған» [3, 44 б.] – деп атап көрсетеді. Бұдан аңғаратынымыз өткен ғасырдың 20-жылдарының өзінде-ақ жазушы Әуезов ұлы ақын Абай жайында зерттеу-сыни еңбектер жаза бастағанын қапысыз аңғаруға болады. Сол сыни-зерттеу еңбектер жалғасы эпопея деңгейіне дейін көтерілді. К.Сыздықов осы кезеңдегі Әуезовтің сыни еңбектеріндегі ерекше орны бар, ғалымның өзі «тарихи-әдеби сын» деп қосымша анықтама берген «Қазақ әдебиетінің бүгінгі дәуірі» деп аталатын еңбегіне көбірек назар аударады. Алаш ұранды аяулы азаматтардың қолдауымен жарық көрген «Шолпан» журналының 1922-1923 жылдардағы 2-3 және 4-5 сандарында жарық көрген бұл мақаланы Әуезов «Қоңыр» деген бүркеншік (псевдоним) атпен жариялаған екен. Кеңес дәуірінің енді-енді қалыптасып келе жатқан кезеңінде, адамзат өмірі ғана емес рухани өмірде де қым-қуат қайшылықтар, тартыстар (әсіресе тап тартысы) қалыптасып келе жатқан кезеңде, дәлірек айтқанда өткенді мансұқтаудың алғы шарттары қалыптасып келе жатқан кезеңде Әуезов былай деп ой сабақтайды: «Рас, өткен күннің әдебиеті біздің сүюімізді тілемейді. Сүюімізбен семірмейді де, түрленбейді. Жек көруімізбен жоғалып та кетпейді. Ескі әдебиеттің түрлерін білу, бетін ұғу, ағымына түсіну біздің өзіміз үшін керек. Сонда ғана әрбір жазушы хақиқатқа жақын сөйлеуі де мүмкін». [4, 348 б.] Өкінішке орай ғалым Әуезовтің бұл хақиқатын ұққымыз келмей біраз әуреге түстік, кеш түсіндік. Осы бір тарихи-әдеби сын еңбегі жайында зерттеуші Сыздықов пікірі төмендегідей: «М.Әуезов бұл мақаласында қазақ ауыз әдебиетін жоғары бағалай келіп, онда қазақ өмірінің «әрбір дәуірі, әрбір мезгілі және әрбір жеке-жеке суреттері де» қамтылғанын, сондай-ақ мұнда «жазба әдебиетте кездесетін үлгілі мінездер, типтер, ел ішіндегі айрықша таптардың өзгеше психологиясы да дәл айтылғанын» нақты мысалдар келтіре отырып, дәл әрі нанымды етіп тұжырымдайды. Дәлел-мысалдар ретінде автор «Қозы – Көрпеш Баян сұлу» жырындағы Қарабай, Қодар бейнелерін және «Қобыланды», «Ер Тарғын» жырларын алып қарастырады». [3, 47 б.] Жазба әдебиет бір күнде ғана қалыптасып үлгермейді, оған жылдар, ғасырлар керек. Біздің қазақ әдебиетінің тарихында да жазба әдебиеті Абайдан, Бұқар жыраудан бастау керек деген айтыс-тартыстар болғаны тарихтан мәлім. Сонымен қатар осы мақалаға қарсы да, артық-кем пікір айтқандар болған екен. Соның бірі Ғаббас Тоғжановтың 1929 жылы Қызылорда қаласында жарық көрген «Әдебиет пен сын мәселелері» атты кітабында кездеседі. Ол: «Мұхтардың «қазақ әдебиеті сары уайымға түсу керек, қазақ жұртшылығы жұмысынан безген көңілі жарым, жаны жарым, хиялшыларға еліктеп, соларды үлгі қылу керек дегендері» осы күні дұрыстығы былай тұрсын, айтуға да ерсі... Жаңылмасам, 1923 жылы болса керек, Ташкентте шыққан «Шолпан» журналына Мұхтар «Қазақ әдебиетінің қазіргі дәуірі» деп үлкен

мақала жазған еді. Сонда қазақ әдебиеті күйректік-сыршылдық сарынына түссін, қазақтың елдегі жастары Біржан сықылды сал, Ақан сықылды сері болсын, қазақтың қыздары Сара сықылды салдық құрсын, қазақтың кәрісі Асан қайғының қайғысына түссін деп еді», – деп баға береді. Әрине, осы бір ағат айтылған пікірге К.Сыздықов келісе кетпейді, сол себепті: «сыншылар бұл мақаладағы автордың пікірін дәл келтіріп отырған жоқ. Айталық, Әуезовтің бұл мақаласында сыншылар көрсеткендей, «қазақ жастары анаған-мынаған еліктесін, үлгі қылсын» деген, «қазақ әдебиеті күйректікке, сентиментализмге салынсын» деген, «бүгінгі қазақ өмірі қазақ ақын-жазушыларына әсер бермейді, сондықтан реализмге негіз жоқ» деген сияқты пікірлердің бірде бірі, кездеспейді», – [3, 54 б.] деп жауап береді, өз ойын «М.Әуезовтің бұл мақаласы қазақ совет әдебиетіндегі, жалпы қазақ әдебиетіндегі шын мәніндегі әдеби сын мақалалардың алғашқыларының бірі болып табылады», – деп атап көрсетеді.

М.Әуезовтің сыншылық өнерін зерттеген Сыздықовтың келесі бір талдау нысаны еткен еңбегі – «Қызыл сұңқарлар» (сын) атты мақаласы. Бұл сын да 1922 жылы «Шолпан» (№ 2,3) журналында жарияланған екен. Әрине, «Қызыл сұңқар» жайында айтылған, жазылған пікір аз емес, кейде-кейде асыра мақтап, немесе сол 20-жылдары керісінше асыра даттап жіберген кездеріміз де аз болған жоқ. Ал, енді М.Әуезов сынының құндылығы әлі күнге дейін өз маңызын жойған жоқ. Енді сол сыннан қысқаша болса да үзінді келтірейік: «Орынборда биылғы басылған кітаптардың ішінде «Қызыл сұңқарлар» деген Сейфуллиннің бір кітабы шықты. Бұл өзі пьеса. Бірақ бұл күнге шейін пьеса жазған жазушылар кітабына орынды, орынсыз болса да не комедия (күлкі), не драма (қайғылы хал), не трагедия (қанды оқиға) дегендей аттарды қоюшы еді. Сонымен бұл кітаптан айырылушы еді. Біздің жазушы кітабын жоғарғының қайсысына қосарын білмей дағдарған ба, болмаса ананың бәрі де өзінің бір-ақ кітабынан табылған ба (дұрысы соңғысы болса керек), әйтеуір пьеса деген жалпақ атты бір-ақ отырғызыпты», – деп жазады Әуезов. [5, 41 б.] Иә, өткен ғасырдың жиырмамыншы жылдары қазақ қоғамындағы ұлы тұлғалар бірін-бірі толық түсінбей жатты. Әдебиеттің өзін әр алуан ағымға салып, реалистік жолдан ауытқып жатқандар көп болды. Үлкен әдебиеттің сын жанрына өзіндік үлесімен келген Әуезовтің бұл сыны, яғни «Қызыл сұңқарлар» (сын) жайында К.Сыздықов пікірі былайша өрбиді: «М.Әуезов пьесаға бірнеше орынды талаптар қойып, қатал сын айтқан. Алдымен, ол: «Бұл күнге шейін дүние жүзінде жазылған пьесалардың мақсаты, бағыты неше түрлі болғанымен, бәрінің де әдебиет жолындағы амалсыздан бағынатын бір заңы бар. Ол – пьесаның ішінде сөзімен, мінезімен, ісімен кім екендігі анық көрінетін белгілі типтер шығару», – деген дұрыс теориялық тұжырым тұрғысынан келіп, пьесаның осы негізгі талаптың

үдесінен шыға алмағандығын атап көрсетеді». [3, 58 б.] Демек, сыншы Әуезовтің ең басты қасиеті ақиқаттан аттамай, пьесаға қойылатын теориялық талап үдесінен шығуын қалайды, ал енді пьеса авторы жіберген бұл кемшілікті көрсету – сыншы міндеті. Қазақ әдебиеті сынының тарихын жасаушы ғалым Тұрсынбек Кәкішев өзінің еңбектерінде «Қызыл сұңқарларға» жазылған сындардың ішінде М.Әуезовтің жоғарыда аталған сыны эстетикалық талап-талғамы жағынан болсын, пьесаға қойылар драматургиялық шарттары жағынан болсын, басқалардікінен әлдеқайда мәдениетті болғандығын» ерекше атап өтеді. Бұл – Т.Кәкішев пен К.Сыздықов пікірлерінің бір арнаға сайып жатқандығының дәлелі.

Профессор Керімбек Сыздықовтың «Мұхтар Әуезов – әдебиет сыншысы» деп аталатын көлемді еңбегіне (144 бет) түгелдей талдап шығуды мақсат еткен жоқпыз және ол бір мақала көлемінде айтып шығуға мүмкіндік те бермейді. Енді зерттеушінің М.Әуезовтің сыншылық дарынына қатысты кейбір түйінді ойларын келтіре кеткеніміз артық болмас деп ойлаймыз. «М.Әуезов, көркем шығармаларындағы сияқты, ғылыми-сын талдауларында да дәл танып, тап басатын қырағы да көреген» деп бір түйсе, одан әрі: «М.Әуезовтің сыншылық ерекшелігі ретінде оның турашыл әділдігі мен қатал шыншылдығын атау керек. Бұдан басқа мысалдарды былай қойып, 1936 жылғы «Әдебиеттегі формализм мен натурализм» туралы айтысты өзінің кей шығармалары туралы айтқан қатал сынын атаудың өзі жеткілікті», – деп атап көрсетеді. Бұл айтқан тұжырымдардың бәрі – ұлы Әуезовтің сыншылық өнерін зерттеудегі, танудағы тың қағидалар.

Біз жоғарыда К.Сыздықовтың Мұхтар Омарханұлы Әуезов жайындағы жазылған монографиялық еңбегі жайында айтып өттік. Кемеңгер тұлғаның 100 жасқа толуына орай жарық көрген «Мұхтартанудың беймәлім беттері» атты кітапта да М.Әуезовтің сыншылық өнерін танытатын дерек көздері өте мол. Соның дәлеліндей ойды «Сын шын болсын, шын сын болсын» деп аталатын тараушадан көптеп кездестіреміз. «М.Әуезов әдебиет сыны туралы арнайы теориялық мақала жазбағанымен, түрлі мәжіліс кеңестердегі сөйлеген сөздерінде, әдебиет пен өнердің жеке өкілдері, жеке шығармалары жайлы жазған мақалаларында сынның міндеті, ерекшеліктері туралы өз ой-пікірлерін ортаға салып отырады» [6, 190 б.], – деп түйіндеген К.Сыздықовтың келесі бір пікірлері де көпшілікке ой салғандай: «Жоғарыда тоқталып өткен 1927 жылы «Көркем әдебиет туралы» атты айтыс ретінде жазылған мақалада М.Әуезов біздің кейбір сыншыларымыздың «әпербақандыққа» үйірсек келіп, авторларға саяси айып тағу сияқты сынау мәдениетінің төмендігін айта келіп, оларға орыс әдебиетіндегі Г.Плеханов, Л.Троцкий, А.Веронский т.с.с. сыншылардың сауатты, салауатты пікірлерін келтіріп, үлгі-өнеге ретінде ұсынады: «Міне, көргенді ел жазушыларына,

ақындарына осылай қарайды екен, сыпайы келеді екен. Қаламынан пайда күтіп бағалайды екен, сонда барып әдебиет көркейеді деп шамалайды екен. Үйірге жаңа түскен сәуірше бірін-бірі сауырламайды, мүйіздемейді екен, сынаса өзін емес, сөздің сынайды екен», – деп жазады. М.Әуезовтің атап көрсеткеніндей, «әпербақандыққа» аз салынғанымыз жоқ, саяси айып тағудың нәтижесінде қаншама аяулыларымыз, атап айтқанда, А.Байтұрсынов, М.Жұмабаев, С.Сейфуллин, Б.Майлин т.б. мерт болып кетті, енді ғана өзін емес, сөзін сынайтын дәрежеге бір табан жақын келдік. Әуезов бойындағы сондай дара қасиеттердің денін тап басып көрсеткен К.Сыздықов зерттеулері де құнды, бағалы.

Түйіндей келгенде, К.Сыздықовтың ХХ ғасырдың ұлы жазушысы, кемеңгер ойшылы М.Әуезовтің сыншылық өнері жайлы айтқан пікірлері тағылымды, бүгінгі және келер ұрпақ үшін ғибратты.

ӘДЕБИЕТТЕР

1. Әдебиеттану. Терминдер сөздігі / Құрастырушылар: З.Ахметов, Т.Шаңбаев. – Алматы: Ана тілі, 1998. – 384 б.
2. Қирабаев С. М.Әуезов қазақ әдебиетінің тарихы туралы // Мұхтар мұрасы. / Құрастырушылар: Ш.Ыбыраев, С.Қирабаев. – Алматы: Қазақстан, 1997. – 352 б.
3. Сыздықов К. Мұхтар Әуезов – әдебиет сыншысы. – Алматы: Ғылым, 1973. – 144 б.
4. Әуезов М. Таңдамалы. А. Қазақ энциклопедиясы. Бас редакциясы. 1997. – 512 б.
5. Әуезов М. Шығармаларының елу томдық толық жинағы. 2-том. – Алматы: Ғылым, 1998. – 432 б.
6. Сыздықов К. Мұхтаранудың беймәлім беттері. – Алматы: Қазақстан, 1997. – 224 б.

НУРПЕИСОВ Н.Ж. К.СЫЗДЫКОВ – УЧЕНЫЙ, ИССЛЕДОВАВШИЙ ИСКУССТВО КРИТИКИ М.АУЕЗОВА

В данной статье рассматривается вклад учёного Керимбека Сыздыкова в мухтароведение. Следует отметить, что литературовед раскрывает одну из многогранных деятельностей М.О.Ауезова – мастера искусства критики. В статье подчёркивается, что К.Сыздықов показал академика М.Ауезова как одного из первых, кто разрабатывал вопросы казахской литературной критики. К.Сыздықов впервые ввёл в литературоведение творчество М.Ауезова как исследователя казахской литературы.

Ключевые слова: литературоведение, идея, сюжет, композиция, искусство критики, мухтароведение, писатель-критик, художественная литература, исследование.

NURPEISOV N.Zh. K.SYZDYKOV – SCIENTISTS WHO HAVE STUDIED ART CRITICS M.AUEZOV

In the article the Scholar's Kerimbek Syzdykov's contribution in Mukhtar-study is examined.

It should be noted that the literary scholar reveals the multifaceted activities of M. Auezov, the master of art criticism. The article emphasizes that K. Syzdykov's shows the academician M.Auezov as one of the first who developed the questions of Kazakh literary criticism. K. Syzdykov first who introduced M.Auezov as a researcher of Kazakh literature.

Keywords: literary criticism, idea, story, composition, art critics, writer, critic, fiction, research.

ӘОЖ 372. 8: 811.512.122

ҮЗДІКСІЗ ОҚЫТУ ЖҮЙЕСІ: ҚАЗАҚ ТІЛІ - КӘСІБИ ҚАЗАҚ ТІЛІ - БІР КЕШЕН

САЛҚЫНБАЙ А.Б., ОМАР Б.Қ., БАЙҒҰТОВА Д.Н.

Мақалада «Кәсіби қазақ тілі» пәнін оқыту мәселелері және оны жоғары оқу орындарында оқыту бағдарламаларының жай-күйі қарастырылады.

Кілт сөздер: кәсіби қазақ тілі, оқытудың инновациялық моделі, үздіксіз білім беру, үлгілі оқу бағдарламасы, мемлекеттік тілді оқыту, тілдік құзыреттілік.

Білім беру «Қазақстан-2030» ұзақ мерзімді Стратегиясының маңызды басымдықтарының бірі болып танылды. Қазақстандағы білім беру реформаларының жалпы мақсаты – білім беру жүйесін жаңа әлеуметтік-экономикалық ортаға бейімдеу. Қазақстан Президенті республиканы әлемдегі бәсекеге қабілетті 50 елдің қатарына енгізу туралы міндет қойған болатын. Білім беру жүйесін жетілдіру осы мақсатқа қол жеткізуде маңызды рөл атқарады.

Қазақстан Республикасының Президенті, Ұлт Көшбасшысы Н.Ә.Назарбаевтың 2013 жылғы Қазақстан халқына Жолдауы «Қазақстан-2050» Стратегиясы. Қалыптасқан мемлекеттің жаңа саяси бағыты» деп аталғаны белгілі. Мемлекеттік тілдің даму бағыттарына үнемі жол көрсетіп, негізгі концепциясын бекітіп отыратын Елбасы бұл жолы да қазақ тілінің елімізде көркеюіне ерекше назар аударды. «Қазақ тілі, біздің мемлекеттік тіліміз, өсіп-өркендеп келеді. 2020 жылға қарай мемлекеттік тілді меңгергендердің қатары 95 пайызға дейін жететін болады, ал 2025 жылға қарай өмірдің барлық саласында үстемдік етіп, кез-келген ортада күнделікті қатынас тіліне айналады, ең басты құндылығымыз – туған тілдің мерейін үстем етеді. Қазақ тілі жаппай қолданыс тіліне айналып, шын мәніндегі мемлекеттік тіл мәртебесіне көтерілгенде, біз елімізді Қазақ мемлекеті деп

айтатын боламыз», – деген сөзі халықтың көңілінен шығып, ел болып қуаттады, ел болып қуанды. Елбасымыз осы Жолдауында «Еліміздегі барлық мектептері мен оқу орындарында қазақ тілінде оқыту үдерісі жүріп жатыр. Біздің жастарымыз үшін бұл – өмірлік қажеттілік. Қазақ тілі – біздің рухани негізіміз, Қазақстанның болашағы – қазақ тілінде», – деп мемлекеттік тілдің мәртебесін нақтылай түсіп, мәселені өткір қойғаны бәрімізге аян.

«Назарбаев университетінің» ізімен оқытудың жаңа инновациялық моделін қалыптастыру, сөйтіп, ұлттық зерттеу университетінің санатына ену – біздің алдымызға қойылып отырған басты міндет. Осы орайда мемлекеттік тілді оқытудың жаңа технологияларын меңгеріп, инновациялық деңгейдегі тиімді де орамды тәсілдерді игеру – ЖОО мемлекеттік тіл кафедраларының басты әрі игілікті ісі. Оқытудың инновациялық ғылыми-әдістемелік жүйесін анықтаудың өзіндік ерекшеліктері бар. Ол – дәстүрлі және инновациялық ғылыми-әдістемелік жүйені қолдану кезіндегі студенттердің стандартқа сыймайтын мәселелерді шешудегі креативті ойлау жүйесі мен жалпы кәсіби әрі мамандыққа құзыреттілігінің қалыптасуы. Бұл тұрғыда атқарылатын істер мол.

Қазақстан Республикасындағы қарқынды даму үдерісі мен экономикалық-әлеуметтік жағдайы, әлемдік қауымдастықтағы беделінің артуы, біліктілік деңгейі әлемдік стандарттарға сәйкес келетін, бәсекеге қабілетті жоғары білімді сапалы мамандарды даярлаудың қажеттігін туғызып отырғанын қазақ тілі оқытушылары да жақсы түйсінеді. Мамандардың бәсекеге қабілеттілігінің негізгі көрсеткіштерінің бірі – мемлекеттік тілді толық меңгеруі мен оны әр мамандық саласы бойынша тәжірибе жүзінде қолдана алуы деп түсінеді.

Қазіргі ақпараттық қоғамның маңызды белгілерінің бірі – үздіксіз білім алу. Үздіксіз білім беру (алу) кезең-кезеңмен және өмір бойы болатын үдеріс болғандықтан, адам қабілетін үнемі жетілдіру, жаңа сападағы экономикаға, күнделікті тіршілікке, мәдениет пен қоғамға бейімділікті дамыту ретінде қарастырылады. Әрбір жеке адам тал бесіктен жер бесікке дейінгі тіршілігінде тек «ішсем, жесем, кисемнің» ғана құлы емес, сонымен бірге «көрсем, білсем, үйренсем» деген ұлы Абай айтқан ұлық біліктің жемісін де тере жүреді. Адамзаттық деңгейдегі биік мәдениет те, рухани деңгей де осымен өлшенетін болғандықтан да болар, үздіксіз білім беру жүйесі әлемде кеңінен тараған. Әлемдік педагогика ілімінде «үздіксіз білім беру», «өмірлік білім», «перманенттік білім», «жалғастырушы білім» деген терминдер қалыптасып, қалың-қалың зерттеулер желісін құрайды.

Үздіксіз білім беру – әртүрлі бағытта қарастырылатын күрделі ұғым, өйткені нысанның сапалық өзгерістерінің аралық белгісін ажырату «нүктесі» анықталмайды, тек адамдардың бір-бірімен қарым-қатынасы мен байланысы

негізінде ғана танылады, білінеді. «Білім» ұғымының өзі оқыту қызметі мен оқудың нәтижесі ғана емес, сонымен бірге жеке адамның даму үдерісі де. Демек, бүгінгі таңда алдыңғы қатарлы халықаралық әдістеме ғылымы ұсынып отырған білім беру жүйесінің маңызды мәселелерінің бірі үздіксіз білім беру жүйесі десек, «Қазақ тілі» – «Кәсіби қазақ тілі» пәндері бір кешен екенін ұмытпауымыз керек.

Үздіксіз білім беру жүйесі тұлғаның кәсіби және әлеуметтік ортада өзін танытуын, ұмтылысын дамыту үшін білімін, біліктілігін, дағдысын үнемі жетілдіру мақсатында кешенді жүргізіледі. Білімін үздіксіз жетілдіру мемлекеттік тілді меңгеруде де маңызды саналады. Сондықтан, қазақ тілін 6 кредитпен бітірген студенттің біліктілігін жетілдіріп, маманданып жүрген кәсібінің термин сөздері мен кәсіби лексикасын меңгеруі үшін кәсіби қазақ тілін оқытудың маңызы ерекше.

Осы орайда, «Кәсіби қазақ тілі» пәнінің оқытылуын «Қазақ тілінің» заңды жалғасы ретінде тани отырып, бұл пәндерді бір модульдің ішіндегі үздіксіз білім беру аясында қарастыруды жөн санаймыз.

Кәсіби қазақ тілін оқытуда әр мамандық саласындағы ұғымдар мен ғылыми атаулардың, терминдердің табиғатын қазақша терең меңгерту, кәсіби лексиканы толық пайдаланып, қазақша өз ойын анық жеткізу басты назарға алынады. Тілдік құзіреттілікті қалыптастыру коммуникативті-функционалдық грамматика тұрғысынан анықталып, кәсіби тілдік бірліктердің, терминдердің қолданыстағы қызметі мен мағынасы, ойды нақты жеткізудегі грамматикалық және лексикалық құрылымдардың жүйелілігі – оқытудың басты қағидаттары ретінде ұсынылды. Кәсіби қазақ тілін – нормаға түскен әдеби тілді, іскерлік және кәсіби қарым-қатынастың түрлерін, ғылыми стильдің жанрлық ерекшеліктерін оқытатын негізгі пән ретінде танимыз. Ал мақсаты – еңбек нарығында бәсекеге қабілетті, әртүрлі сөйлеу жағдайында кәсіби құзыреті бар білікті маман дайындау. Аталған мамандықтарда оқитын студенттер үшін үйренудің негізгі нысаны – ғылыми-кәсіби лебіз.

Республикадағы мемлекеттік тілден дәріс жүргізетін кафедралар 4-5 жылдан бері «Кәсіби қазақ тілі» пәнін жүргізіп, оқу бағдарламаларын, тіпті оқу құралдарын жазып, студенттерге әр мамандыққа қатысты терминдердің мағынасы мен мәнін түсіндіріп, кәсіпке сай кәсіби сөздердің мәнін айқындап беріп жүрген болатын.

Келелі сөздің келбетін келтіріп, сөйлеу тілінің көркін ашатын, ғылым тілінде сөйлеп, ғылыми ойды жеткізуде ешбір тілден кем түспейтін қазақ тілінің бүгінгі қадірі қандай? Мемлекеттік тіл ретінде қазақ тілін оқытудың, оны дамытудың бағдарламалары қай деңгейде?

Мектептер мен жоғары оқу орындарында тілдерді оқыту ісін жүйелеп отыратын ҚР Білім және ғылым министрлігі 2011 жылдың 17 маусымында

№ 261 бұйрықтың негізінде Қазақстан Республикасының Мемлекеттік жалпы міндетті білім беру стандарттарын бекіткен еді. Бұл бұйрықтың 5.17-бабында былай деп жазылған: «В обязательный компонент цикла БД включаются дисциплины «Профессиональный казахский (русский) язык» и «Профессионально-ориентированный иностранный язык» в объеме не менее 2 кредитов. Дисциплины «Профессиональный казахский (русский) язык» и «Профессионально-ориентированный иностранный язык» закрепляются за профилирующими кафедрами по соответствующим специалистам» (орысшасын өзгертпей беріп отырмыз). Сонымен, министрліктен шыққан құжат «Кәсіби қазақ тілі» пәнін әр сала мамандарының оқытуына бұйырады. Яғни, математик, физик, химик т.б. мамандар енді қазақ тілі пәнінің оқытушылары болып шыға келеді.

Министрліктің шығарып отырған заңды құжатының (№261 бұйрық) негізінде бір ғана «Кәсіби қазақ тілі» пәнінен әр мамандық бойынша жүздеген типтік бағдарламалар даярланды. Әр мамандық бойынша кәсіби қазақ тілін беретін оқытушыларды дайындық курстарынан өткізу қажеттілік бола ма? Сонда мұны қандай ғылыми негізге салуға болатынын түсіну қиын. Қазақ тілін білгеннің бәрі бірдей қазақ тілінен сабақ бере алады деген қисын ба бұл әлде? Бұл тұралы ойлаудың өзі артық.

Кәсіби қазақ тілін кімдер оқытуы керек еді? Тағы да әлемдік тәжірибеге сүйенейік. Кәсіби тіл барлық елдердің жоғары оқу орындарында филолог мамандардың дәріс беруімен оқытылады. Кәсіби қазақ тілі, кәсіби орыс тілі, кәсіби ағылшын тілі, кәсіби неміс тілі т.б сияқты пәндер оқытылып қана қоймайды, сонымен бірге оның өзіндік ғылыми-әдістемелік базасы жасалып, тіл мамандығы бойынша кандидаттық және докторлық диссертациялар қорғалған. Яғни «Кәсіби қазақ тілі», «Кәсіби орыс тілі», «Кәсіби ағылшын тілі», «Кәсіби неміс тілі» сияқты пәндерді филолог мамандардың оқытатынына ешкімнің шүбәсі болмау керек. Бұл – филолог маманның математикадан немесе физикадан сабақ бере алмайтыны сияқты қисынға келмейтін жағдай.

Қисынға келсін, келмесін, қазіргі таңда еліміздегі көптеген жоғары оқу орындарында кәсіби қазақ тілін математик, физик, химик, суретші, т.б. мамандар оқыта бастағаны ащы да болса шындық.

Кәсіби қазақ тілін оқытуда мамандарды алаңдатып отырған тағы бір үлкен мәселе бар. Ол – «Кәсіби қазақ тілі» пәні кімдерге оқытылады деген сұрақ. Нақтырақ айтсақ, қазақ тілді аудиторияға ма, жоқ әлде?... ҚР Білім және ғылым министрлігінің ұйғаруымен міндетті пән болып енген «Кәсіби қазақ тілі» және «Кәсіби орыс тілі» пәндерінің стандартта нақты кімдерге оқытылатыны туралы түсінік берілмеген. Мәселен, ҚР МЖМБС-те (2010 ж. №514 бұйрық) «Кәсіби қазақ тілі» пәніне байланысты сипаттамада «Кәсіби

қазақ тілі» мамандық пәндерімен байланысты қарастырылады» делінген. Бұдан не түсінуге болады? ЖОО бітірген маман келешекте өзі білім алған тілде сабақ жүргізетіндіктен және сол тілге сәйкес кәсіби тілде сөйлеп, сол тілдің грамматикалық, терминологиялық, стилистикалық, семантикалық, этнолингвистикалық т.б. ерекшеліктерін меңгеруге тиісті болғандықтан, әрине» соған сай «Кәсіби қазақ тілін» немесе «Кәсіби орыс тілін» оқуы керек. Демек, қазақ тобында оқитын студенттерге «Кәсіби қазақ тілін», орыс тобында оқитын студенттерге «Кәсіби орыс тілін» оқыту дұрыс деп санаймыз.

Біздің қолымызда ҚР Білім және Ғылым министрлігінің пәрменімен дайындалған «Кәсіби қазақ тілінен» әр мамандыққа арналған үлгілік оқу бағдарламасы бар. Осы бағдарламаны даярлаған әр мамандық иелері кәсіби қазақ тілін әр пәнге лайықтап, мәселен, химия, физика, тарих т.б. материалдарын енгізген. Оқып қарасаңыз, онда қазақ тілінің емес, басқа пәндердің материалдары берілген. Сөзіміз дәлелді болу үшін, 5В011200 – химия мамандығына арналған (Алматы, 2013) бағдарламадағы семинар сабақтарының тақырыптарын алып отырмыз. Ол мынадай: *химия ғылымының басты жетістіктері, атақты химик ғалымдар, жалпы химияның негізгі түсініктері, химияның жалпы заңдылықтары, химиялық формулалар мен химиялық теңдеулер, химиялық реакцияның типтері, химиялық реакцияның кинетикасы* т.б. осылай кете береді. Ал СӨЖ тақырыптары мына үлгіде берілген: *Д.И.Менделеевтің периодтық кестесіндегі химиялық элементтер, эссенің жазылуы, тақырып бойынша сұрақ және түйіндеме құрастыру (сілтілік металлдар, амфотерлі металлдар, көміртегі, азот, оттегі, галоген топшасы, инертті газдар, сутегі, лактаноидтар, актиноидтар, мыс, т.б.)* Қысқасы, бұл бағдарламада толығымен химияға байланысты материалдар болғандықтан, кәсіби қазақ тілінен нені үйренеді деп үміттенеміз. Сондай-ақ пайдаланылатын негізгі 12 әдебиеттің 2-нде, қосымша 8 әдебиеттің 3-інде ғана қазақ тіліне байланысты материалдарды там-тұмдап кездестіре аласыз. Басқа мамандыққа арналған бағдарламалардың көпшілігінің жайы осылай. Сонда бұл бағдарламаның мақсатын өздеріңіз бағамдай беріңіз, кәсіби қазақ тілі ме, жоқ кәсіби химия не басқа пән бе?

Жоғары оқу орындарындағы қазақ тілін оқыту біраз жылда біржолата тоқтатыла ма деген тағы бір қауіп бар. Орта оқу орындары 12 жылдыққа өткенде жоғары оқу орындарындағы қазақ тілі мектепте ауысып жүре береді. Білікті басшыларымыздың мектептегі білім деңгейі мен жоғары оқу орындарындағы білім беру деңгейінің арасын ажырата алмағаны өкінішті. Мектептегі білім мен ЖОО профессорының беретін дәрісінің арасалмағын салмақтай алмау, деңгейін көре алмауды басқаша қалай түсіндіруге болар еді?

Көптеген мәселеде әлемдік тәжірибені алға тарта қоятын, инновациялық жаңғыруларды «жақсы көретін» шенеуніктер мемлекеттік тілге келгенде әлемдегі тілдерді оқыту тәжірибесін ұмыта қалатыны немесе көргісі келмейтіні түсініксіз. Мәселен, Жапонияның жоғары оқу орындарындағы филологиялық емес мамандықтарда жапон тілі 4 жыл үздіксіз оқытылса, Польшада филологиялық емес мамандықтарда поляк тілі 3 жыл, Испания жоғары оқу орындарында да испан тілі 3 жыл оқытылады, т.б. Әлемдегі кез келген мемлекеттегі университеттердің бағдарламасында сол мемлекеттің тілін оқытудағы кредит саны өзге тілдерді оқытудың кредитінен аз болмайды.

Сондықтан, жоғары оқу орындарының басшылығы қазір әзірленіп жатқан экспериментальді бағдарлама мен типтік бағдарламаларда мемлекеттік тілге берілетін кредит санын парасаттылықпен шешкені абзал. Өйткені, бүгінгі студент – ертеңгі ұлт зиялысы. «Мемлекет өз тарапынан мемлекеттік тілдің позициясын нығайту үшін көп жұмыс атқарып келеді. Қазақ тілін кеңінен қолдану жөніндегі кешенді шараларды жүзеге асыруды жалғастыру керек», – деген Ұлт көшбасшысының сөзін іс жүзінде іске асырудың бір жолы осы деп білеміз.

Мемлекеттік деңгейде мемлекеттік тілді оқытудың шешілуі – өте өзекті әрі маңызды мәселе. Бұл – қазақ халқының рухани болмысының негізін сақтап дамыту, ұлттық идеологиялық саясаттың шешілуі деген сөз. Елбасымыз айтқандай, қазақ халқы бұрындары жүз жылдар бойы, тіпті мың жылдар бойы аңсап келген тәуелсіздігінің арқасында тұңғыш рет мемлекеттік деңгейде өзінің ана тілінің мәртебесін конституция арқылы белгілеп, бірінші рет қазақ тілі мемлекеттік мәртебеге ие болды.

Тарихта қазақ тілінің мемлекеттік тіл ретінде ресми танылып, ұлтаралық қарым-қатынас құралы болып қызмет еткен сәті қазір түскенін түйсіну парыз. «Батпандап кірген аурудың мысқалдап шығатыны» сияқты елімізде тіл саясатының жолға қойылып, ісіміздің оңға басқаны, қазақ тілі – мемлекеттік тіл деп әлемге жар салып, оның орындалуын өзгелерден заңды түрде талап ету қолымыздан келіп, рухымыздың көтерілуі, ең алдымен, тәуелсіздікке, содан соң, Елбасымыздың шыдамды да шебер саясатының арқасы екенін айту парыз.

«Бүгінгі адам, әрине, біздің ата-бабаларымызға қарағанда анағұрлым білімді, алайда сонымен бірге анағұрлым салғырт, әсершіл және штамптар мен ұрандар аясында ойлауға бейім», – деп жазады Н.Назарбаев зерттеуінде. Ұран емес, ұлағатты іс керек екенін айтады, түсіндіреді, ақылмен мойындатады. Елбасының толғана айтылған толғамды ойларының астары терең. Жүрегі «мен қазақпын» деп соғатын әрбір азамат осыны ойлануы керек.

ӘДЕБИЕТТЕР

1. «Қазақстан – 2030» стратегиясы. Қалыптасқан мемлекеттің жаңа саяси бағыты // Қазақстан Республикасының Президенті – Елбасы Н.Ә.Назарбаевтың Қазақстан халқына жолдауы. – «Оңтүстік Қазақстан» газеті. – 15 желтоқсан, 2012 жыл. – №198-199.
2. Қазақстан Республикасының Мемлекеттік жалпыға міндетті білім беру стандарты. БАКАЛАВРИАТ. Мамандық 5В11700 – Қазақ тілі мен әдебиеті. – ҚР МЖМБС 6.08.073-2010. – Қазақстан Республикасы Білім және ғылым министрлігі. – Астана, 2010
3. Қазақстан Республикасы Білім және ғылым министрлігі. Үлгілік оқу бағдарламасы. Кәсіби қазақ тілі. 5В011200 – химия 2 кредит (90 сағат). – А., 2013

САЛКЫНБАЙ А.Б., ОМАР Б.К., БАЙГУТОВА Д.Н. НЕПРЕРЫВНАЯ СИСТЕМА ОБУЧЕНИЯ: КАЗАХСКИЙ ЯЗЫК – ПРОФЕССИОНАЛЬНЫЙ КАЗАХСКИЙ ЯЗЫК – ЕДИНЫЙ КОМПЛЕКС

В статье рассматриваются проблемы преподавания дисциплины «Профессиональный казахский язык» и состояние программы предмета в вузе.

Ключевые слова: профессиональный казахский язык, инновационная модель обучения, непрерывное образование, типовая учебная программа, обучение государственному языку, языковая компетенция.

SALKYNBAY A.B., OMAR B.K., BAYGUTOVA D.N. CONTINUOUS SYSTEM OF TRAINING: THE KAZAKH LANGUAGE – PROFESSIONAL KAZAKH LANGUAGE – THE UNIFORM COMPLEX

In article problems of teaching discipline "Professional Kazakh language" and a condition of the program of a subject in higher education institution are considered.

Keywords: professional Kazakh language, innovative model of training, continuous education, standard training program, training in a state language, language competence.

УДК 323 (574)

THE IDEA "MANGILIK EL" – STABLE FUTURE OF OUR COUNTRY

SMANOVA G.I., ABDIKERIM S.

This article discusses some issues and arguments of the message of the president of Kazakhstan N.Nazarbayev : "Kazakhstan's Way – 2050 : Common goal, Common interests and Common future" and the national idea "Mangilik el". Besides the opinions of well-known personalities it was given the historical and scientific facts. According to the research and its results, the article strengthens views holding the idea "Mangilik El".

Keywords: Independence, national unity, high spirituality, community of culture, industrialization and innovation, national security.

Since 1997 reference points of economic strategy and a rhythm of political life are set by messages of the president to the people of Kazakhstan. The same directions during the Soviet era were defined by solutions of congresses of CPSU. It is necessary to notice that some of the messages (the message of 1997 and the message of 2013) were turned to strategy for the decades ahead and therefore if to compare with last era, they can be comparable with the document for decades, for instance, the adoption of the CPSU program in 1961.

In the Russian Federation the message is addressed to Federal Assembly, in Kazakhstan – to the country people. In the USA the presidential message pays attention to situations in the country and mainly - budgetary questions. To define strategy contours for the decades ahead in the USA and other countries of stable democracies does not make sense: the highest figure of the state does not stay on a post so long term and the principles and contours of the future are defined not as a fruit of thoughts and decisions of the highest official and government, and as result of an embodiment of programs of the leading political parties. So the attention to annual messages of the president of Kazakhstan is quite clear.

January 17, 2014, the President of Kazakhstan N. Nazarbayev addressed to the People of Kazakhstan with the following message: "Kazakhstan's Way – 2050: Common goal, Common interests and Common future". If to look every annual message of the President, they are correspond to the demand of the time. The idea "Mangilik El" in this message determines the decent future of the Kazakh people and classifies Kazakhstan among the successful and developed countries. Within the ten creative ideas the President emphasized the need to implement the seven major areas of complex tasks. The new period of Kazakhstan's Way – national unity and peace, strengthening the economy, social protection of the people, national security of the country and culture, also the language problem – apparently it is the new tasks in order to be "Mangilik El". To become the "Mangilik El" all these issues are considered as the main tasks.

The feature of the present Message sounded in front of the deputies of the Parliament of the Republic of Kazakhstan, the members of the government, the representatives of the international and non-governmental organizations that the Leader of the nation, as usual, did not act live. Secondly, the overwhelming part of the Message sounded in the Russian language.

The present Message of Elbasy from Strategy "Kazakhstan-2050" reminded that the main task is entry of the country into number of 30 most developed countries of the world. "We created peculiar model of standard development. We put feeling of boundless pride of the country in the heart of each compatriot. Kazakhstan looks in tomorrow with the confidence, in the future most of the

population (97%) note the social stability and that the social status of Kazakhstan citizens improves from year to year" –said the President. It seems, for the first time for the history, Kazakhstan has to develop a national idea. After all since the time of Kyul - Tegin, when this territory was separated, and then during the era of the Golden Horde and the Soviet Union when the Kazakh lands were part of the foreign state, the question of self-identity wasn't particularly acute.

Addressing the message, the president of Kazakhstan Nursultan Nazarbayev told the following: "We, Kazakhstan citizens, are united people! And the destiny common for us is our "Mangilik El", our worthy and great Kazakhstan! "Mangilik El" is a national idea of our country, dream of our ancestors. The basic values uniting all the people of Kazakhstan and laying foundation for the country's future were created over 22 years of the country's independent development. Those values are not just castles in the air. These values – the experience of the Kazakhstan way which passed test time".

First, it is the independence of Kazakhstan and Astana. Secondly, national unity, peace and harmony in our society. Thirdly, this secular society and high spirituality. Fourthly, economic growth on the basis of industrialization and innovations. Fifthly, this society of general work. Sixthly, community of history, culture and language. Seventhly, it is national security and global participation of our country in the solution of universal and regional problems. Thanks to these values we always got, strengthened our country and multiplied our great progress. The ideological basis of new Kazakhstan patriotism consists in these state-building, national values.

These words of the head of state are regarded by many as an attempt to formulate a national idea of modern Kazakhstan. After that this thought was confirmed also by the speaker of the Senate Kasym-Zhomart Tokayev, having declared that Nazarbayev stated and proved absolutely a new concept in the national history – "Mangilik El".

The idea "Mangilik El" is based not only on the dream of our ancestors, but also on the concrete results of the development of Kazakhstan for the years of Independence", - Tokayev declared. The president charged to develop the concept of this idea and to state it to a form of the patriotic act.

By the way, in the speech of the president at the ceremonial meeting on December 14, 2013 the creation of Astana is designated as property, continuous from independence history : "Astana is an architectural embodiment of the state power. In its new quarters, the areas, parks and masterpieces of architecture as in a mirror, the great history of our independence is reflected. Therefore, the love to Astana is a filial feeling of each Kazakhstan citizen to our general Homeland – the Republic of Kazakhstan. It is an Alpha and Omega of new Kazakhstan patriotism".

In these performances the content of concept “Mangilik El” is offered without the translation. The impression is made that it will be offered to apply concept of political stability to events practical and to problems of the current and medium-term character. More elevated style will be applied to problems of ideological character and to definition of a necessary condition of performance of an ocean of plans for decades, perhaps, in particular this concept.

The greatest value, the main wealth and property of our people is the Independence and Astana as a symbol of the power of our state, its ability to create and aspire up. For us the national unity, peace and harmony in our society are the keepers of Kazakhstan, indispensable satellites of further development . The special value which needs to be cultivated actively, is a society of common work at which well-being of the country and its each citizen is a result of the laborious work. Good breeding of our society, its high spirituality, and a community of culture, history and language are one of the main properties of the independent Kazakhstan.

The president also as one of the main values of the "Mangilik El" noted economic growth on the basis of the industrialization and innovations. Besides, it was told about national security, global responsibility of our country and, as a result, its participation in the solution of universal and regional problems.

The participation in the development of the national idea has to become an opening for each citizen. In fact, we speak about the conclusion of the public contract between citizens of our state which will define future vector of development of all society. Whatever social moods we have today or tomorrow, it is important that they could be combined in united civil mood. The development of the document will become the test for our civil maturity, ability to take the responsibility, to take part in own destiny, to reach compromise and to put interests of the future of the country above personal and intra group interests.

For each of us the “Mangilik El” is associated with devotion and love to the country and the people. All of us want to see Kazakhstan as the strong and successful state. For this purpose, we have the great history of the people, eyelids dreaming of freedom. There are great names of the celebrated personalities and heroes which glorified Kazakhstan. There is also the main achievement – our independence which we are obliged to store and protect as the highest value of all society. And one destiny and one dream all of us have is a greatness of our country.

To embody everything conceived by the president, we have to act as one solid team which has a great purpose – to construct society in which each citizen will adequately live. Many initiatives of our president are just directed on improvement of quality of life and granting equal opportunities to all Kazakhstan citizens. N.Nazarbayev focuses us on creation of the knowledge-intensive

economy, innovative industrialization, support of small and medium business, especially in agriculture.

Elbasy consistently conducts the people to achievement of concrete results in all branches of a national economy with the first Independence Day, to continuous improvement of well-being.

Today Kazakhstan is the country with a great geopolitical value. But the most important thing is a huge potential and prospects of development. What Kazakhstan will be in 10-15 years, depends on our generation, on young people who get an education today. The President pays a priority attention to youth. Our generation should live and work in a new, modern Kazakhstan.

The main purpose which is set before the Kazakhstan society, is to enter the 30 most developed countries of the world. And it not illusive dream. In the Message to the people of Kazakhstan "The Kazakhstan way – 2050 : "Common goal, Common interests and Common future", the president offered the concrete plan of action in which the youth possesses a special role. He sees us, first of all, competitive and professional. Today to the forefront there are a mastering new knowledge and receiving a good profession. It is not enough to have the higher education in order to become competitive, it is necessary to learn to develop independently, to be among the adherents, to have good teachers. In recent years the education system cardinally changed. Our universities became more modern and equipped, students choose subjects which they want to study. Self-government develops fastly, many children are trained part abroad.

For instance, at our university training in English is organized and the linguistic center works. Special value is given to training through science and development of enterprise skills of students. Each degree project contains the ready business plan, and, appearing walls of university, graduates can open the business. But a lot of things depend on ourselves. We have to strive for new knowledge, show an initiative, to be sociable and responsible before all society.

All this can be received in the youth movement the "Mangilik El", as which initiators of creation students of higher education institution acted. Especially imposes us that this concept is versatile and each young person will find to himself the direction, which he prefers more.

Of course, first of all this movement will advance an idea of a new Kazakhstan patriotism. What do we put in this concept? First of all, it is love to the country, the family, the relatives. This is a feeling of respect for the ancestors who kept for us our traditions and our country. This is a feeling of boundless pride of our president and our people which in only two decades turned the republic into dynamically developing state.

Putting forward this national idea, the head of the state gave us a big credibility, to justify which is a point of honor for each citizen.

Political scientists consider that at the present stage of the development of the country it is simply necessary : Kazakhstan citizens have already started realization of problems of "Strategy - 2050", but it is important to make still a lot of things. And the national idea will unite our aspirations and forces, the doctor of political sciences, professor Gulmira Sultanbayeva considers.

The idea "Mangilik El" presents Kazakhstan not simply, as the country, but as a nation, as a unit. We have to develop not only economically, but also spiritually. And, despite the multinationality, Kazakhstan managed to create an uniform, a general idea. And it that we looked for all life", - is told by the professor. Arguing on new symbolics which is visible on television and in newspapers, G.Sultanbayeva considers that a shanyrak and the blue sky are chosen for reflection of an essence of the state ideology very truly. These are the images close to hearts of Kazakhstan citizens, after all traditionally the shanyrak is considered a window in the sky, to the big world, in space.

"After disintegration of the Soviet Union Kazakhstan developed, creating own economic and cultural base. And all this time the creative intellectuals, scientific, ordinary people considered an essence of national idea. So the "Mangilik El" is the result of 22 years of independence, and its roots go to far antiquity ", - G. Sultanbayeva emphasized.

"The scientific community have discussed for two weeks also the Message of the President, and thought of national idea. And it is important that representatives of all nationalities came to a consensus that we will not translate the word "Mangilik El". Their value is extensive, and the main thing that this concept was close to heart of each citizen", - noted the famous scientist-political scientist.

In the recent Message the president sounded national idea of a new order which is based on firmness of values of independence, but at the same time represents qualitatively new intellectual step of mental development. To understand mission of the new project, it is necessary to remember the period of creation and the beginning of implementation of the program "Madeni Mura". Its main goal and an orientation was collecting and systematization of the invaluable and already become a subject of eternal history artifacts, exhibits, written works of thinkers of the past, ancestors of the Kazakhs, people and tribes occupying the huge territory of the central Eurasia.

The support on cultural heritage allowed to strengthen significantly a national patriotic trend in the Kazakhstan society, to sate with the contents a state policy in the ethnocultural sphere. Reformatting of the work created in 1995 Assemblies of the people of Kazakhstan was connected with it. The assembly was consolidated in the name "Assembly of the people of Kazakhstan" and began to be guided by unity of the people, having become constitutionally recognized body. In 2008 the Doctrine of the national unity was accepted.

Thus, the country approached the 20 anniversary of the independence not only with foreign policy and economic progress, but with a certain ethnopolitical level of a maturity. Results of the Cultural heritage program which were published to the 20 anniversary of independence of Kazakhstan became impressive.

Restoration works captured 105 objects of history and culture, by archaeological researches – more than 40 ancient settlements, settlements, parking, burial grounds and barrows in the territory of Kazakhstan. As a result of scientific and search expeditions over 5 thousand the most valuable archival documents on history, ethnography, art of the Kazakh people are revealed and introduced into scientific circulation. More than 600 names of books with a circulation more than 1,5 million copies are published. 21 documentaries about especially important historical places and heritage of national culture are created.

To independence anniversary in Astana the triumphal arch was erected the “Mangilik El”. It become an embodiment of idea of the first president the Leader of the Nation about the eternal state. Today this beautiful architectural monument, along with the Palace of Peace and Reconciliation, Palace of Independence, the mosques "Nur Astana" and "Hazret Sultan" bear sacral sense, being, on the one hand, symbols of perpetuation of personal efforts and ideas of the Leader Nation, and with another – the sign of the growing national consciousness of the Kazakh people and accumulation of its integrative properties.

In the conditions of independence finding in the nineties Kazakhs endured an important stage of national revival that was expressed in raising of the Kazakh language when it found the status state, restoration of the prevailing number of Kazakhs on the primordial earth. Kazakhs for last period were transformed in the urbanized nation. Representatives of title ethnos reached a dominant position in system of the power, business, the industry, and also civil sector.

There was a registration of new Kazakh elite that occurred by means of natural selection of the layers of the old party nomenclature which managed to adapt, representatives of business, the upper class of the administrative case, and also representatives of culture, science and education, the professional market of services and researches.

Along with it the policy of economic growth promoted formation in Kazakhstan of bases of middle class as factor of consolidation of society. Parameters of middle class approximately correspond to a share of small and medium business in structure of economy are about 30 percent.

The unity of the people is promoted by regular carrying out the World constituent assembly of the Kazakhs. Since the first constituent assembly which is carried out in 1992 four forums took place.

Kazakhstan from finding of independence pursued a responsible state policy, including through support of repatriation of ethnic Kazakhs home. For last period

about one million Kazakhs returned to the country. Now the share of Kazakhs in structure of society reaches 63 percent, or about 11 million people whereas before independence finding it made less than a half, and during the separate periods of history of the XX century less than a third of the population during hunger and repressions decreased to an indicator.

According to the sociological research conducted by the Institute of Philosophy, political science and religious studies of KN of MAUN RK within the New Kazakhstan Patriotism project, 56,4 percent of respondents agreed with opinion that Kazakhstan suffered from totalitarianism on an equal basis with other republics, about 21 percent of respondents, including 25,5 percent of Kazakhs, consider that Kazakhstan treated less fairly, than other republics. Kazakhs could stand during the three-century period of ethnic and geopolitical tests. It was promoted by their primordial line to unite before external threats and the special cultural genetic code which is shown in deep preservation, the economical attitude towards traditions. The special cultural and historical code of Kazakhs wasn't broken even during rigid restrictions, totalitarianism, genocide, violence and cleanings.

Kazakhstan from the territory at first of imperial, then the Soviet social experiments was transformed to the taken place state which is based on unique model of an interethnic and interfaith consent. For millions of descendants of the Kazakhs who once left the homeland, now Kazakhstan became the promised land – Paradise (Zheruiyk). Identity crisis overcoming became an important factor of the taken place state. Strategy "Kazakhstan - 2050" put a peculiar end under big process of post communist transit of Kazakhstan which passed across three directions: introduction of the market relations, creation of new political institutes, change of public consciousness.

There were consciousness withdrawal pains that at the first stage were connected with rehabilitation of society from "a cultural trauma". The scientist who revealed this phenomenon sociologist P. Shtompka distinguished identity crisis, emergence of a syndrome of mistrust, apathy of the population from his symptoms. The factor of "a cultural trauma" promoted growth of level of a protest, hypertrophied political activity of part of the population, and also social decomposition (growth of alcoholism, drug addiction, crime, suicides).

The cultural trauma was resulted by a break of the whole layers of identity, including such as Soviet person, communist, party, CPSU, Lenin. Ideals and values of last era failed. Reaction to it was that people ceased to be guided by long prospect. There was a phenomenon of "favourites". Weakness of the state institutes at the initial stages of formation of independence led to manifestation of self-regulatory forces of society that developed into the informal movements, development of organized crime. At the population steady rejection of ideology

and parties was created. Time of a total self-survival, a peculiar mechanism of social selection of the most resistant social groups began. For those not title ethnoses which didn't accept elements of the new national state, emigration became method of a survival.

Now, later nearly a quarter of the century, the main processes gained the issued lines. For example, process of economic growth, activity of parties, Parliament and NPO. On this background "resisted" is and there are new citizens of Kazakhstan, a new community as about it it was accurately told at a media forum in April, 2013 by the first president – the Leader of the Nation. Thus, today we already have not a splinter of old society, not inherited social or party organization. Habits, values, thoughts, at last, reference points exchanged. There was a rapprochement between people, mistrust destruction, reduction of a distance. It was served by the balanced domestic policy, an interethnic and interfaith consent, economic growth, increase of a standard of living of people.

The state became attractive as now it corresponds to interests of citizens. And therefore identification of inhabitants of the republic exchanged cardinally. If at the beginning of independence of 86 percent of Kazakhstan citizens were in confusion and couldn't imagine life out of old system, now nearly 84 percent firmly say that nationality of the Republic of Kazakhstan for them acts as the main identification criterion. Meanwhile the patriotic act "Mangilik El" there is a recognition of important historical mission and force of the ethnic nature of Kazakhs as state-building kernel of Kazakhstan. According to the research conducted by us, 61 percent of respondents note natural tolerance of Kazakhs. In other words, Kazakhs are tolerant and it is possible not to pursue special policy in the field of the interethnic relations.

The history of independent Kazakhstan became the chronicle of success and triumph of all enormous historical experience of the previous generations. Here all far dreams and desires of our ancestors concentrated. They were sure that the banner of independence of the country will rise and the Kazakh nation will triumph. And it occurred this way.

The idea "Mangilik El" is a manifestation of live history which takes sources from the past, is transformed to the future, thus being the present. As in known east parable: the past is forgotten, the future is closed, the present is granted.

In this regard the message of the president of January 17, 2014 is penetrated by important philosophical sense. It is necessary to appreciate the present because from it the future is created. To live adequately, it is necessary to live better already today. As well as it is peculiar to our president, the message leans on a thorough empirical framework – concrete indicators and target indicators. However the idea ennobles us over figures and everyday life and focuses on creation of such country which could become eternal, endure thousand-year stories of the states on time.

In spite of all, the idea caused an incomprehension of some citizens. The head of the Union of Muslims of Kazakhstan considers that the formulation of idea of the patriotic act without the normal worked concept looks strange. He says that, perhaps, society needs similar ideological tranquilizers, but does not leave a feeling that the social organism ceased to react to these psychotropic drugs. Perhaps, there was an adaptation, therefore it is necessary to increase doses all the time. The impression is made that each new message becomes more and more excited.

For today the president designated only the universal values, but how it will work in the future is rather difficult to say. Of course, the elite understands that ignoring of growth of national patriotic moods in the society will go not to their advantage, therefore, from "the traditional sphere" some values will be included into the new concept. Despite a demand from society of the ideological concept, nevertheless it isn't necessary to use the Soviet strategy which, as we know, rather aggressively interfered with the spiritual sphere of all republics under the guise of the cultural modernization. It is important to consider that we have a multiethnic state, therefore designating nation-wide markers, it isn't necessary to impose values to all who live in Kazakhstan. Citizens are to have a choice and if the concept offers such choice, perhaps, it will be effective.

REFERENCES

1. Aitken J. "Nazarbayev and the Making of Kazakhstan". – Astana, Kazinform, February, 2014
2. Alimbekov M. "New stages within the new Idea". – Almaty, 2014
3. Nazarbayev N.A. "The Way of Kazakhstan". – Astana, 2010

СМАНОВА Г.Л., ӘБДИКЕРІМ С. «МӘҢГІЛІК ЕЛ» ИДЕЯСЫ – ЕЛІМІЗДІҢ ТҰРАҚТЫ БОЛАШАҒЫ

Бұл мақалада Қазақстан Республикасы Президенті Н.Ә.Назарбаевтың «Қазақстан жолы – 2050: Бір мақсат, бір мүдде, бір болашақ» атты Жолдауынан туындаған бірқатар мәселелер, пікірлер талқыланады. Белгілі тұлғалардың пікірлерімен қоса, әртүрлі тарихи және ғылыми деректер келтірілді. Мақала жүргізілген зерттеулер мен олардың нәтижелеріне сәйкес, «Мәңгілік Ел» жобасын жүзеге асыруға қатысты көзқарастарды қуаттайды.

Кілт сөздер: тәуелсіздік, ұлттық бірігу, қуатты рух, индустрияландыру, жаңарту, ұлттық қауіпсіздік.

СМАНОВА Г.Л., АБДИКЕРИМ С. «МӘҢГІЛІК ЕЛ» – СТАБИЛЬНОЕ БУДУЩЕЕ НАШЕЙ СТРАНЫ

В статье рассматриваются некоторые проблемы и аргументы о Послании Президента Республики Казахстан Н.А.Назарбаева «Стратегия: «Путь Казахстана – 2050 : Единая цель, единые интересы, единое будущее». Помимо мнений известных

лиц, даются разные исторические и научные факты. Автор подводит к мысли о приоритете осуществлении национальной идеи «Мәңгілік Ел».

Ключевые слова: независимость, национальное единство, высокая духовность, индустриализация и инновация, национальная безопасность.

ӘОЖ 811.512.122

ҚАЗАҚ ДҮНИЕТАНЫМЫНДАҒЫ «ӘЙЕЛ» КОНЦЕПТІСІ

ТАНАБАЕВ Ғ.Ө., БАЙҒҰТОВА А.,

Мақалада түрлі қоғамдағы әйелге деген көзқарасты білдіретін тілдік деректер қарастырылады. Сонымен қатар қазақ дүниетанымындағы прецедентті мәтіндер мен көркем шығарма аясындағы «жақсы әйел» және «жаман әйел» концептісіне талдау жасалынады.

Кілт сөздер: әйел, қоғам, ұлттық дүниетаным, ислам, концепт, ақыл-парасат, жақсы әйел, жаман әйел.

Орта ғасырларда Адам Атаның жұмақтан қуылу себебін әйелден көріп, оны улы жыланнан да қауіпті санаған. Осы кезеңде Еуропа әйелдерінің құқығы төмен болғаны соншалық, тұрмысқа шығарда әйелдің мүлікті иелену құқығы жойылып, оның бүкіл мүлкі күйеуінің иелігіне көшіп отырған. «Жаңа Еуропада әйел ана, жар, адам ретінде де ешқандай жоғары мәртебеге ие емес», –деп жазады ғалым Хайдар Баш [1, с.14]. Оның пікірінше, өнеркәсіптік төңкеріспен бірге Батыс әйелдері тең құқық пен еркіндікті тынымсыз іздеу барысында нәзік жыныстыларға ең қажетті қасиеттерді – ұят пен қарапайымдылықты жоғалтып алды да, арзан тауарға айналып кеткенін сезбей де қалды. Бүгінде тіс пастасынан бастап автокөлікке дейінгі кез келген өнімді жарнамалауда әйелді ашық түрде пайдалану етек жайды» [1, с.15].

Исламтанушылардың пайымдауынша, әйел мен еркектің тең құқықтығы туралы мәселе қою қисынсыз. Себебі, оларды өзара тең санау алма мен алмұртты теңестірумен бірдей. Жоғарыдағы тараушаларда айтылғандай, әйел мен еркек психологиялық та, физиологиялық тұрғыдан да өзгеше жаратылғандықтан, табиғаты бір-бірінен ерекшелетіндіктен, бақыт пен тыныш өмірге ие болу үшін әрқайсысы табиғи жаратылысына сай салада өзін жетілдіру керек. Осымен байланысты, әйел, ең алдымен, ана. Ол перзентін асқан шыдамдылықпен, нәзік сезіммен, ерекше мейіріммен өсіреді және тәрбиелейді. Әке бала тәрбиелеуде ана сияқты сонша төзімділік пен мейірім үлгісін таныта алмайды. Себебі, әйел табиғатын ерекшелейтін де, оны көкке көтеріп, құрметке бөлейтін де оның жан дүниесіндегі қайырымдылық,

нәзіктік, өзгеге түсіністікпен қарау, сезімталдық және төзімділік сияқты ізгі қасиеттер деп ойлаймыз. Бұл қасиеттер әйел аналық міндетін отбасы аясында танығанда ғана айқын көрініс береді.

Ежелгі қазақ дүниетанымында орын алған барлық діндер мен діни сенімдерге сәйкес әйелге Ілкі Ана, Ұлы Баба, Түпана (арғы тек) түрінде табынушылық пен құрметтің (С.Қондыбай еңбектері бойынша) сақталғандығы мәлім. Ислам дінінде де әйелге ерекше орын берілгені *«Алдымен анаңды, анаңды, тағзы да анаңды, одан соң әкеңді сыйла»*, *«Ең қайырлы болғаныңыз – әйелдерге ең жақсы мәміле жасағандарыңыз болмақ»*, *«Балаларды махаббатпен бағу, әйелдерге жақсы мәміле жасау – Исламның бармақпен басып көрсеткен ахлақ ережесі»*, *«Жұмақ кілті ананың қадамы астында»* т.б. хадистік қағидалардан айқын көрінеді. Бұл хадистердің мәнін діни сипаттағы прецедентті мәтіндер арқылы анықтауға болады: *«Енді бірде Мұхаммед пайғамбарға бір адам келіп былай деп сұрайды: «О, Алланың Елиісі! Мен анамды қатты шыжыған ыстықта он алты шақырымдай арқалап жүрдім. Егер ондай аптапта жерге ет кесегін тастаса, ол бірден қуырылып шыға келетін еді. Мен осы әрекетіммен оның еңбегін өтедім деп санауыма бола ма?»*. Бұған Пайғамбарымыз былай жауап беріпті: *«Сенің бұл ісің анаңның толғақ кезінде көрген азабының азғана бөлігінің төлеміне жатады»* [1, с. 33]. Халқымызда жиі айтылатын *«Анаңды үш рет арқалап Мекеге апарсаң да, парызыңнан құтыла алмайсың»* деген мақалдың мәні осында болса керек. Мұның бәрі ана еңбегінің өлшеусіз, рөлінің барлық уақытта жоғары, мәртебесінің қай қоғамда болсын биік болуы тиістігін танытатыны сөзсіз.

Қазақтың бай әдеби, рухани мұраларының үлгілерінен халқымыздың өткен өмірі, тарихы, мәдениетіне қатысты деректерді білумен қатар оның дүниетанымы, көзқарасы, болмысы мен психологиясы, қайталанбас салт-дәстүрінен мол мағлұмат алуға болады. Осымен байланысты адамзат баласы артында қанша бай материалдық мұра қалдырғанымен, осы тектес рухани мәдени мұралардың маңызы ерекше екенін Л.Гумилевтің мына пікірі дәлелдей түседі: *«Міне, осынау бай жиһаз бізге жетпеген; ағаш пен асыл терілер шіріген, алтын мен күміс қайта балқытылған, ал қару-жарақты тот басып, шаң-тозаңға айналған. Бірақ жазба деректер енді қайталанбайтын, аса бай мәдениет жөнінде сан ғасырлар қатпарынан бізге құнды мәліметтер жеткізеді, ауыз жарымайтын археологиялық олжалардан гөрі, біз оған көбірек сенім артуымыз керек»* [2, 71 б.].

Қазақ әйелдері туралы сөз болғанда, әсіресе олардың сырты мен іші үйлескен сұлулығы, мінез байлығы, ақыл-парасаты жөнінде әңгімелегенде, ең алдымен батырлар жырындағы, аңыз әңгімелердегі әйел кейіпкерлердің көз алдыңызға келері сөзсіз. **Құртқа** – қазақ әйеліне тән *ақыл-парасат* пен

көрегенділіктің, *Жібек* – сұлулық пен сымбаттың, *Айман* мен *Ақжүніс*, *Қарашаи* әйел үшін таптырмайтын қасиет – қулық пен айлакерліктің, тапқырлықтың, *Домалақ ене* әулиеліктің, көрегенділік пен қарапайымдылықтың, ал *Баян*, *Айша бибі* – сұлулықпен бірге махаббатқа адалдықтың, сезімге тұрақтылықтың символы.

«Қобыланды батыр» жырында Құртқаның ерекше ақыл-парасатымен асқақтамай-ақ батырдың өзін де, сәйгүлігі Тайбурылды да шыдамдылықпен тәрбиелегені баяндалады. Батырдың досы Қараман «жауға бірге жүр» деп шақырғанда, батыр Құртқамен ақылдасқанын, оның тұлпардың бағуында қырық үш күн кемдігі бар деген сөзіне тоқталып отырғанын айтқанда, Қараман: *Қатынның тілін алсаңыз*,

Қатынға ақыл салсаңыз, – деп оның намысына тиеді. Қобыландының ашуланғанын көріп, дос-дұшпанға таба қылмайын деген ниетпен Құртқа Тайбурылды батырға амалсыз шығарып береді. Шайқаста аттың бабының қырық үш күн кемдігінен зардап шеккенін түсінген батыр Құртқаның тілін алмағанына қатты өкініп, бармағын шайнайды, әйелінің «шашы ұзын, ақылы қысқа» еместігін мойындап, оған лайық құрмет көрсетеді:

Қатынның баққан атын-ай!

Қатын да болса, білдің бе?

Құртқаның асыл затын-ай!

Бұл жырда халықтың әйелде ақыл, байыптылық, жағдайды дұрыс таразылау, көрегенділік сияқты қасиеттердің басым екенін, оны жете бағаламау, намыс көру жөнсіз екенін мойындалады.

Халықтың қайсыбір рухани мұрасын алсақ та, қыз балаға ата-ананың, жалпы қазақ қоғамының көзқарасы қаншалықты жоғары болғаны анық байқалады. Осындай көзқарастан болар, қазақ қыздары еркін, батыр боп өскен. Қазақта қыз баланың, жалпы әйел затының бойынан төменшектік, именшектік, ұялшақтықтан гөрі өжеттік, еркіндік, ақыл, парасат сияқты қасиеттер жоғары бағаланады. Мысалы:

Мен көкпарға тастаған лақ емеспін. Мен Роксанамын. Байтақ патшаның еркін өскен қызымын. Александр мені өзінің теңі деп білді. Мен оны да бағаладым. Ұлы Александрмен теңмін деп шалықтамаспын. Бірақ падишаға, Ұлы Даланың еркін өскен қызына шақ теңдігімді кемітпеспін. Соңымда бейбіт өмірге жеткен елім қалып барады деп өзімді жұбатармын, жаратқан ием осылай жат жұрттық етіп дүниеге әкелді екен – ендігі тілеуім Александрдың амандығы болады (Э.Төреханов. Ескендір мен Роксана).

Ар-ұят, абырой деген ұғымдарды жоғары ұстаған қазақ қыздарының именшек, шектен тыс төменшек болмағанын дәлелдейтін тілдік дәйек көп. Ел қорғар батырларды дүниеге әкелетіндіктен, ұрпақ жалғастығы, ұлт тәрбиесі

анаға байланысты болғандықтан, қыз баланың, әйел-ананың басқаша болуға қақысы да жоқ деп ойлаймыз.

Қайсарлық, өжеттік, тәкаппарлық, көрегенділік пен даналық қазақ қыздарына ғасырлар бойы ел аузындағы аңыз әңгімелерге, батырлар жырына, ән-жырға арқау болған *Тұмар, Зарина, Домалақ ене, Айша бибі, Құртқа, Гүлбаршындардан* келгені даусыз.

Біздің дәуірімізге дейінгі IV ғасырдың аяғы мен V ғасырдың басында өмір сүрген сақ патшасы Зарина еркіндігіне ерлігі, серілігіне сұлулығы сай керім келіншек болған көрінеді. Ол өздеріне жау елдің батыры Стриангейді кездестіріп, олардың арасында ерекше махаббат сезімі тұтанады. Қолға түскен батырды өлімнен қорғап қалған Заринаға Стриангей адал махаббаттың белгісі ретінде екі патшалықты біріктіріп, қосылуға тілек білдіреді. Алайда ойлануға бір жыл сұраған сақ патшайымы келісілген мерзім біткенде былай жауап береді:

– *...Мен сені шынымен жақсы көрем. Бірақ сен екеуіміз қосыла алмаймыз. Себебі, мен саған тұрмысқа шықсам, сен – хан, мен ханым болам. Менімен қоса елім де саған бағынышты болады. Сондықтан жеке басымның бақытын елімнің еркіндігіне айырбастай алмаймын. Махаббаттан да күшті нәрсе бар, ол – елімнің тәуелсіздігі. Қош, сүйіктім! – дегенде екеуінің де көзінен ыстық жас ыршып кетеді...*

Халқы үшін сүйіктісінен бас тартқан сақ қызы Заринаның қайсарлығы, еліне деген шексіз сүйіспеншілігі, тәкаппарлық қасиеті ғасырлардан бізге тозбай жетіп, қазақ әйелі үшін өнегелік сипат алғаны анық. Осындай прецедентті мәтіндер арқылы да «қазақ әйелі» концептісінің этномәдени сипатын дәйектеуге болады.

Сақ патшалығындағы Қаңлы елінің батыр да батыл қызы Роксана да өз басын құрбандыққа шалып, ел-жұртын Александр Македонскийдің қырғынынан аман сақтап қалу үшін әлем билеушісі атануды мақсат тұтқан патшаның ұсынысын қабылдап, өзі көрмеген, білмеген жырақ жат елге аттануға бел буады:

Мен көп ойландым, әке! Түнбаласы көз ілмедім. Ескендір – дәл бүгін құдайы қолдап тұрған патша. Қаңлы елі бес патшадан соң құласа, өлі мен тірінің лагнеті бізді табады. Бір емес, төрт патшалықтың арасы Ұлы Даланың, сақ баласының басын бәске тігуге дәтім шыдамады. Ескендір маған адамшылық жолымен құда түсті, алдарыңнан өтті. Оны ел-жұрт түгел біледі. Қырық мың қыршын өлгенше, қаңлының бір қызы ретінде құдай ерекше жаратқан әлемнің әміршісі болам деп азуын айға білеген, некесі қиылып көрмеген жас патшамен жат жұрттығымды жасасам деп ұйғардым. Уәдемді бердім, әке. Шарт қойдым (Э. Төреханов. Ескендір мен Роксана).

Жақсы жар мәселесінің қазақ өмірінде қаншалықты маңызды болғаны ақын-жыраулар шығармашылығынан айқын көрініс табады. Олардың шығармашылық танымында үйдегі бақыт пен игіліктің ұйытқысы, ошақтың иесі, отбасының тірегі әйел болып табылады. Ал жақсы әйелдің ең басты қасиеті – ер қадірін білу, ерді пір тұту, жаман әйелдікі, керісінше, ерін сыйламау, қадіріне жетпеу. Осыған сәйкес *«жақсы әйел»* және *«жаман әйел»* *концептісі* шығармашылық танымда былай өрілген:

Мінезді болса алғаның,

Одан артық жан бар ма,

Екі жаман қосылса,

Күнде жанжал, күнде шу.

Ұяларлық ар бар ма? (Ақтамберді. Бес ғасыр жырлайды).

Келін жақсы болса –

Үйіңе көп кісі келеді.

Келін жаман болса –

Келген кісі кеткісі келеді.

Ас құй десең төккісі келеді,

Төкпей құй десең сөккісі келеді (Шал. Бес ғасыр жырлайды).

Қайын енесі ас ішпес,

Қабағын түйген келіннен (Шортанбай. Бес ғасыр жырлайды).

Бір қатын сыйлаумен қатын,

Бір қатын қынаумен қатын.

Нағыз қатын, сол қатын –

Ер нәрсені ойлаумен қатын.

Қатының жақсы болса

Көңілді жықпас.

Ыңғайың біліп,

Сөзіңнен шықпас,

Ақмағына жолықсаң,

Өз бойына мін тақпас.

Жұмсақ сөйлесең, жеңемін деп

Мылтық жасап атсаң да бұқпас (Н.Наушабаев. Бес ғасыр жырлайды).

«Асыл әйел әрі еркек, әрі қатын» дейтін қазақ халқының ұлттық танымындағы *«жақсы әйел»* және *«жаман әйел»* *концептілерінің* тілдік көрінісін шешендік сөз үлгілері де таныта алады:

«Жирение шешен жолаушылап жүргенде әйелі Қарашаш кенеттен дүние салады. Сапардағы шешенге бұл қайғылы хабарды қалай естіртуді білмей, ел қиналысады. Сонда қой соңында жүрген бір тазша бала: «Мені апарыңдар, мен естіртемін», - депті.

13 жасар Тазша баланы алып, ауылдың ақсақалдары Жиренше жатқан ауылға келеді. Биік төбенің басында, дүйім жұрттың ортасында Жиренше шешен отыр екен. Тазша бала Жиреншеге келіп:

– Ассалаумағалейкүм, ақылы елден асқан Жиренше аға! Сізді аузымен құс тістеген, аққан өзенді тоқтатқан шешен дейді. Үш сұраққа мұрсат беріңіз, - депті.

Жас баланың батылдығына риза болған шешен мойын бұрып:

– Айта ғой, – депті ықыласы түсіп.

– Бауырың өлсе не дейміз? – депті Тазша бала.

– Бауырың күйіп түсті десейші.

– Балаң өлсе не дейміз?

– Қос бүйрегіңді тірідей суырып алды десейші.

– **«Қатын өлсе, қамшының сабы сынды»** дейміз ғой онда, аға? – депті Тазша бала.

– Жоқ, қарағым. **Жарың өлсе ошағыңның күлі шашылып, 32 қабырғаңды сөгіп алдым** десейші!

– Ал, аға, бүкіл қабырғаңызға қалқан боламыз деп қалың ел-жұрттың келіп тұр, – дегенде Жиренше секем ала:

– Әй, көбейгір, балаларымның анасы, үйімнің жарық панасы, көзімнің қарасы, **Қарашашым** арманда кеткен екен-ау дүниеден, – деп ботадай боздағанда, сақалынан алты тарам жас ағыпты деседі (Ел аузынан).

«Әйелдің жақсысы қандай, жаманы қандай болады? – дейді Ыбырай, шешенге:

– Әй! – дегенде:

– Ә; – десе,

– Манағы қайда? – дегенде:

– Мә, десе – жақсы әйел сол.

– Әй! – дегенде:

– Оқ, – десе,

– Манағы қайда? – дегенде:

– Жоқ десе, дау да іздеме, жасу да іздеме, бәрі де өз үйіңде, – депті Тұяқ шешен («Жетісу» газетінен).

Жалпы, кез келген халықтың мәдени деңгейі қоғамдағы әйелге деген қамқорлықтан көрінетін болса, қазақтарда оның жоғары екені әйелге әрқашан жар, ана, қыз ретіндегі нәзік көзқарасынан анық байқалады.

ӘДЕБИЕТТЕР

1 Хайдар Баш. Права женщины в исламе. – Казань: Мастер Лайн, 2001. – 48 с.

2 Гумилев Л. Көне түріктер. – Алматы: Білім, 1994. – 460 б.

ТАНАБАЕВ Г.У., БАЙГУТОВА А.М. КОНЦЕПТ «ЖЕНЩИНА» В МИРОВОЗЗРЕНИИ КАЗАХОВ

В статье рассматриваются языковые факты, выражающие отношение к женщине в разных стадиях общественного развития. Также сделан анализ концептов «хорошая жена», «плохая жена» в прецедентных и художественных текстах.

Ключевые слова: женщина, общество, национальное мировоззрение, ислам, концепт, интеллект, хорошая жена, плохая жена.

TANABAYEV G.U., BAYGUTOVA A. THE CONCEPT "WOMAN" IN OUTLOOK OF KAZAKHS

In article the language facts expressing the attitude towards the woman in different stages of social development are considered. The analysis of concepts "the good wife", "the bad wife" in case and art texts is also made.

Keywords: woman, society, national outlook, Islam, concept, intelligence, good wife, bad wife.

БЕЙНЕЛЕУ ӨНЕРІ. МӘДЕНИЕТ ЖӘНЕ СПОРТ

УДК 796-057.875

ОСНОВНЫЕ РАЗДЕЛЫ И ЭТАПЫ ФИЗИЧЕСКОГО ОБУЧЕНИЯ И ВОСПИТАНИЯ В ВУЗЕ

СОТОВ В.В., ТЕМИРХАНОВ М.Т., КОЛЕСНИКОВА Н.В.

В данной статье рассматриваются основные этапы развития физического воспитания студентов вузов. Также освещены принципы, лежащие в основе методики занятий физкультурными упражнениями.

Ключевые слова: физическое воспитание, здоровый образ жизни, физические упражнения, методика физического воспитания.

Физическое воспитание и обучение студентов состоит из теоретических, практических и контрольных занятий, которые определяются методикой и концепцией преподавания, принятой в данном высшем учебном заведении. Раскрывая все эти разделы отметим, что каждый имеет свою особенность, выполняет определенные цели и направлен на конкретный результат. И конечно же имеет свою особую методику. Любая учебная программа по физической культуре предполагает наличие обязательного теоретического раздела. Эта часть физического воспитания и обучения излагается студентам в форме лекций в логической последовательности. Тем самым формируется теоретический пласт знаний у студентов по физической культуре. Это будет служить основой для формирования умений у студентов по выполнению физических упражнений и проложит путь для следующего раздела. Практический раздел состоит из двух подразделов: методико-практического и учебно-тренировочного. В каждом семестре система практических занятий, имеющая методическую и учебно-тренировочную направленность, строится как законченный модуль, соответствующий прохождению различных разделов программы. Эти модули завершаются выполнением студентами на занятиях соответствующих контрольных заданий и тестов, характеризующих степень усвоения учебного материала. Контрольные занятия обеспечивают оперативную, текущую и итоговую информацию о степени усвоения учебного материала. В конце семестра и учебного года студенты, выполнившие учебную программу сдают зачет по физической культуре, который состоит из трех разделов: а) теоретические и методические знания, овладение методическими умениями и навыками; б) общая физическая и спортивно-техническая подготовка; в) жизненно-

необходимые умения и навыки по укреплению здоровья и здоровому образу жизни [1].

Итак, раскрыв все разделы физического воспитания и обучения студентов, мы можем заметить, что без четко сформированной и отработанной системы преподавания и обучения трудно будет соблюсти методику занятий физическими упражнениями. Иными словами правильное, четкое выполнение последовательности прохождения всех трех разделов обуславливает качество воспитания и обучения, и служит основой для применения методики занятий физкультурными упражнениями. Составляя основу методики физического обучения и воспитания, все вышеперечисленные разделы тем самым выполняют функцию факторов, влияющих на качество обучения и воспитания студентов, так как только последовательное прохождение всех этапов физического обучения может гарантировать правильность усвоения и контроль за усвоением материала по физической культуре. Однако такой категорический подход к последовательности обучения и воспитания студентов может быть обойден. Можно сократить или, если точнее сказать, по другому организовать процесс обучения и воспитания, например, теоретический курс может быть совмещен с практическим разделом и пройден во время конкретных практических занятий физкультурными упражнениями. Это может осуществляться путем предварительного устного объяснения преподавателем физкультурного упражнения, правильности его исполнения, его значение для укрепления и развития физического состояния организма. Затем преподаватель может продемонстрировать выполнение этого физкультурного упражнения. Следующим этапом будет выполнение этого упражнения студентами и контроль преподавателем правильности, точности и численности выполнения физкультурного упражнения [2].

Способы обучения и принципы, положенные в основу методики занятий физическими упражнениями. Помимо последовательности прохождения этапов обучения и воспитания в методике занятий физкультурными упражнениями важное значение имеют способы обучения и упражнениям. Способы обучения – это пути и методы, при помощи которых преподаватель передает студентам знания, формирует у них соответствующие двигательные навыки и специальные физические качества. Способы обучения упражнениям основаны на использовании слова, чувственного восприятия, взаимодействия преподавателя с обучаемым в процессе учебно-воспитательной деятельности.

В практике обучения и воспитания имеют место различные словесные, наглядные и практические методы, которые применяются в взаимосвязи на всех этапах обучения. Хотя их можно использовать дифференцировано на

определенных этапах. Выбор того или иного способа будет зависеть от содержания учебного материала, от задач обучения, практической подготовленности руководителя и его методического мастерства. Словесные способы основаны на использовании слова как средства воздействия на занимающихся и включает объяснение, рассказ, беседу, подачу команд, указаний, замечание. Наглядные способы обучения – это показ, демонстрация видеофильмов, кинограмм, фотографий, плакатов, схем, которые создают у студентов образные представления об изучаемых упражнениях. Их показ должен быть четким, образцовым, иначе он отрицательно воздействует на психику обучаемого, ведет к неправильному выполнению приемов и действий. Он важен на первоначальном этапе обучения, когда объяснение не дает полного представления об упражнении [3].

В случае необходимости применяется «зеркальный» способ показа. Одна из форм использования этого способа обучения – показные занятия. Практические способы играют решающую роль в формировании двигательных навыков, развития и совершенствования физических и специальных качеств у студентов. Это, как правило, повторение упражнений целеустремленно и многократно с постепенным усложнением условий и повышением нагрузки. Важным в обучении и такие методические приемы, как опробование, выполнение упражнений по командам преподавателя, самостоятельное выполнение упражнений, оценка и поощрение, оказание помощи и страховка, игры, эстафеты, соревнования, подготовительные упражнения. Все это применяют в тесной взаимосвязи, чтобы добиться высокой эффективности от каждого учебного занятия.

Перечислив различные способы обучения физическим упражнениям, перейдем к освещению принципов, лежащих в основе методики занятий физкультурными упражнениями. Обучение осуществляется в соответствии с основными педагогическими принципами: активности, сознательности, систематичности, наглядности, постепенности и доступности, прочности овладения знаний. Принцип активности означает целеустремленное участие занимающихся в учебном процессе, что достигается следующими условиями: а) четкостью процесса обучения, живым и интересным проведением занятий, повышением внимания студентов, заинтересованности в успешном выполнении упражнений; б) применением состязательности и приданию обучению увлекательности, эмоционального подъема, проявлению значительных волевых усилий. Состязательность вызывает у студентов стремление к максимальному эффективному выполнению упражнений. Однако надо учитывать, что в начальном периоде обучения состязательный метод применять не целесообразно, так как при слабой подготовленности могут возникать ошибки, которые затем будет сложно исправлять.

Объективная оценка и поощрение стимулируют студентов к активности уверенности в своих силах. Нельзя необоснованно снижать оценки или наоборот преувеличивать. Самостоятельное выполнение упражнений закрепляет успех в заинтересованности обучения и воспитания студентов. Принцип сознательности означает, что занимающийся ясно понимает необходимость разучивания упражнений и сознательно относится к их овладению. Реализация данного принципа зависит от разъяснения студентам следующих условий: а) значения физической культуры в повышении и улучшении качества учебы и физического состояния; б) целей, задач и программы обучения, конкретные требования, необходимые для выполнения каждого упражнения; в) сущности изучаемых упражнений и их влияние на организм, ясное понимание техники выполнения упражнений; г) необходимости формирования навыков анализа и обобщения своих успехов и неудач [4]. Принцип систематичности означает последовательное и регулярное прохождение учебной программы с таким расчетом, чтобы предыдущие простые упражнения были подводящими для более сложных, с закреплением и развитием достигнутых результатов.

Регулярность обучения обеспечивается использованием всех форм физической культуры. Систематичность при разучивании упражнений достигается методически правильном распределении материала в процессе обучения. Регулярность использования всех форм физической культуры обеспечивается многократным повторением упражнений. Перерывы между занятиями и тренировками не должны превышать 2-3 дней. Иначе занятия не дадут эффекта и снизят уровень физической подготовленности студентов. Принцип наглядности предполагает образцовый показ преподавателем изучаемых упражнений в сочетании с доходчивым и образцовым объяснением. Целостное, ясное и правильное представление у студентов о разучиваемых приемах и действиях при их образцовом показе позволяет быстрее освоить технику выполнения упражнений. Для этого необходимо умело использовать наглядные пособия, учебные кинограммы, видеофильмы, плакаты, схемы, макеты.

Принцип постепенности и доступности означает непрерывное усложнение упражнений и их возможность выполнения каждым студентом. Надо соблюдать последовательность в переходе от легких упражнений к более сложным и трудным. Сначала разучивают их по элементам с простой обстановке, затем совершенствование в более сложных условиях. Постепенное повышение нагрузки в процессе обучения достигается ее соответствием уровню функционального состояния организма и доступности для занимающихся. В противном случае это может привести к различным травмам. При хорошей подготовленности можно применять и повышенные

нагрузки. Принцип прочности означает закрепление сформированных двигательных навыков, сохранение высокого уровня развития физических и специальных качеств в течение длительного времени. Условиями обеспечения прочности достигается многократным повторением упражнений в различных сочетаниях и разнообразной обстановке, а также систематической проверкой и оценкой достигнутых результатов.

ЛИТЕРАТУРА

1. Богданов В.М., Пономарев В.С., Соловов А.В. Образование в области физической культуры с помощью компьютерных технологий // Тезисы докл. междунар. конф. ЮНЕСКО «Образование взрослых – шаг России в XXI век (импульс V-ой Гамбургской конференции по образованию взрослых)». – Нижний Новгород: ННГАСУ, 1999. – Часть 2, С. 93-94.
2. Богданов В.М., Пономарев В.С., Соловов А.В. Использование современных информационных технологий в теоретической и методико-практической подготовке студентов по физическому воспитанию // Материалы Всероссийской научн.-практ. конф. «Физическая культура и спорт на рубеже тысячелетий». – СПб.: СПб.гос. педаг. ун., 2000. – Часть 2. – С. 23-24.
3. Богданов В.М., Пономарев В.С., Соловов А.В. Сотвори себя сам: Учебное пособие. – Самара: СГАУ, 2001. – 150 с.
4. Соловов А.В. Информационные технологии обучения в профессиональной подготовке // Высшее образование в России. – 1995. – № 2. – С. 31-36.

SOTOV V.V., TEMIRKHANOV M.T., KOLESNIKOVA N.V. ЖОО-ДА ДЕНЕ ТӘРБИЕСІН ОҚЫТУ МЕН ТӘРБИЕЛЕУДІҢ НЕГІЗГІ КЕЗЕҢДЕРІ

Мақалада ЖОО студенттеріне дене тәрбиесін оқытуды дамытудың негізгі кезеңдері қарастырылған. Сонымен қатар дене жаттығуларымен айналысу әдістемесінің негізін құрайтын қағидаттар берілген.

Кілт сөздер: дене тәрбиесі, салауатты өмір салты, дене жаттығулары, дене тәрбиесі әдістемесі.

SOTOV V.V., TEMIRKHANOV M.T., KOLESNIKOVA N.V. THE MAIN SECTIONS AND STAGES OF PHYSICAL TRAINING AND EDUCATION IN HIGHER EDUCATION INSTITUTION

In this article the main stages of development of physical training of students of higher education institutions are considered. The principles which are the cornerstone of a technique of occupations by sports exercises are also covered.

Keywords: physical training, healthy lifestyle, physical exercises, technique of physical training.

ӘОЖ 372.878

МЕКТЕПТЕН ТЫС МУЗЫКАЛЫҚ ТӘРБИЕ БЕРУ

СЫРАЙЛОВА Р.Т.

Мақалада балаларды эстетикалық және моральдық нормаларға тәрбиелеу үдерісіндегі мектептен тыс жұмыстардың маңыздылығы қарастырылады.

Кілт сөздер: эстетикалық тәрбие, музыкалық шығарма, композиторлар шығармашылығы, салт-дәстүр, мерекелік концерт.

Жас ұрпақты тәрбиелеуде, оның бойындағы туа біткен табиғи мүмкіндіктерін дамыту, бағалау, сенім, үлгі көрсету, талап ету арқылы жауапкершілігін жетілдіруге, ынтымақтастық педагогикасын пайдалану арқылы жеке тұлғаны қалыптастыруға жол ашылады.

Байқап отырғанымыздай, халыққа білім беру қызметкерлерінің, яғни мұғалім, соның ішінде музыка пәні мұғалімінің алдында жас ұрпаққа эстетикалық білім, тәрбие беру ісінің мазмұнын тәрбиелеуге батыл, шығармашылықпен кірісу мәселесі тұр.

Жеке адамның ой-өрісін, дене тәрбиесін, адамгершілік-имандылық қасиеттерін, эстетикалық қабілеттерін, талғамын, мінез-құлқын дамытуды, жалпы азаматтық мәдени дәстүрлер рухында тәрбиелеуді қамтамасыз етіп, дербес өмір сүруге дайындайтын ғылыми-білім, тәжірибелік, іскерлік және дағды жүйесін қалыптастыратын жағдаяттарды қарастырған жөн.

Тәрбие жұмысы мақсатында педагогикалық үйірмелер, олимпиадалар, дөңгелек үстел барысындағы сұхбат, тақырыптық кештер, кездесулер, айтыстар, пікірсайыстар, «Атамекен» апталығы, сұлулар, сымбаттылар, білімділер, өнерлілер, іскерлер сайысы, ғылыми-шығармашылық қоғамдар, бірлестіктер, достық-танымдық сапарлар, саяхаттар т.б. ұйымдастырылады. Сонымен, оқыту үдерісін жастарды белсенді ақыл-ой еңбегі, саналы іс-әрекеті негізінде ұйымдастырып, тәрбиелеу ісін қоғам талабына лайықты ғылыми-тәжірибелік бағытта, ұлттық психология, сана-сезімі мен мінез-құлқын қалыптастыру негізінде ұйымдастырса, жұмыс нәтижелі болады[1].

Жас ұрпаққа тек тәрбие нысаны ретінде ғана емес, өзіндік ақыл-ойы, талап-тілегі, қажеттілігі бар субъекті ретінде қарап, бойындағы туа біткен, табиғи мүмкіндіктерін дамыту, бағалау, сенім, үлгі көрсету, талап ету арқылы жауапкершілігін жетілдіру, ынтымақтастық педагогикасын қолданып, оқу-тәрбие жұмысын жүргізу арқылы жеке тұлғаны қалыптастыруға жол ашылады.

Педагогикалық қызмет еңбек нысанының ерекшелігімен айрықшаланады. Өйткені, ол үнемі дамып, бір мезгілде тәрбиенің объектісі

де, субъектісі де бола алатын жеке тұлғамен әрекеттес. Қоғамдағы жас ұрпақ тәрбиесі төрт түрлі әлеуметтік күштің бірлескен жұмысы арқылы жүзеге аспақ: отбасы, мектеп, әлеуметтік орта, жұртшылық. Осы күштерді біріктіріп, байланыстырып, ортақ мақсатқа бағыттап отыратын – музыка мұғалімі.

«Ана тілін ұмытқан адам өз халқының өткенінен де, болашағынан да қол үзеді», сондықтан болашақ педагогтарда орта арнаулы және жоғары мектеп қабырғасында тәрбие құралы болып табылатын ана тілінің кәусарына қандырып, ұлт әдебиеті мен өнері туындыларына қанықтырып, халықтық педагогиканы және халық музыкасын бойына сіңірту жағдайында ғана оқу-тәрбие жұмысында жоғары нәтижелерге қол жеткізуге болады[3].

Қоршаған дүние, табиғи орта, күнделікті тұрмыс эстетикасы, табиғаттан, өмірден алған әсері, көркем әдебиет шығармалары, музыкалық туындылар, бейнелеу өнері, мерекелер мен сауық кештері, қарым-қатынас жасап араласып жүретін адамдардың моральдік бейнесі, тәртібі, қазақ халқының салт-дәстүрі эстетикалық тәрбие құралының тиімді түрлері болып табылады.

Жас ұрпаққа эстетикалық тәрбие беріп, сезіміне ықпал етуде, атап өткеніміздей, халықтың салт-дәстүрі, әдет-ғұрпы, музыкалық шығармалары, ән-күйлері, аңыз-күйлері, мақал-мәтелдері, жыр-дастандары, қолданбалы өнері, ою-өрнектері т.б. эстетикалық мәні бар өнер шығармалары пайдаланылады[4].

Қазақтың халықтық педагогикасында музыкалық-эстетикалық тәрбиенің құралдары сан алуан. Халқымыз «Ақылды болсаң, ән тыңда», «Ән – көңілдің ажары», «Ауылдың алты ауызы», «Қонақ кәде» айту, күй шерту, күй жарысы, айтыс, терме айту, сазды ойындар ойнау, би билеу сияқты құралдары арқылы, отбасында, мерекелерде, той думандарда т.б. салт-дәстүр арқылы тәрбиелеген.

Оқушылардың концерттерге, театрға, киноға, көрмелерге ұжымды түрде баруын ұйымдастыру мұғалімнің сыныптан тыс дәстүрлі шараларына айналған.

Сонымен қатар сыныптан тыс шараларды жүргізуде кітапханалардың үлесі өте зор. Олар музыка және музыканттар туралы, театр және кино актерлері, әнші, күйшілер туралы көрмелер ұйымдастырады. Мысалы, «Құрманғазы – қазақтың ұлы күйшісі». Соған байланысты көрме ұйымдастырылып, оған өмірбаяны, күйлері және күйлерін жеткізуші шәкірттері туралы мақалалар, суреттер, түрлі материалдар көрсетіледі.

Барлық мектептен тыс мекемелердің мақсаты – балаларды әсемдік әлеміне, мәдениет жетістіктеріне тарту, тұтас алғанда, шығармашылық қабілетін дамыту, жан-жақты дамыған жеке адамды тәрбиелеу. Ал мұның өзі үйірмелердің алуан түрі: хор, вокал, би, аспаптық, оркестрлік үйірмелер

арқылы жүзеге асады. Олар оқушылардың музыкалық даярлығын тереңдетудің аса маңызды факторы болып табылады.

Қазақ халқы өзінің сан ғасырлық тіршілігі ішінде балаларды тәрбиелеудің өзіне тән тәжірибесін жинақтап, жеткіншек ұрпақты тәрбиелеуде өзінше талаптар қойды. Оның ішінде музыкалық эстетикалық тәрбие алуан түрлі тәсілдермен жүргізіліп, педагогикалық ықпал жасау әдістері көп болды. Бұл тәсілдер, яғни тәрбие берудің әдістері айналадағы табиғат, күнделікті еңбек, халық ауыз әдебиеті және музыкалық творчествосы, ұлттық ойындар мен спорттық жарыстар арқылы ұрпаққа музыкалық тәрбие берудің құралы қызметін атқарып келеді. Музыкалық жазуы, музыкалық оқу орындары мен мамандары болмағандығына қарамастан, қазақ халқы музыкалық қабілетін, ұнаған музыкалық немесе әдеби шығарманы бірден қағып алуға мүкіндік беретін есте сақтау қабілетін дамытып, ұрпақтан-ұрпаққа тәрбиенің бұл түрін жеткізіп келеді. Мектептен тыс жүргізілетін жұмыстардың ішінде халық музыкасын оқыту және соның өзін тәрбиелеу үдерісіне пайдалану әдісін тиімді қолдана отырып, «Қазақ халқының ән өнері» деген бағдарламамен факультативтік курстар ашуға болады. Бұл факультативтің басты мақсаты – оқушыларды қазақ халқының халықтық ән жанрымен таныстырып, халықтық музыканы сүйуге тәрбиелеу[5].

Осындай мектеп пен мектептен тыс мәдени мекемелердің оқу тәрбие жұмысының маңызды түрінің бірі – музыкалық лекторийдің тәжірибесінде педагогика саласында баршаға танымал түсіндіру, әңгімелесу, лекция-концерт, қызу пікірталастар, жарыс, педагогикалық байқау және т.б. басқа тәрбие әдістерін қолданылады. Әсіресе, жоғарыда аталған педагогикалық жарысу әдісі мектеп оқушыларының мектепшілік, мектепаралық, республикалық «Әнші болғым келеді», «Сикырлы қазан» жарысында өте ұтымды пайдаланылады. Осындай жарыстармен бірге музыкалық кештер, тақырыптық концерттер, диспуттар мен сыныптан тыс мәдени-ағартушылық «Қыз сыны», «Жігіттің сұлтаны» сияқты жаңа сипаттағы т.б. ойын-жарыстары, байқауларын өткізе отырып, музыкалық бағыт-бағдар ғана қоюмен шектелмей, олардың музыкалық тәрбие деңгейлерінің өсуіне көмектеседі.

Мектептен тыс өтілетін жұмыстардың тәрбиелік пәрменділігі оқушылардың жас шамаларына, өзіндік жеке дайындығына байланысты.

Эстетикалық тәрбиеде, сонымен бірге оқушылардың өлеңдерді, әндерді, әңгімелерді, ертегілерді қайталап қабылдау әдістері пайдаланылады.

Көріп отырғандай, эстетикалық тәрбиенің оқу үдерісіндегі мүмкіншіліктері ұшан-теңіз. Оларды тек орынды пайдалана білу керек.

Дегенмен де, өнермен тікелей байланысты шешуші рөл оқу сабақтарына байланысты екені даусыз.

Өнер адам сезіміне көркем образ арқылы әсер етеді, оның жарқын толғанысын оятады, әртүрлі сезімдерді қалыптастыруға ықпалын тигізеді. Сондықтан оқушылармен жұмыс жүргізген кезде, балаларға әсемдігін ашып, олардың рухани бейнелерін байыту үшін, қоғамдық қызметке деген белсенділігін оятып, адамның өмірдегі жақсы мұраттарын бекітуге бөгет болатындармен күрес жүргізу үшін, өнермен шұғылдану жолында әрбір мүмкіндікті пайдалану қажет [6].

Тәрбие мақсат көзделіп, жүйелі ұйымдастырылған тәрбие нәтижесінде іске асады, сонда ғана жастардың өмірге құштарлығын, еңбекті қажетсінуін дамытуға болады. Міне, осыған байланысты музыка пәні мұғалімінің атқарар жүгі мол.

Музыка пәні мұғалімінің күнделікті тәрбие жұмысында төмендегі міндеттер көрініс табуы тиіс:

- оқушыларға қоғамның идеологиясын таныту, отаншылдығын, жоғары адамгершілік қасиеттерін, азаматтық тұлғасын демократиялық, адамдық тұрғыда қалыптастыру;

- еңбек және кәсіптік, құқықтық, экологиялық, экономикалық тәрбие, еңбек, іскерлік дағдыларын қалыптастыру;

- бауырымалдыққа, отаншылдыққа баулып, олардың тазалық дағдыларын бекіту.

Оқушылардың жалпы мәдениетін көтеру, оларды қазақ халқының озық салт-дәстүрлері рухында тәрбиелеп, дүниетанымын, дербестігін, мінез-құлқын жетілдіру көзделеді.

Бүгінде балаларды тәрбиелеудің, оларға дүниені танытудың алуан жолдары бар. Бұл ретте мектепте музыка өнері мен көркем әдебиеттің бірігуі, олардан шыққан туындылар басты құрал болып табылады. Көркем әдебиет пен музыканың мәні мен құнын арттыратын ең қолайлы нәрсе – мектеп сахнасы екені даусыз, яғни балалар көркем әдебиеттен көркемдікті, тілді, ой-сана мәліметтерін үйренетін болса, ал музыка саласынан әсемдікті, өнер атты әлемнің құпияларын, оның адам санасына әсерінің қандай екенін біледі. Мектептегі көркем әдебиет пен музыка саласымен тығыз байланыста өткізілеті тәрбие шараларының кең таралған формасы түрлі тақырыптарда өткізілетін кештер, кездесулер, ойын-сауықтар болып табылады. Бұл іс-шаралар мектептен тыс сабақ уақытында тақырыппен байланыстыра жүргізіледі. Халқымыздың ұлы перзенті Абайдың «Артыңа із қалдырғын келсе, кейінгі ұрпаққа білім нұрын сеп, болашағымыз өз ұлт өнері мен мәдениетінің тұнығынан сусындап, тарихын терең түсінетін болсын» деген өсиеті де жас ұрпақты өнер-білім арқылы тәрбиелеудің қажеттігі мен

маңыздылығын дәлелдейді. Бүгінгі оқушы, тәрбиеленуші – ертеңгі дүние тұтқасын ұстап, халық мәдениетін көтеретін азамат. Ұстаздықтың, соның ішінде музыка мұғалімі қызметінің қиындығы да осында. Мектептегі музыка мұғалімі өз сабағында білім беруші, білікті маман ғана емес, музыкалық-тағылымдық жұмыстарды жүргізуші, мерекелік кештер мен концерттерді, түрлі кештерді үйірмелерді ұйымдастырушы.

Оқушылармен өткізілетін әрбір даталық, тақырыптық, өнертанымдық кештерді әзірлеу барысында балалар өз бетінше ізденуге, шығармашылық қабілетін танытуға мүмкіндік алады. Өнерпаздық қабілеттері ұшталып, арман қиялдарына қанат бітеді. Сондықтан, жалпы білім беретін қазақ мектептерінде оқушыларды дәстүрімен, өнер атты әлемнің шоқтығы биік жұлдыздарының шығармашылығымен таныстыру, олардың ой-пікірін оқу-тәрбие ісінің тірегіне айналдыру – бүгінгі күннің өзекті мәселесі деуімізге әбден болады[7].

Алайда мектептердің іс-тәжірибесінде оқушылармен мектептен тыс уақытта жұмыс жүргізу жүйесінде музыка мәдениетіндегі рухани дәрежесі мен тәрбие деңгейін қалыптастыру негізінд жүргізілетін жұмыстарда кемшіліктер мен қайшылықтар бар. Атап айтсақ, мектеп педагогикасында ғасырлар бойы ерекшелініп, өмір сынынан өтіп, келешек халықтық ұрпақ тәрбиесіндегі жинақталған тағылымы, тәлім-тәрбиесі мен салт-дәстүрінің озық үлгілерін пайдаланбау – жастар арасында өрескел мінез- құлықтың етек алып, тәрбиелік мәні, мағынасы таяз жат рухани кедейшілікке әкеп соқты. Халқымыздың ауыз әдебиетінде, халықтық ән-күйінде, толғау термелерінде қаншама педагогикалық мәдениет бола тұра, оны тәрбие мәселесіне дұрыс қолдана алмағандықтан, ар-ожданымыз, инабат-ізетіміздің таяздап бара жатқанын енді ғана аңғардық.

Сондықтан, өскелең ұрпаққа музыкалық тәрбие берудегі біздің алдымыздағы ең басты міндет – оқушыларға көркемдік білім беру мен эстетикалық тәрбиені айтарлықтай толық, өнер шығармаларының, туған табиғаттың сұлулығы мен байлығын түсініп, бағалай білу қасиетін қалыптастыру. Осы мақсатта әрбір оқу пәнінің, әсіресе, зор танымдық және тәрбиелік күші бар әдебиет, музыка өнерінің эстетикалық мүмкіндіктерін жақсы пайдалану қажет.

Соңғы жылдары көптеген композиторлардың өмірі мен шығармашылығы жайында оқушылар жиі-жиі лекциялар тыңдап, едәуір мағлұматтар алып отырады. Сонымен қатар мектепте жеке композиторлардың шығармасына байланысты кештер, әңгіме, лекция, музыка сағатын өткізіп отыруға әбден болады. Эстетикалық тәрбиенің талаптарын музыка арқылы жүзеге асыру жұмыстарының мақсаттарына арнап әр алуан

тақырыптарды, әртүрлі композиторлардың творчествосын қамтитын дискілерді, бейнетаспа және үнтаспаларды жинаған да қолайлы.

Педагогикалық тұрғыдан дұрыс және жүйелі ұйымдастырылған музыкалық кештер оқушылардың өнер туралы, музыка туралы түсінігін молайтып, тереңдетіп қана қоймай, сонымен қатар көркемдік туралы белгілі бір ой тудырып, ол туралы оқушының ой-өрісі әрі қарай дамып, оны игерудің шеңбері, сондай-ақ музыканың мәнін терең түсінудің сипаты да өзгеріп отыратындығы байқалады.

ӘДЕБИЕТТЕР

1. Кукушин В. С. Теория и методика воспитательной работы. – Ростов на Дону, 2002
2. Ушинский К.Д. Таңдамалы шығармалар. – М., 1961
3. Қалиұлы С., Молдабеков Ж, Иманбекова Б. Этнопедагогика. – Астана, 2007
4. Қоянбаев Ж. Б., Қоянбаев Р. М. Педагогика. – Астана, 1998
5. Жұмабаев М. Педагогика. – Алматы: Рауан, 1992
6. Байтуова А. Музыкалық тәрбие арқылы баланың жағымды көңіл күйін дамыту // Бала мен балабақша. – 2012. – №3. – 19 б.
7. Мендіаяқова Қ.М. Мектепте музыка тәрбиесін беру әдістемесі. – Алматы: Әл-Фараби, 1997. – 132 б.

СЫРАЙЛОВА Р.Т. ВНЕШКОЛЬНОЕ МУЗЫКАЛЬНОЕ ВОСПИТАНИЕ

В статье рассматривается важность внеклассной работы при воспитании у детей эстетических и моральных норм.

Ключевые слова: эстетическое воспитание, музыкальное произведение, творчество композиторов, традиции, праздничный концерт.

SYRAYLOVA R. T. OUT-OF-SCHOOL MUSICAL EDUCATION

In the article considers the importance of outclasses works for children's development the aesthetic and ethic questions tins and rules.

Keywords: esthetic education, piece of music, works of composers, traditions, gala concert.

ЖАС ҒАЛЫМДАР ІЗДЕНІСІ

ӘОЖ 32.019

ҚАЗІРГІ ҚОҒАМДАҒЫ АҚПАРАТТЫҢ РӨЛІ

АБЛАЕВ С.

Мақалада ақпараттық қоғамның даму жолы, ақпараттық қауіпсіздік мәселелері қарастырылады. Сонымен бірге ақпараттық қауіпсіздіктің ұлттық және жаһандық ерекшеліктері анықталады,

Кілт сөздер: ақпараттық қоғам, ақпараттық қауіпсіздік, ақпараттық технология, инфрақұрылым, телекоммуникация.

XXI ғасырдың басында әлеуметтік-саяси қатысым үдерістері сапалы жаңа деңгейге көтерілді. Осы жағдайларда адамзат үшін ақпараттық қоғамның қалыптасуының мәні зор. Адамзаттың аман қалуы үшін, өзінің болашағын бақылау үшін оны болжай білу және құру маңызды. Оған негіздеме ретінде, ақпараттық қоғамға негіздеме ретінде электрондық және компьютерлік инженерия бастама бола алады, ал механикалық техника осы жағдайда қажетсіз болып қалды. Әлеуметтік-экономикалық ұйымдасу және ақпараттық технологиялар селбесе отырып, нәтижесінде қоғам технотронды дәуірге қадам басты, бұл жағдайда әлеуметтік-саяси үдерістер бағдарланған болып табылады [1]. Белгілі болып отырғандай, ақпараттық қоғам толығымен әлі қалыптаса қоймаса да, оның техникалық-экономикалық негіздері – экономиканың «екінші» секторында (өндіруші сала) мамандардың төмендеуі, үшінші сектордың (қызмет көрсету саласы) саласындағылардың өсуі, ЖІӨ көлем деңгейінің басымдығы және толықтай компьютерлену сияқты постиндустриалды дәуірдің атрибуттары қалыптасты.

Постиндустриалды қоғамның базалық түсініктеріне капитал және еңбектің орнына ақпараттық қоғам ретінде жаңа ақпарат және білім сынды категориялар келді. Э.Тоффлер «білім – биліктің басты қажеттілігі» деп атаған. Осы ғалымның пікірі бойынша, «білімге ие болу арқылы болашақта барлық адамзат институттары арасында негіз қалыптасты деуге болады» [2]. Зерттеушілер арасында бірегей компьютерленген және ақпараттық қоғамның құрылуы барлық әлемдік үкіметті біріктіреді. Адамзат қызметінің негізгі саласы ретінде шикізат өндіру емес, ақпаратты талдау, яғни материалды өнім және өндіріс машинасы есептелетін болады.

Ақпарат феноменін зерттеу ұзақ уақыт аралығын қамтыды. Ақпарат саласындағы маңызды зерттеу ретінде ақпарат теориясын кибернетика негізінде қарастыруды алуға болды. Жекелей алғанда, ақпаратты таңдау

кері энтропия негізінде қарастырылды, «ақпарат» түсінігі кейбір іргелі табиғи сипаттамаларында заттар немесе энергия ретінде қолданылады [3]. «Ақпарат» ұғымы таңдау түсінігімен және анықталынбаған жағдайлармен кеңінен танылған деп айтуға болады.

Британдық зерттеуші Т.Стоунер ақпараттың келесі қасиеттерін анықтай отырып, ақпараттық үдерістердің табиғатты түсінуде принципалды маңызды екенін атап өтті: «Құралдар мен машиналар ақпарат арқылы өзінің бастауын табады. Одан басқа ақпарат капитал секілді болашақ зерттеулер экономикалық құндылыққа негізделі алады, оның басты құндылығы әлеуетті байлық болып табылады. Сол уақытта материалды құндылықтармен алмасу бәсекелестікке, ал ақпараттық алмасу әріптестікке алып келеді. Ақпарат осылайша қажеттіліксіз бөлісуге болатын ресурсқа айналады. Ақпаратты қолдану материалдарынан бөлек немесе энергиядан бөлек пайдалану қарама-қайшы тиімділікке алып келеді. Ол адамның білімін жоғарылатуға оң ықпалы бар қоршаған ортадағы ұйымдастырушылыққа жол ашады және энтропияны төмендетеді» [4].

«Ақпарат» түсінігінің пайда болуына байланысты «ақпараттық кеңістік», «кибернетикалық кеңістік», «ионосфера» түсініктеріне байланысты қажеттілік туды. Әлеуметтік-философиялық талдаудың «ақпараттық кеңістік» саласының пайда болуы («кибернетикалық кеңістік», «ионосфера») – қоғамдық өмірдегі ақпараттық коммуникацияның маңызды саласы. Бұл жердегі ақпараттық коммуникация маңызды сала болып саналады. Осы тәсілмен келісе отырып, ақпараттың келесідей қысқаша анықтамасын ұсынуға болады «Ақпарат әлеуметтік-саяси шынайы жағдайды білмеген немесе танымаған уақытта зор маңызға ие болады». Осындай анықтама, біздің ойымызша, ақпараттың маңызды белгілерінің жалпы сипаттарын білдіреді.

Ионосфера ретінде адамзат қызметінің саласында ақпарат қайта құрылып және таратылады, яғни жеке адамға, сонымен бірге бұқаралық санаға таратылады. Одан басқа ионосферада ақпараттық-телекоммуникациялық инфрақұрылым, ақпараттың өзі жеке таратылады. Ионосфераның маңызды элементі ретінде өзара ақпарат алмасу және өзара іс-әрекеттестік субъектілері арасында ақпарат алмасуға мүмкіндік береді, қоғамдық қатынастар ақпаратты тарату негізінде қалыптаса отырып, оны қоғамның ішінде сақтай алады [5].

Қазіргі таңда Қазақстан өзінің дамуының стратегиялық таңдау жолында тұр: әлемдік нарықтағы шикізат ресурстарын тасымалдайтын мемлекет ретінде ғана қалу немесе индустриалды мемлекеттер траекториясында даму не болмаса білімге негізделген экономиканы қалыптастыру. Айқын байқалып отырғандай, үшінші жол – ақпараттық

қоғамның дамуы жолы, онда ғылымның, инновацияның, мәдениеттің, ақпараттық индустрияның және адамдық капиталдың дамуы Қазақстан үшін аса маңызды екендігіне басты назар аударылады. Бұл даму жолы ақпараттық қоғамды құруға бағытталған ұлттық стратегияны жүзеге асыруда және осы үдеріске қазақстандық қоғамның қатысуы Қазақстан үшін белсенді мемлекеттік саясатты талап етеді.

Бүгінгі таңдағы ақпараттық қауіпсіздіктің негізгі зерттеу мәселесі зерттеудің аздығымен және нақты анықталған дефинициялардың болмауымен белгілі. Осыған байланысты әлемдік қауымдастықта және кейбір мемлекеттерде ақпараттық технологиялар мен оларды қамтамасыз етуге байланысты қажеттіліктің өскендігін байқаймыз.

Ақпараттық қауіпсіздік бүгінгі таңда стратегиялық категория ретінде қарастырылады және оның құрамына «халықаралық қауіпсіздік» және «ұлттық қауіпсіздік» секілді кешенді түсініктер кіреді. Жекелей алғанда, А.А.Стрельцов ақпараттық қауіпсіздікті әлеуметтік-экономикалық контексте қарастырады. Оның пікірінше, ақпараттық қауіптің алдын алу мемлекеттің негізгі міндеті болып табылады, орындалуы бойынша «техникалық және тілдік саясатты қорғау, ақпарат ағындарының бұқаралық және жекелей санаға әсер етуі, компьютерлік және желілік қауіптердің мониторингі және классификациясы, қарудың жаңа түрлері және ақпараттық соғыстың алдын алуды атауға болады [6].

Тандық саясаттанушы Г.Ж.Ибраева ақпараттық қауіпсіздікті аса кең түрде қарастыру қажет деп есептейді. Ақпараттық қауіпсіздік ұлттық, кешендік, корпоративті немесе жеке түрде қарастырылады. Жекелей алғанда, өндіріс тәсілі қорғаныс және байланыс, көлік және энергетика, банк ісі және қаржы, ғылым және білім, БАҚ-ты атай аламыз. «Ақпараттық қауіпсіздік деп қолжетімді, жедел, шынайы ақпараттан құлағдар болу, қоғамның субъектілерінің, мемлекеттің адекватты жағдайларда шешім қабылдай алуын атаймыз, бұл қоғам мен тұлғаның өмірлік маңызды мүдделерін қорғайды» [7].

Біздің көзқарасымызша, ақпараттық қауіпсіздік жаһандық және ұлттық деңгейде қарастырылуы қажет:

- мемлекеттің ұлттық деңгейдегі ақпараттық қауіпсіздігі деп азаматтардың қажеттіліктерінің қорғалуы және халыққа сапалы қажеттіліктерді жеткізуді атай аламыз, мұндай бағалы ақпарат өнеркәсіп саласына, білім мен ғылымның дамуына қажет;

- жаһандық деңгейде ақпарат қауіпсіздігінің мәселелері, ұлттық қауіпсіздік мәселелері жекелей мемлекеттердің ұлттық ақпараттық инфрақұрылымдарын, сонымен бірге жаһандық ақпараттық

инфрақұрылымдарды қорғау, жалпы алғанда, әлемдік ақпараттық кеңістіктің әлемдік ақпараттық технологиялық базасы ретінде қарастырылады.

Осындай ақпараттық қауіпсіздік мәселелерін бұл саланың кешенді саласы деп атауға келеді. Ұлттық деңгейде ақпараттық қауіпсіздікті қамтамасыз етудің көптеген элементтері арасында келесі мәселелерді атап көрсетуге болады:

1) Мемлекеттің бірегей ақпараттық саласының дамуы, ол ақпараттық-телекоммуникациялық инфрақұрылымның, жаңа әлеуметтік және экономикалық қызметтің құрылуына жол ашуы. Мысалы, қашықтықтан білім беру, электронды сауда, электронды үкімет және т.б. Жоғары дамыған технологияларды қолдануды бүгінгі таңда қазіргі таңдағы экономикалық өсімді қамтамасыз ете алатын сала ретінде атай аламыз.

2) Ұлттық ақпараттық инфрақұрылымның қорғалуы. Прогрессивті ақпараттық жүйенің түрлі әсерлерге тап болуы сыртқы күштерден болып отыр. Сәйкесінше, жаһандану жағдайында ақпараттық технологиялар үшін ақпараттың және ақпараттық жүйелердің кері әсерлерінен қорғалуы маңызды болып саналады.

Бүгінгі таңда бәсекеге қабілеттілік қауіпсіздігіне төнетін қауіп ретінде тек қана жеке мемлекетке ғана емес, сонымен қатар, жалпы алғанда, әлемдік қоғамдастыққа қауіпті болып табылады. Киберқылмыстың бүгінгі таңдағы көрсеткіші АҚШ-та – 35,4 пайыз. Осы көрсеткіш Оңтүстік Кореяда – 12,8 пайыз, Қытайда – 6,9 пайыз, Германияда – 6,7 пайыз, ал Францияда 4 пайызды құрайды, Ұлыбританияда – 2,2 пайыз [8].

Ақпараттық қауіпсіздік саласындағы аса кең таралған қауіптердің ішінде хакерлердің іс-әрекеттерін, құпия ақпараттың кең таралып кетуін, т.б. атауға болады.

Бұл жердегі қауіптің аса жоғары болу себебі, ақпараттық қауіпсіздік саласы бойынша озық мемлекет ретінде саналатын АҚШ-та «Майкрософт» компаниясы көшбасшы болып табылады. «Майкрософт» корпорациясының монополиясының операциялық жүйесі тарапынан жасалған жүйелері ұлттық қауіпсіздікке төндіретін басты қауіптердің қатарына жатады, ондағы автоматтандырылған және дұрыс ұйымдаспаған басқару экономикасы жалпы мемлекетке қауіп төндіреді деп айта аламыз. Ақпараттық қауіпсіздікті қамтамасыз ету мәселесі одан басқа ақпараттық технологиялардың қоғамның барлық салаларына әсерінің өсуімен сипатталады. Мемлекеттің барлық салаларына ене отырып, ақпарат шынайы саяси, материалдық және бағалаушы әсер ете алуымен тікелей байланысты болып табылады. Осыған байланысты ақпараттық қауіпсіздік саласы аса маңызды және басым салалар қатарынан орын табады.

Қазақстандағы ақпараттандыруға байланысты қиындықтың тууы әлеуметтік-саяси трансформацияның ақпараттық ортаның трансформациялық революциясымен сәйкес келеді. Осыған байланысты «әлеуметтік-экономикалық шарттардың жаңа әлеуметтік-экономикалық шарттарға және жаһандық ақпараттық ортаның міндеттеріне бейімделуі орынды, бұл жерде ену ақпараттандыру үдерісінің шынайы әлеуметтік мобильділігі және тиімді әлеуметтік бейімделуі болып табылады» [9].

Шектеусіз жаңа ақпарат ағындарының әсері адам қызметінің барлық саласында жаңа нарықтық психология қалыптастырады. Бұл жерде шетелдік БАҚ-тың жаңа адамның қалыптасуына әсер ете алу үдерісін атауымызға болады, бұл ашық демократиялық қоғамда адамның бейнесін қалыптастырады. Бұл жердегі, Қазақстандағы ашықтық және төзімділік саясаты барлық қоғам өмірін модернизациялауға жол ашады, оның құрамында экономика және саяси нарықтық теория және әрбір жеке адамның дербес санасын атап өтуге болады.

Алайда осы жағдай тек қана позитивті ғана емес, объективті және өзін-өзі реттеуші үдеріс ретінде қарастырылуы мүмкін. Бұл жерде біздің пікірімізше, деструктивті элементті жоққа шығаруға болмайды бұл ақпараттық толқын тарапынан қолға алынбайды, оның ұзақ бөлігін бұқаралық деп аталатын мәдениет қолға алады. Осыған байланысты бұқаралық сананың ақпараттық экспансиясының салдары кез-келген мемлекетте, соның ішінде Қазақстанда ешқандай проблема туғызбайды.

Ақпарат арналарының өсуі компьютерлік технологиялардың дамуына және Қазақстанда ақпараттық саланың қажетті деңгейінде дамуына жағдай жасамайды, соның негізінде ақпараттық тәуелділікке және мемлекеттің ақпараттық тәуелсіздігінің жоғалуына алып келеді. Осылайша, техникалық және экономикалық сипаттағы маңызды мәселелер туындайды, бұл ақпараттық қоғамның дамуындағы біраз мәселелерді қиындатуға апарып соғады.

Интернет-технологиялардың жоғары рөлі және олардың нақты қолжетімділігі әрбір жеке қолданушыға өзінің жеке веб-сайтын құруға жол ашады. Дәстүрлі түрде материалдарды таңдау, реттеу жеке сайттардағы мәдениеттілік дәрежесімен және авторға берілген жеке адамгершілік және мораль негізінде анықталынады. Сәйкесінше, бұл тұлғаның жеке дамуына кері әсерін тигізеді, олардың әлеуметтік-рухани саласы бұл қоғамда таралып жатқан мәселелерге тікелей өзінің байланыстылығын көрсетеді. Осыған байланысты Қазақстанда басқа мемлекеттердегідей бірегей түрде порнографиялық, ұлтшылдық, расистік ақпараттарды таратуға байланысты бірегей қалыптасқан шектеу қою жоқ, бұл индивидум және қоғамның психологиялық денсаулығының тұрақсыздығына алып келеді.

Тағы бір мәселе ретінде ҚР-дағы ЖОО-ның техникалық қамтамасыз етілуі аса төмен, бұлар жоғары кәсіби мамандардың ақпараттық қамтамасыз етуі бойынша да төмен деп айтуға болады. Қажетті түрде техникалық қамтамасыз етудің төмендеуі ақпаратқа ие болудың заманауи жоғары тиімді әдістерін және ақпаратты қорғау құралдарын меңгеруге жол ашады. Бұл жердегі маңызды артта қалушылық ретінде, біздің көзқарасымызша, ақпарат және ақпаратты қорғау салаларына байланысты нақты диссертациялық кеңестің болмауын атай аламыз.

Жеке кәсіби сала ретінде мемлекеттік құрылымдардағы телекоммуникациялық саланы атап өтуге болады, онда жалақының қажетті емес деңгейі қалыптасады, ал шетелдік компанияларда ол 2-3 есе төмен деп атай аламыз. Осыған байланысты «мидың сатылуы» мәселесі қазіргі таңда өзекті болып отыр, ол нәтижесінде қауіпсіздік саласының нашарлауын жекелей ведомстволық салаларда көрсете алады.

Біздің пікірімізше, ақпараттық жүйені қорғауға байланысты келесі факторлар Қазақстанның ұлттық қауіпсіздігіне маңызды қауіп төндіруі мүмкін:

Біріншіден, мемлекеттің ақпараттық саланы реттеуге байланысты рөлінің төмендеуі.

Екіншіден, жекелей тұлғалар немесе топтар бойынша БАҚ-тың монополизациясы.

Үшіншіден, бағдарламалық өнімдердің отандық жүйесінің болмауы.

Төртіншіден, ақпараттық теңсіздік дәрежесінің өсуі.

Бесіншіден, білікті кадрлардың жетіспеушілігі.

Қорыта айтқанда, техникалық қамтамасыз етудің төмен деңгейі, Қазақстан Республикасында ақпараттық технологиялардың дамуы, олардың күнделікті өмірде қолданылуы ақпараттық қауіпсіздіктің әлеуетті қауіптерінің өсуіне алып келеді. Біздің ойымызша, бұл тұрғыда ұлттық ақпараттық инфрақұрылымның дамуына назар аударған жөн. Тәжірибе көрсеткендей, мемлекеттің технологиялық дамуының жоғары деңгейі оның ақпараттық қауіпсіздігін ұлттық және әлемдік дәрежеге көтеруі мүмкін.

ӘДЕБИЕТТЕР

1. Земляная С. Новый космополитизм и знамения времени // Национальное государство в контексте глобализации. – М.: Логос, 2002. – 268 с.
2. Тоффлер Э.Х. Создание новой цивилизации. Политика третьей волны. Новосибирск: Академический Исследование, 1996. – 156 с.
3. Симония Н. Глобализация и неравномерность мирового развития // Международная экономика и международные отношения. – М., 2001. – №3. – С. 40 .
4. Стоунер Т. Информационное богатство: профиль постиндустриальной экономики. – М., 2012. – С. 5.

5. Giddens A. Runaway world. How Globalization is Reshaping our Lives. Second Edition. – New York: Routledge, 2003. – С. 32-33.

6. Скотников Л. Право на самооборону и новые императивы безопасности // Международная жизнь. – 2004. – №9. – С. 9.

7. Ибраева Г.Ж. Телевидение Казахстана в период демократической государственности. – Алматы: КазГУ, 1995. – С.12.

8. Европа хочет быть полюсом // <http://www.nns.ru>. Мониторинг СМИ.

9. Арыстанбекова А. Глобализация. Объективная логика и новые вызовы. Международная жизнь – 2004, № 4-5, – С. 64-65.

АБЛАЕВ С. РОЛЬ ИНФОРМАЦИЙ В СОВРЕМЕННОМ ОБЩЕСТВЕ

В данной статье рассматриваются проблемы развития информационного общества, информационной безопасности. Также определены национальные и глобальные особенности информационной безопасности.

Ключевые слова: информационное общество, информационная безопасность, информационная технология, телекоммуникация.

ABLAEV S. A ROLE OF INFORMATION IN MODERN SOCIETY

In this article problems of development of information society, information security are considered. National and global features of information security are also defined.

Keywords: information society, information security, information technology, telecommunication.

ӘОЖ 32.01

ЕҢБЕК ҚОҒАМЫН ОРНЫҚТЫРУДАҒЫ ШЕТЕЛДІК ТӘЖІРИБЕ

ИМАНМОЛДАЕВА Б.

Мақалада Қазақстан Республикасының әлеуметтік мемлекет ретінде дамуына шетелдегі мемлекеттер тәжірибесімен салыстыра отырып талдау жасалған. Сонымен қатар еліміздегі әлеуметтік саясаттың басымдықтары анықталып, әлеуметтік саясатты әлемдік тәжірибеге сүйеніп жасаудың жеткіліксіздігі, оны еліміздің ұлттық-тарихи даму ерекшеліктерін ескере отырып, теориялық әдіснамалық тұрғыда негіздеу талап етілетіні туралы айтылады.

Кілт сөздер: әлеуметтік мемлекет, әлеуметтік саясат, консервативті модель, социал-демократиялық модель, либералдық модель, ұлттық-тарихи ерекшелік.

Әлеуметтік мемлекет классификациясы туралы сөз болғанда, көбінесе ғылыми ортада Эспинг-Андерсоннің «Три мира капиталистического государства благоденствия» (The Three Worlds of Welfare Capitalism)

еңбегінде қарастырған модельдері: консервативті (корпоративтік), социал-демократиялық және либералдық – қолданылады. Мемлекеттің әлеуметтік саясат жасауда және сол саясатты құралдар арқылы жүзеге асыруда бұл модельдер саяси және әлеуметтік міндеттер арқылы ажыратылады.

Эспинг-Андерсон бойынша, либералды әлеуметтік мемлекет азаматтарға тең әлеуметтік мүмкіндіктер береді және аз қамтылғандарды белсенді түрде жұмыс іздеуге шақырып, қаржыландырудың қалдықтық принципі қолданылады. Консервативті әлеуметтік мемлекет түрлі кәсіптік және меншіктік топтар мен таптарға бағытталған адрестік бағдарламалар мен биліктің патерналистік шаралары арасында теңдік орнатуды басшылыққа алады. Ол жеке индивидке емес, отбасының әлеуметтік қамтылуына бағытталады. Социал-демократиялық әлеуметтік мемлекет азаматтарға тең әлеуметтік құқық пен бірдей әлеуметтік шарттар мен жеңілдіктермен қамтамасыз етуді көздейді.

Консервативті (корпоративтік) мемлекет. Католиктік шіркеу мен авторитарлық мемлекеттің ықпалы жоғары болған еуропалық мемлекеттерде консервативті (корпоративтік) модель кең етек жайды. 19-ғасырда неміс моделі ең үлкен көрініс болып табылды. Бұл модельдің негізіне әлеуметтік сақтандыру жатады, ал ерекшелігі ретінде мемлекет арқылы немесе кәсіби ассоциациялар арқылы («корпоративизм» атауы осыдан шаққан) басқарылған өзара көмек қоғамдарының негізінде қалыптасқан сақтандыру қорларын (кассалар) атауға болады. Сонымен қатар, үкіметтен формальды түрде тәуелсіз болған ассоциациялар жоғарыда аталған сақтандыру жарналарының міндеттілігін көрсететін бұқаралық мәртебеге ие болды. Осындай модельдің негізінде ұрпақтар арасында келісім – әлеуметтік контракт қалыптасады, яғни қазіргі уақытта жұмыс істеушілер тарапы жұмыспен айналыспайтын тарапты қамтамасыз ету міндетін алады және іске асырады.

Консервативті модельдің негізін нарық пен әлеуметтік мақсаттардың тепе-теңдігі құрайды. Бұл жағдайда әлеуметтік функциялар либералды модельдегідей міндетті болып табылмайды, ол нарыққа тең құнды болып шығады. Аталмыш модельдің логикасы әрбір әлеуметтік қорғалушының үлесі еңбек нарығындағы жағдайға тікелей тәуелділігінде; әлеуметтік тәуекелдер туған уақытта азаматтық халі оның табысымен, мәртебесі және «отбасының кірісі» арқылы анықталатын болады [1].

Бұл модель бірнеше белгілермен сипатталады: игілікке қолжетімділік жұмыс орны мен мәртебеге (азаматтық пен қажеттілікке емес), игіліктердің көп бөлігі монеталанған, қаржыландыру жарналары арқылы жүзеге асады, жүйені басқару «корпоративті» болып табылады, яғни тікелей мемлекетпен басқарылмайды.

Бұл концепция онжылдықтар бойы Германия, Франция, Бельгия, Голландия, Италия, Испания, Австрия секілді еуропалық мемлекеттерде қолданылып келеді. Бұл мемлекеттерде әлеуметтік қамтасыз етудің қаржыландыру көзі – жұмыс беруші мен жалдаушы тарапынан төленетін әлеуметтік төлемдер Қаржы ресурстарын басқаруды мемлекеттен автономды қорлар, кассалар және т.б. іске асырады. Әлеуметтік сақтандыру жүйесімен қамтылғандар салық арқылы қаржыландырылатын қорлар арқылы көмек алады, ал көмектің көлемі мемлекеттің қаржылай мүмкіндіктеріне тікелей байланысты [2].

Бұл модельдің басымдылығы қоғам тарпынан қолдауға ие болуында, игілікті алушыларға қалыптасқан кірістерді сақтауға мүмкіндік болуында, жарна мен кірістің тікелей байланысты болуында. Кемшіліктері қатарына: жұмыссыздық пен демография секілді факторларға әлсіздігі, уақытша және «дәстүрлі емес» жұмыспен айналысушыларды дискриминациялауы.

Либералдық модель

Либералдық модель мемлекеттік қызмет көрсету мен сақтандыру сызбасы арқылы аз әлеуметтік игілікке ие болумен және халықтың аз табысқа ие тобына бағытталғандығымен сипатталады. Бұл модель аясында мемлекет нарықтық тетіктерді қолданады және нарық субъектілерін қызмет көрсетуге қатыстырады. Либералды модель іске асырылып жатқан мемлекеттерде әлеуметтік реформалар либерализм мен протестанттық дәстүрлердің ықпалына қатты ұшырады. Нәтижесінде «әркімнің, кем дегенде, ең төменгі өмір сүру жағдайына құқы бар» деген постулат қабылданды. Басқаша айтар болсақ, осы типте мемлекет тікелей нарыққа тәуелді болып келеді, ал әлеуметтік функциялар – еңбек уәжділігі мен жұмыс күшінің өнімділігін қамтамасыз етуден туған мәжбүрлі шегініс.

Бұл модель АҚШ-та айқын басымдыққа ие болса, аз деңгейде англо-саксондық мемлекеттерде (Ұлыбританияда Беверидждің либералды моделі туралы айтылады, аталмыш модель бойынша азаматтарға көптеген кепілдіктер мен игіліктер беріледі (мысалы, барлығына тегін денсаулық сақтау жүйесіндегі қызметтер). Кейде бұл қоғам өміріндегі мәдени дәстүрлер мен нарықтық қатынастардың рөлі арқылы түсіндіріледі. Айқын көрініс ретінде еуропалықтар мен американдықтардың «кедей адам жалқау болып табылады ма?» деген сұраққа жауаптарын қарастыруға болады. Сұраққа мақұлдау түрінде 60% американдық және 26% еуропалықтар жауап берген. Жауаптардың бөлінісі еуропалық мемлекеттер мен американдық әлеуметтік сақтандыру жүйесіндегі құндылықтардан хабар береді.

Либералдық модельдің бірнеше кемшін тұстары бар. Біріншіден, қоғамды бай және кедей топтарға бөледі: мемлекеттік әлеуметтік сақтандырудың төменгі деңгейіне қанағаттанушылар мен нарықтағы қымбат

әрі сапалы қызметті пайдаланушыларға. Екіншіден, аталмыш модельде халықтың көп бөлігі мемлекеттік әлеуметтік сақтандыру қызметтерінен тыс қалады (кедей және саяси маргинал топтарға төмен сапалы қызмет ұсынылады). Күшті тұстарына табыс көлеміне қарай қызметтердің дифференциациялау саясатын, демографиялық өзгерістерге төзімділігін, салықтың төмен деңгейін ұстап тұруға мүмкіндік беруін жатқызуға болады.

Социал-демократиялық модель

Социал-демократиялық немесе скандинавтық модель, атауынан көрініп тұрғандай, халыққа әлеуметтік игіліктерді ұсынудың әмбебаптық тәсілімен сипатталады. Дәл осы модель аясында әлеуметтік құқық концепциясы толықтай көрініс тапты, себебі әлеуметтік игіліктерге қолжетімділік аз деңгейде адамның экономикаға «қатысуына» және көп деңгейде жеке дербес қажеттіліктерге тәуелді болып келеді (алайда, алатын игілік кірістер арқылы есептеледі). Осы модель аясында әлеуметтік игілік шеңбері айтарлықтай кеңейтілген (әлеуметтік қызмет саласына балалар бақшасы, қарттар үйі, үйге жеткізілетін көмектер, т.б. кіреді), ал ұсынылатын қызмет сапасы жоғарғы деңгейде болады. Көптеген зерттеушілердің пікірі бойынша, аталмыш модель – әмбебап және жеке дербес тәсілдердің үйлесімділігі нәтижесі, яғни қосқан үлестің мөлшеріне қарамастан әмбебаптық қолжетімділік орын алады [3].

Әлеуметтік мемлекеттің социал-демократиялық моделі нарық талаптарына алдында әлеуметтік міндеттердің басымдығын қарастырады. Қойылған мақсаттарға қол жеткізу үшін әлеуметтік қызметтер әмбебаптық түрде ұсынылу қажет, яғни мұқтаждық көлеміне қарамастан тегін үйлесірілу керек. Алайда бұл модельдің бірнеше кемшіліктері бар. Әсіресе, мұндай жүйе басқару тұрғысынан алып қарағанда, айтарлықтай қиын, сонымен қатар қымбат және бюрократиялануы жоғары деңгейде, салықтың жоғарғы деңгейіне себепкер болып, әлеуметтік салада мемлекеттің рөлін арттыра түседі.

Әлеуметтік мемлекет модельдерінің келесі айырмашылық критерийлерін бөліп қарауға болады:

- халықты стихиялы нарықтық күштер мен табыстың (төменгі) аздығынан қорғау ауқымдары;
- аз қамтамасыз етілген топтар мен кедей халықты әлеуметтік құқық пен қолдаудың ауқымы;
- жеке шығындардың (мемлекеттік емес) айрықша басымдығы, олардың сақтандыруға, зейнетақымен қамтамасыз етілуі, медициналық сақтандыруға және өзге әлеуметтік қажеттіліктерге жұмсалуды және ресми бюджеттен төленетін көмектермен қатынасы;

- әлеуметтік мемлекеттегі жеке дербес және ұжымдық үлестерді қоса алғандағы әлеуметтік бағдарламалар мен қажеттіліктерді қаржыландырудың ауқымдары;

- кәсіби топтар мен жұмыссыздық, қарттық, аурулар секілді әлеуметтік тәуекелдерді қамтитын әлеуметтік қамсыздандыру жүйесі ауқымы;

- салықтық түсімдерден және кәсіпкерлер мен кәсіпорындардан түсетін әлеуметтік сақтандыру қорларындағы кірістерді бөлетін әлеуметтік саясаттағы қорлардың көлемі;

- халықтың толық жұмыспен қамтылуы және кепілдік ауқымы.

Жоғарыдағы критерийлер негізінде В.Милецкий келесі салыстырмалы кестені ұсынады:

Кесте 1. Әлеуметтік сақтандыру модельдерінің критериялды салыстырмасы

Индикаторлар	Либералды	Консервативті	Социал-демократиялық
А	әлсіз	орта	күшті
Б	әлеуметтік қолдау жүзеге асырылады	әлеуметтік құқық жүзеге асырылады	әлеуметтік құқық жүзеге асырылады
В	жоғары	орта	төмен
Г	орталар	үлкендер	орталар
Д	жоқ	иә	жоқ
Е	күшейтілген	күшейтілген	үлкен
Ж	жоқ	гүлдену кезеңінде ғана	үлкендер

Әлеуметтік модельдердің классификациясын А.Сапир де зерттеген болатын. Ол 2005 жылы Еурокомиссияға Еуропа мемлекеттеріндегі төрт әлеуметтік модель туралы зерттеуін ұсынған болатын. Автор бірнеше параметрлер бойынша модельдерді төрт топқа бөліп қарастыруды ұсынады. Сапир *Солтүстік модельдегі* (Дания, Финляндия, Швеция и Нидерланды), әлеуметтік қамтамасыз етудің жоғары деңгейі мен жеңілдіктерді ұсынудағы әмбебаптылықты бөліп көрсетеді. *Англосаксондық модельдерге* (Ұлыбритания, Ирландия) жеңілдіктерді ұсынудағы әмбебаптылық тән. Алайда көмек сирек жағдайда ұсынылады, ал қаржылық демеу көбінесе еңбекке қабілетті адамдарға бағытталады. *Континентальды модельдің* ерекшелігі – корпоративтік негізде көмек ұсынуы. «Бисмарк бойынша» сақтандырудың логикасы – әлеуметтік төлемдердің көлемі тікелей жұмыскердің қосатын үлесіне тәуелді. Кәсіподақтардың рөлі басым және

мұқтаж азаматтарға қажетті көмек көрсетіліп тұрады. *Жерорта теңіз елдерінің моделі* (Греция, Италия, Португалия и Испания) әлеуметтік трансферттердегі зейнетақылық төлемдердің басымдылығымен анықталады. Жеңілдік алушылар мәртебесі бойынша кең сегментация тән. «*Жерорта теңіз елдерінің моделі*» немесе «оңтүстік» моделін өзге де зерттеушілер бөліп көрсетеді.

Әлеуметтік мемлекеттің қайнар көзі әлеуметтік саясаттан басталады. Мәселен, дамыған Еуропа елдерінде әлеуметтік саясаттың екі үлгісі кеңінен қолданылады. Біріншісі «бисмарктық» әлеуметтік саясат үлгісі (неміс канцлері Бисмарктың есіміне байланысты аталған, өйткені ол осы үлгінің негізін салған болатын), екіншісі – «беверидждік» үлгі.

«Бисмарктық» әлеуметтік саясат үлгісі бойынша әлеуметтік көмек пен белсенді еңбек қызметі арасында тығыз байланыс орнатылады. Жеке адам өзінің белсенді еңбек қызметі барысында келісім шарт негізінде әлеуметтік қорға мөлшерлі аудармаларын жасап отырады. Кейін бұл аудармалардан сақтандырушы қорлар құрылып, одан әртүрлі әлеуметтік көмек көрсетіліп отырады. Мұндай қорларға мемлекеттік бюджеттен қаржы бөлінбейді. Ал, еңбек белсенділігі төмен отбасылар үшін ұлттық ынтымақтастық ұстанымы бойынша мемлекеттік органдар арқылы әлеуметтік көмек көрсетіледі.

«Беверидждік» әлеуметтік саясат үлгісі бойынша кез келген қоғам мүшесі әл-ауқаты мен экономикалық белсенділігінің деңгейіне қарамастан денсаулық сақтау, зейнеткерлік т.б. белгілер бойынша мемлекеттен минималды әлеуметтік көмек алуға құқылы. Бұл үлгіні ұстанатын елдердегі (Ұлыбритания, Швеция т.б.) зейнетақы жүйесінде зейнетақы алатын жасқа жеткен әрбір азаматқа белгіленген зейнетақы төленеді, ал денсаулық сақтау саласы бойынша әрбір азамат медициналық сақтандыру жүйесіне автоматты түрде тіркеледі. Бұл үлгіде де ұлттық ынтымақтастық ұстанымы негізінде ұлттық байлықты әділетті бөлудің тұжырымдамасы қолданылады. Ал Қазақстанның өзіндік әлеуметтік саясатының үлгісі мен тұжырымдамасы қалыптасу үстінде екенін ескерсек, онда бұл екі үлгінің басты жетістіктері мен тиімді тетіктері нысанаға алынып отырғандығына көз жеткізуге болады.

Теориялық тұрғыдан еліміздің әлеуметтік мемлекет деп жариялануы, әлеуметтік-экономикалық даму мақсатына басымдық берілуі тұрғындарымыздың жоғары өмірлік стандарттармен қамтылуына баса мән берілгендігін айқындайды. Сонымен бірге, мемлекеттің әлеуметтік саясаты халықтың өмір сүру деңгейіне бағытталуы, негізінен әрбір азаматтың өзін-өзі көрсетуімен жүргізіледі деген пікірлер де аз емес еді. Яғни, әлеуметтік мемлекет (патернализмнің) пен әлеуметтік қызметтерді жекешелендірудің (радикалдық либерализмнің) орнына, қоғамның өзі жасалмайтын деңгейдегі әлеуметтік кепілдіктерді қамтамасыз ете алатын «жәрдемдік» мемлекеттер

құрылады. Әлбетте, әлеуметтік реформалар бағдарламасы тежегіш ретінде емес, экономикалық өсім катализаторы ретінде болуы керек. «Жәрдемдік мемлекет» үлгісіне ауысу, яғни аз қамтылған отбасыларға арналған әлеуметтік трансферттердің азаюымен қатар, халықтың әлсіз топтарының үлесіне ресурстарды үлестіріп беруді қарастырады. Жалпы «жәрдемдік мемлекет», мемлекет пен қоғамдық (коммерциялық емес) сектордың және бизнестің арасында әлеуметтік міндеттемелерді бөлуді көздейді. Әлеуметтік қорғау саласында кедейшілік деңгейін төмендету мен жоқшылықты жоятын, халықты тиімді әлеуметтік қамсыздандыру жүйесі жасақталуы қажет. Ол үшін өзін-өзі қамтамасыз ету кезінде пайда болатын қауіп-қатерлердің әлеуметтік сақтандыру түрлерінің қолайлы тетіктері қарастырылуы керек. Сонымен бірге мемлекеттің әлеуметтік қамсыздандыру жүйесінің басым бөлігінен, жеке азаматтардың өзіндік қамсыздандыру іс-әрекеттеріне көшуді жоспарлау қажет.

Тәуелсіздік алғаннан бергі уақытта мемлекеттік даму тәжірибесін жинақтаған Қазақстан Республикасының 1995 жылы жаңа Конституциясы қабылданғаннан кейін әлеуметтік саясатта құрылып жатқан нарықтық үлгіге сәйкестендірілген, әлеуметтенуді күшейтуге бағытталған заңдық актілерді дайындау үдерісі басталды. Дәл осы уақытта Үкімет республика халқының әлеуметтік қауіпсіздігін қамтамасыз етіп, мемлекеттік тетік құруды көздейтін елдің әлеуметтік құрылымын жасауды қолға алды. Бұл концептуалды құжатта әлеуметтік саясаттың мынадай басымдықтары анықталды:

- жаңа Конституцияда бекітілгендей, Президенттік басқару жүйесі кепілдік беретін елдегі әлеуметтік тұрақтылықты сақтау және нығайту;

- әлеуметтік саланы нарықтық қатынастың белсенді субъектісіне айналдыру;

- аталған құрылымды жүзеге асыруда экономикалық тетіктерді пайдалану және саяси құралдарды анықтау;

- психологиялық, рухани салада құқықтық қамтамасыз етуді қадағалау.

Әлеуметтік реформалардың бағытталған тұжырымдамасы әлеуметтік саясаттың нақты басымдықтарын айқындап береді. Бұл басымдықтардың алға қойған міндеті:

- тұрғындардың радикалды әлеуметтік өзгерістерге бейімділігін арттыру, халықтың экономикалық белсенді бөлігін ынталандыру;

- халықтың экономикалық белсенділігін арттыру;

- нарықтық тетіктер мен құралдардың ролін күшейту, халықтың сақталған ақша қоры мен шетелдік қорлардың инвестициясын әлеуметтік саланы қаржылай қамтамасыз етуге тарту;

- білім беру, медициналық, әлеуметтік қамтамасыз етуде мемлекеттік стандарттар негізінде әртүрлі деңгейдегі бюджетті қалыптастыру;

- қоршаған ортаның бұдан арғы құлдырауын, кері кетуін тоқтату.

Әлеуметтік саясаттың саяси мүмкіндіктері субсидиарлы жауапкершілік қағидаларымен тығыз байланысты. Негізгі жауапкершілік ретінде, адамның өзіне және отбасына деген жауапкершіліктері танылады. Қосымша қоғамдық жауапкершілік әрдайым мақсатқа лайықты және оны өзі жеке алып жүру мүмкіндігі жоқ болғанда кез келген адам және отбасы оны өз жауапкершілігіне алады. Сонда ғана салық пен өзге де жиналымдар түріндегі ресурстар әртүрлі қоғамдық мәселелерді шешуге бағытталған ұйымдарға жетеді. Жалпы, азаматтық қоғам дегеніміз – бұл адамдар, әлеуметтік топтар арасындағы қарым-қатынас пен әлеуметтік байланыстың көптүрлілігі, оның ішінде адамдардың өмір сүру құқығы, жеке қауіпсіздігі, меншік құқығын тануға негізделген экономикалық, әлеуметтік, мәдени және сол сияқты өмірлік байланыстар. Табиғи құқықтар тұжырымдамасына сәйкес кез келген адам дүниеге келген сәттен бастап осы құқықтарға ие болады, ал қалған бөлігін мемлекет реттейді. Азаматтар мен мемлекет арасындағы құқықтарды бөлу Конституцияға негізделеді және ол өз кезегінде әлеуметтік келісім рөліне ие болады.

Қазіргі таңда әлеуметтік саясатты іскерлік менеджменттің құралы ретінде қарастыру заманауи талаптардың сұранысына сәйкес бағытқа айналып отыр. Қоғам дамуының бастапқы кезеңдерінде шаруашылық прогресі көбінесе теңсіздік пен әділетсіздікке негізделетіні белгілі. Осы күні қалыптасып отырған нарықтық қатынастар да әлеуметтікті қамтамасыз ете бермейді. Нарықтық қатынастардың дамуы бостандық пен қызмет еркіндігіне, әлеуметтік әділеттілікке жол ашып берді. Осының барлығы индустриалды елдерде әлеуметтік теңсіздікті азайту заңдылығын қалыптастырды. Жалпы алғанда, «нарықтық экономиканың осы күнгі үлгісі біршама әлеуметтік теңестіруді көздейді» деп айтуға болады. Біріншіден, қоғамдық сананың нарықтануы қатысушылардың өзара келісімге келу деңгейін ұғынуды көрсетеді. Екіншіден, пісіп-жетілген нарық пен бәсекелестіктің қатты дамыған жағдайы тауар мен қызмет көрсету өнімдеріне тұтынушылардың табыстары жоғары деңгейде жауап беруіне мүдделі болуда. Демек, осы күнгі дамыған нарықтық қатынастар салыстырмалы түрде әлеуметтік теңдіктің қалыптасуына мүмкіндік береді. Бірақ оларды іске асыру белгілі бір қағидалар тұтастығына негізделген мақсаттық шараларды қажет етеді. Осы шаралар әлеуметтік саясат немесе мемлекет саясатының әлеуметтік аспектісі болып табылады.

Әлеуметтік бағдарламаларды жасағанда және оларды іске асыру кезінде тұрақты қоғамдық бақылаудың рөлі – институционалдық күштердің

тепе-теңдігін қадағалап, қоғамда демократиялық мәдениеттің жоғары деңгейін қамтамасыз етуге ұмтылады. Дамыған елдердің әлеуметтік саясатта жүргізген тәжірибелерінен бірнеше бағыттар қалыптасқан болатын. Олар – әлеуметтік сақтандыру, жұмыскерлерді әлеуметтік қорғау, еңбекақы саясаты, еңбек нарығындағы әлеуметтік шаралар, тұрғын үй саясаты. Қазақстан жағдайында болсын немесе басқа да өтпелі кезеңді басынан өткеріп отырған мемлекеттерде болсын, еңбек қатынастарын таза нарық қағидалары негізінде анықтау дұрыс емес.

Қазіргі кезеңде Қазақстан экономиканың өсу жағдайына байланысты кешенді әлеуметтік саясаттың негіздерін орнықтыру үшін, алдымен, ғылыми-зерттеу жұмыстарын, инфрақұрылымдарды, әлеуметтік салаларды қажет құрылымдармен қамтамасыз ету үшін айтарлықтай қаржы бөлінуі керек. Бұл мақсаттарға қажетті қаражаттарды мемлекеттің ұлттық табысты қайта бөлу арқылы қатысуы реттеудің барлық жүйелерінің негізі болып табылады. Мемлекет қысым жасап, табыстың біршама бөлігін салық салу арқылы алады. Мұндай елеулі қаражаттардың мемлекет бюджетіне бөлінуі ұлғаймалы өндіріс үдерісіне ықпал етуге мүмкіндік береді. Қазіргі жағдайда әлеуметтік қарама-қайшылықты жою үшін, мемлекет еңбек пен капитал арасындағы қатынастарға араласуға мәжбүр болып отыр. Мемлекет еңбек пен капитал арасындағы қатынастарды жалақыны реттеу жолымен, жұмыссыздыққа байланысты жәрдемақы, зейнеткерлік және әлеуметтік қамтамасыз етулермен, өндірістік жарақат алған науқастарды ескере отырып реттейді. Елдің заңды мекемелерінің күшін ескере отырып, жұмысшы мен жұмыс берушінің арасындағы қарым-қатынастар жоғары дәрежедегі мемлекеттік реттеу нысаны негізінде қарастырылуда.

Сол себепті, біздің ойымызша, әлеуметтік саясаттың тұжырымдамасында мемлекеттік реттеудің тікелей және қосалқы құралдары арқылы әлеуметтік экономикалық саясаттың мақсаттары мен басымдықтары, оған жетудің әдістері мен жолдары қарастырылады. Бастапқы микроэкономикалық көрсеткіштер экономиканың даму қарқынын болжауды, қоғамдық өндірістің, мемлекет пен кәсіпорындардың құрылымын, халықтың қаржы қорларын анықтайды. Ол ұлттық бағдарламалар мен әлеуметтік-экономикалық стратегиялар арқылы әлеуметтік саясатты жүзеге асыруда ұлттық мақсаттар мен басымдықтарды тиімді орындаудың бастапқы құралдары болып табылады.

Әлеуметтік саясатты әлемдік тәжірибеге сүйеніп жасау жеткіліксіз. Оны еліміздің ұлттық-тарихи даму ерекшеліктерін ескере отырып, теориялық әдіснамалық тұрғыда негіздеу талап етіледі. Соңғы жылдардың саяси тәжірибесі көрсеткеніндей, әлеуметтік саясатты тиімді жүзеге асыру үшін тек қана қарқынды экономикалық даму жеткіліксіз. Мемлекеттік

әлеуметтік саясат конституциялық талаптарға сәйкес жүзеге асырылуы үшін біріншіден, әлеуметтік саясаттың құқықтық негізі жасалуы керек. Екіншіден, экономикалық дамудың гуманистік бағдары болуы қажет. Қазақстан жағдайында бұл маңызды саяси-әлеуметтік факторлар әлі де болса қалыптасу үстінде келеді. Сондықтан да осындай саяси-әлеуметтік дамудағы императивпен (міндетті талаппен) санаспай ешбір мемлекет өркениетті даму жолына түсе алмайды. Ал, Қазақстан әлемдік тәжірибеде қалыптасқан әлеуметтік саясат үлгілерін есепке ала отырып, мемлекеттік әлеуметтік саясаттың өзіндік үлгісін қалыптастыру бағытында саяси ізденістер үстінде келеді.

Қорыта айтқанда, әлеуметтік мемлекеттегі либералдық және консервативтік модельдер, Солтүстік Еуропалық мемлекеттердің тәжірибесін барынша ескерген жағдайда оң ықпал ете алады. Либералдық және консервативтік модельдердің өзара қатынасынан туындаған модель Қазақстан үшін ыңғайлы болмақ деген ойдамыз.

ӘДЕБИЕТТЕР

1. Социальная защита населения. – СПб., 1999. – С. 91-92.
2. Европейская конвенция о защите прав человека и основных свобод от 4 ноября 1950 г. и статья 2 Протокола N 1 к ней от 20 марта 1952 г.
3. Қазақ ССР Конституциясы. – 1978 ж., 1993 ж. 28 қаңтардағы тәуелсіз Қазақстанның бірінші Конституциясы.

ИМАНМОЛДАЕВА Б. ЗАРУБЕЖНЫЙ ОПЫТ ЗАКРЕПЛЕНИЯ ТРУДОВОГО ОБЩЕСТВА

В данной статье рассматривается закрепление Республики Казахстан как социального государства в сравнении с опытом зарубежных стран. Также определены приоритеты социальной политики страны. Автор статьи подчеркивает, что недостаточно опираться на зарубежный опыт, необходимо учитывать национально-исторические особенности развития страны.

Ключевые слова: социальное государство, социальная политика, консервативная модель, социал-демократическая модель, либеральная модель, историческо-национальные особенности.

IMANMOLDAEVA B. FOREIGN EXPERIENCE OF FIXING OF LABOUR SOCIETY

In this article fixing of the Republic of Kazakhstan as social state in comparison with experience of foreign countries is considered. Priorities of social policy of the country are also defined. The author of article emphasizes that it isn't enough to rely on foreign experience, it is necessary to consider developments.

Keywords: social state, social policy, conservative model, social democratic model, liberal model, historical-national features.

ӘОЖ 37373:7.02

БАСТАУЫШ СЫНЫП МҰҒАЛІМДЕРІНІҢ ПЕДАГОГИКАЛЫҚ ІС- ӘРЕКЕТІНЕ ҚОЙЫЛАТЫН ТАЛАПТАР

ҚАРАЕВА А.Қ., СИХИМБАЕВА С.М.

Мақалада кәсіби-педагогикалық шеберлік мазмұны бастауыш сынып мұғалімдерінің педагогикалық іс-әрекетіне қойылатын жаңа тұжырымдаманың талаптары тұрғысынан қарастырылады.

Кілт сөздер: кәсіби педагогика, шеберлік, іс-әрекет, жаңа тұжырымдама.

Елбасы атап көрсеткендей, «Тек жоғары сауатты, дарынды, дана әрі отансүйгіш мұғалім ғана лайықты ұрпақ тәрбиелеп шыға алады. Бүгінде, мұғалім балаларға білімдер жиынтығын беріп қана қоймай, сонымен бірге, ең бастысы – оларды өмір бойы үйренуге үйретулері керек» [1]. Сонымен бірге Қазақстан Республикасының 2015 жылға дейінгі білім беруді дамыту тұжырымдамасында нәтижеге бағыттылған білімге тек мұғалімнің кәсіби біліктілігі арқылы жетуге болатындығы айрықша сөз етілген.

Бүгінгі таңда барша ұстаздарды қатты толғандырып отырған мәселелердің бірі – болашақ мұғалімді балаларды өзіне үйренуге, одан кейін үйретуге үйрету. Сол себепті жоғары оқу орындарындағы оқу-тәрбие ісін ұйымдастыруда, жүзеге асыруда, оның қыры мен сырын әрбір студентке олардың өздеріне тән ерекшеліктерін ескере отыра жеткізіп, иландырып, сіңіруде қолданылатын инновациялар мен соңғы технологиялардың пәрменін осы міндеттерді ойдағыдай орындау ісіне пайдалануға тырысу қажет.

Педагогикалық теориялар мен тұжырымдамаларға сүйене отырып, «Жас бастауыш сынып мұғалімінің дидактикалық құзыреттілігі – оның бастауышта оқытылатын барлық пәннің ғылыми негіздерін, мазмұнын, оларды оқытудың ортақ және кейбір пәндердің жеке ерекшелігіне байланысты әдістемелерін, оқытуда қолданылатын технологияларды толық меңгеруімен, сабақ үдерісінде дидактикалық талаптарды (оқытудың ұстанымдары мен заңдылықтарын, оқыту формаларын, құралдарын, нәтижені бағалау әдістерін т.б.) жүзеге асыруға қажетті білім, білік, қабілет, дағдысы және тәжірибесінің болуымен анықталатын кәсіби сапасы» болып табылады [2].

Психологтар да, педагогтар да адамның рухани интеллектуалдық, кәсіби шығармашылықпен өзін-өзі дамытуы өмірінің әр кезеңінде әр қалай деп көрсетеді. Осы тұрғыдан алып қарағанда, педагогикалық шеберлік – кәсіби әрекетті жоғары деңгейге көтеретін мұғалімнің жеке қасиеттерінің, оның білімі мен білігінің жүйесі [3].

Білім беру үдерісінде ақпараттық-компьютерлік технологияларды қолдануға бастауыш сынып мұғалімдерін дайындау тұжырымдамасын жүзеге асыру ұзақ әрі күрделі үдеріс және ол келесі кезеңдерден тұрады [4]:

1) оқыту үдерісінде қолданылатын компьютерлік құралдарын игеру; білім беру мазмұнында оқу жұмысын ұйымдастыру түрі мен жаңа әдістерін игеру туралы жұмыстар жүргізу;

2) дәстүрлі оқу пәндерін оқытуда ақпараттық технология құралдарын белсенді түрде оқу үдерісіне енгізу; осының негізінде педагогтың оқу жұмысының жаңа әдістері мен ұйымдастыру түрін жалпылама игеру; білім беру мазмұнын, оқу-тәрбие жұмысы әдістері мен дәстүрлі формасын түбегейлі қайта қарастыру, оны оқу-тәрбие үдерісінде практикалық жүзеге асыру;

3) үздіксіз білім беру мазмұнын оның барлық деңгейінде түбегейлі қайта құру; ақпараттық технология құралдарын қолдануға сәйкес келетін оқытудың әдістемесін толықтыру.

Ендеше, бастауыш сынып мұғалімі ізденімпаз, өзіне-өзі талап қоя білетін, кәсіби құзыреттілік және шеберлік деңгейі жоғары, рухы биік, даралық сапалары жетілген, шығар тауы биік маман болуы қажет. Бүгінгі мұғалім білім мен ақпаратты тасымалдаушы ғана емес, ол – тәуелсіз Қазақстанның білім жүйесін әлемдік деңгейге бағыттау мақсаты туындап жатқан қазіргі таңда педагогтік мамандыққа қойылатын талаптарға жауап бере алатын, білім мен іс-әрекетті ұйымдастыру іскерлігі жоғары деңгейдегі шығармашыл тұлға.

Педагогикалық шеберлік пен педагогикалық өнер даналықты жүреппен ұға білу болып табылады [5].

Қазіргі таңда жас бастауыш сынып мұғалімі «дайын» білім көзі ғана болмай, керісінше бастауыш мектеп оқушысының танымдық іс-әрекетін ұйымдастырушы және үйлестіруші бола білуі, білімнің құндылық ретіндегі сипатына терең мән бере білуі, нәтижеге бағдарланған білім сапасын арттыруға жаңашыл жолдар мен әдістер табуға дағдылануы тиіс [6].

Жаңа тұрпатты мұғалімнің әрбір сабағы – негізгі кеңістік, одан мұғалімнің барлық әрекеті көрінеді. Демек, жас бастауыш сынып мұғалімі кез келген өзгерістерге бейім, оқу-тәрбие үдерісіне инновациялық технологияны тиімді енгізе алатын, қажетті өзгертулерді, түзетулерді жасай алатын, өз білімін толықтырып отыратын, инновациялық-технологиялық іс-әрекетті меңгерген, ұдайы ізденіс үстіндегі маман болуы тиіс.

ӘДЕБИЕТТЕР

1. Назарбаев Н.Ә. Қазақстан экономикалық, әлеуметтік және саяси жедел жаңару жолында / Қазақстан Республикасы Президенті Н. Назарбаевтың Қазақстан халқына Жолдауы. – Астана, 2005 жылғы 18 ақпан.

2. Игілікова Ә. Жаңа тұрпатты бастауыш сынып мұғалімінің кәсіби құзыреттілігін жетілдірудің дидактикалық мүмкіндіктері. – диплом жұмысы, 2013
3. Сабыров Т.С. Оқушылардың оқу белсенділігін арттыру жолдары. – Алматы: Мектеп, 1978.
4. Ибраймова Г.Ж. Жаңа тұрпатты мұғалімді қалыптастыру мен дамыту арқылы шығармашыл тұлғаны қалыптастыру //«12 жылдық білім беруге көшу жағдайында мұғалімдердің кәсіби-педагогикалық дайындаудың нормативті қамтамасыз етілуі» атты Республикалық семинар материалдары. – Тараз: 2009. – 169-173 бб.
5. Сухомлинский В.А. Балаға жүрек жылуы. – Алматы: Мектеп, 1978. – 222 б.
6. Өтеғали Е. «12 жылдық эксперимент сыныптарда информатика пәнін оқыту ерекшеліктері» // 12 жылдық білім беру мәселелері. – Алматы, 2007. – 12-17 бб.

КАРАЕВА А.К., СИХИМБАЕВА С.М. ТРЕБОВАНИЯ К ПЕДАГОГИЧЕСКОЙ ДЕЯТЕЛЬНОСТИ УЧИТЕЛЯ НАЧАЛЬНЫХ КЛАССОВ.

В статье содержание профессионально-педагогического мастерства рассматривается в аспекте новых концептуальных требований и педагогической деятельности учителя начальных классов

Ключевые слова: профессиональная педагогика, мастерство, деятельность, концептуальные требования.

KARAEVA A.K., SIKHIMBAYEVA S.M. REQUIREMENTS TO PEDAGOGICAL ACTIVITY OF THE ELEMENTARY SCHOOL TEACHER.

In article the maintenance of professional and pedagogical skill is considered in aspect of new conceptual requirements and pedagogical activity of the elementary school teacher

Keywords: professional pedagogics, skill, activity, conceptual requirements.

ӘОЖ 81:37.013

ҚАЗАҚ ТІЛІ САБАҒЫНДА ӨЛКЕТАНУ МАТЕРИАЛДАРЫН ҚОЛДАНУДЫҢ ПЕДАГОГИКАЛЫҚ НЕГІЗДЕРІ

МАМАҚ Э.Ж.

Мақалада қазақ тілі, өлкетану бойынша әдістемелік нұсқаулар мен педагогикалық әдебиеттердегі педагог-әдіскерлердің еңбектеріндегі оқушылардың отансүйгіштік, танымдық қасиеттерін дамытудың тиімді жолдары анықталып, білім деңгейінің дамуы мен артуына ықпалы бар тұжырымдамалар келтірілген.

Кілт сөздер: әдіс, өлкетану, қазақ тілі, мұғалім, білім, мектеп, өлке, оқушы, сабақ, көрнекілік.

Ел егемендігі үшін ұлы күрестерде құрыштай шыныққан халық «отбасынан басталатын Отанын» шексіз сүюді ұрпақтан-ұрпаққа аманат етіп қалдырып, тәуелсіздікті пір тұтқан перзент-көсемдерін баулыды. «Қазақтың аттары әйгілі тарихи тұлғалары: кезенген сыртқы жаулардан сақтанып, Ресеймен одақ құрған Әбілхайыр хан, екі оттың ортасында тұрып, елін жау жалынына шарпытпаған Абылай хан, бодандыққа қарсы бой көтеріп, жанын пида еткен Кенесары хан, Отан ұлылығын дәріптеп, перзенттік парызын адал өтеп, ақ сүтін ақтауға шақырған кемеңгер билер мен даңқты батырлар, жыраулар, ғұламалар нағыз отаншыл еді». Ұлы ойшылдардың еңбектеріне сүйене отырып, мектепте отансүйгіштікке баулу – біздің негізгі, басты мақсатымыз [1].

Республикамыздың мәдени-этикалық тұжырымдамасында «Мемлекетіміздің тәуелсіздігін нығайту, елімізде асқақ руханият пен азаматтықты өркендету үшін бүкіл қазақстандықтардың күш-жігерін жұмылдыруға қажетті құбылыстардың бірі – республикада тұратын ұлттар мен ұлыстардың мәдени-этикалық мүдделерін жүзеге асырудың ықпалды мемлекеттік саясаты болып табылады. Қай халық үшін де барынша маңызды осынау міндет – шынайы мәдени-этикалық мұраны жандандыру мен болашаққа аманаттау, мектеп ісімен байланысты»[2], – делінген.

Адамды мәдениеттің биік әлеміне көтеру, өз дүниетанымын қалыптастыруға мүмкіндік тудырып, адамзат тәжірибесіне негізделген сенім көзқарастарын тудыру – білім берудің маңызды мақсаты [3]. Жеке тұлға мектеп қабырғасынан білім алу арқылы өз ұлтының тарихы, мәдениеті, әдебиеті, салт-дәстүрімен сусындап шығады. Төл мәдениетін бойы мен ойына сіңіріп, болашаққа аманаттау мектептегі білім берудің негізі болмақ. Бала тәрбиесіне ерекше көңіл бөлген педагог М.Жұмабаев: «...қазақтың тағдыры, келешекте ел болуы да мектебінің қандай негізде болуына барып тіреледі. Мектебіміз таза, берік һәм өз жанымызға (қазақ жанына) табысатын, үйлесетін негізде құра білсек, келешегіміз үшін тайынбай-ақ сермесуге болады», – деген болса, ұлы жазушы М.Әуезов: «Кімде-кім қазіргі уақытта ана тілін, өзінің әдебиетін сыйламаса, бағаламаса, оны сауатты, мәдениетті адам деп санауға болмайтындығы» жөнінде айтып, тілін сүйе білген тұлға өз Отанын, туған жерін де сүйетіндігін баса айтқан[4].

Педагогикада тәрбие, білім беру ұғымдары бірыңғай және тұтас үдеріс болып қарастырылады. Оқыту барысында білім беру мақсаты іске асырылады. Олай болса, оқытудың білім беру және тәрбиелік мәні бар. Оқыту барысында оқушыларға теориялық білім мен тәрбие беру ісі бір-бірімен ұштастырыла жүргізіледі.

Педагогика ғылымы тәрбиенің мақсатын жеке адамды жан-жақты дамыту, әділетті қоғамды өз қолымен құратын және оны қорғай алатын етіп

тәрбиелеу деп қарастырады. Тұлғаны жан-жақты жетілдіріп, дамыту деген ұғыммен оқу мен жастардың практикалық еңбегінің тікелей байланысы, дененің және ақыл-ой дамуының біртұтастығы деп түсіну керек.

Оқушының жеке тұлғасын қалыптастырудағы жұмыстардың бір бағыты – өлкетану. Ол оқушының жалпы білім деңгейін, эстетикалық, отансүйгіштік қасиеттерінің дамуына әсер етеді. Өлкетану оқушының өзінің туып-өскен жеріне деген сүйіспеншілігін, еңбек адамдарына, қоршаған ортаға деген ерекше көзқарасын қалыптастырады. Отанға деген сүйіспеншілік өзінің туған жеріне, өлкесіне деген сүйіспеншіліктен басталады. Қазақстан аумағындағы кез келген елді мекенді алатын болсақ, ұлан-байтақ мемлекетіміздің бай тарихының маңызды бөлігі болып табылады. Әр өлкенің өз тарихы, жаңа замандағы елеулі өзгерістері бар. Өлкетанудың негізгі мақсаты – жалпы адамзаттың мәдени құндылықтарын, ізгілік, демократия, бостандық, тәуелсіздік идеяларын бойына дарытқан, елінің өміріне өзін жауапты санайтын жеке тұлғаны қалыптастыру [5].

Балаларға белгілі бір жүйеде өлке тарихы бойынша материал беріп қана қоймай, сонымен қатар мектеп мұражайы бойынша және өлкетану көздерін оқыту мүмкіндігі туады.

Ал, өлкені таныту – оқушының білімін тереңдетумен қатар Отанына деген сүйіспеншілігін арттыру. Оқу-тәрбие үдерісінде өлкетану материалдарын пайдаланудың қажеттілігі туралы Я.А.Коменский, Ж.Ж.Руссо, К.Д.Семенов, Н.И.Новиков, т.б. еңбектерінде көрсетілген. Қазақтың ұлы ойшыл-ғалымдарынан әл-Фараби, Абай, Ыбырай, Шоқан, М.Жұмабаев, Ж.Аймауытов, Ш.Құдайбердіұлы, С.Сейфуллин, т.б. ерекше мән беріп өз пікірлерін қалдырған. Қазіргі таңда елімізде аталған мәселені зерттеп жүрген ғалымдар – Ә.Бейсенова, С.Жортанов, В.В.Мұқанов, О.Мазбаев, К.Әуезова, т.б. Осы авторлардың еңбектері негізінде мектептегі өлкетану жұмыстарының мақсаты, міндеті, мазмұны түрлері анықталады.

Өлкетану дегеніміз – елдің, қаланың, ауылдың, басқа да тұрғылықты жерлердің, жергілікті тұрғындары үшін туған өлке болып табылатын аймақтың белгілі бір бөлігін жан-жақты оқып үйрену. Мектепте өлкетану материалдарымен танысу – оқушыларды жан-жақты тәрбиелеу мақсатындағы сабақ барысында, мектептен тыс жұмыстарда оқушылардың туған өлкесін әр қырынан жүйелі түрде жан-жақты тануы [6]. «**Өлкетану**» терминін алғаш рет 1914 жылы әдіскер-тарихшы В.Я.Уланов және сібірлік географ мұғалім И.Н.Маньков қолданды. Өлкетану материалдарын өмірмен байланыстыра пайдалану оқушылардың туған жер, елге деген сүйіспеншілігін арттыра түспек. Өлкетану жұмыстары оқушылардың қоршаған табиғи құбылыстар мен заттар туралы, олардың өзара байланыс заңдылықтары туралы түсініктерін қалыптастыруға көмектесіп, өмірге деген қызығушылықтарын

арттырады. Ол туған өлке табиғатын, оның байлықтарын, даму заңдылықтарын, жергілікті жердің халқы мен шаруашылық түрлерін және олардың байланыстарын ұғынуға көмектеседі.

Қазақ тілі сабағында өлкетану материалдарын пайдалану үшін әдіскер-ғалымдардың пікірі мен әдістемелік оқулықтарға жүгінеміз. Әдіс дегеніміз не? Әдістер туралы ілім қалай аталады? Қандай әдістемелік көмекші құралдар бар? деген сұрақтар төңірегінде сөз қозғаймыз. Әдістер туралы ілім *методология* деп аталады. Зерттеу тәсілдерінің жиынтығы, дүниені танып білу мен өзгертудің әдісі жайлы ілім. Қазақ тіліне аударсақ, «методология» – әдіснама. Әдіснама – әдістердің жиынтығы. Әдіснама әдістерден тұрады. «Әдіс – талдау құралы, мақсатқа жетудің жолы». Әдіс дегеніміз – «танымның одан әрі дами түсуіне қызмет ететін, танылған заңдылықтардың негізінде жасалған ережелер», т.б.

Қазақ тілінің әдістемесі – тарихи жағынан дамыған, жетілген, теориялық негізі қалыптасқан, белгілі бір ғылыми жүйеге түскен ғылым. Қазақ тілін оқыту әдістемесі – қазақ тілін оқытудағы мұғалімдердің озық тәжірибелерінің қорытындыларына негізделген оқыту әдістерінің жиынтығы туралы ғылыми пән. Қазақ тілін оқыту әдістемесі лингвистика, логика, педагогика және психология ғылымдарымен тығыз байланысты. Бірнеше әдістерді пайдалана отырып білім беру дегеніміз – ғылымға негізделген жүйелі әдіснама мен бағдарлама бойынша теориялық, практикалық іске, еңбекке баулу, дүниетаным мен білімді жеткізу әдісін кеңейту.

Жас ұрпақтың жақсы білім алуы ұстазға байланысты. Ал ұстаздың сүйенері – қазақ тілін оқыту әдістемесі. Қазақ тілін оқыту әдістемесі – ғасырлардан жалғасып келе жатқан озық тәжірибелі әдістерге сүйеніп мемлекеттік тілді оқытуда білімнің ең тиімді жолдарын қарастыратын оқу пәні. «Қазақ тілінен білім беру әдістері сан алуан. Осы әдістерді әдістемеді жіктеп көрсетудің мәні зор. Біріншіден, оқушыға берілетін білімнің сапасы артады, екіншіден, оқушымен жүргізілетін жұмыстың дәлдігі нығаяды, үшіншіден, мұғалімнің атқаратын жұмыстары жеңілдейді. Оқушылар тілді практика-теориялық және теориялық-практикалық жағынан меңгереді. Қазақ тілінен білім беру әдістерін топтастыру әдістерінің соңғы жетістіктеріне негізделеді», – дейді профессор Ә.Исабаев.

Оқыту әдістерін әңгіме, хабарлау, тәжірибе түсіндіру және кітапты пайдалану әдісі, теориялық-практикалық жақтан үйрету әдістері деп төрт түрге тоқталады. Кітапты, яғни оқулықты пайдалану – білім алудың басты құралы. К.Д.Ушинский айтқандай, «Оқулық – жақсы сабақ берудің іргетасы». Оқулық – белгілі бір оқу пәні бойынша ғылыми білімнің негіздерін бағдарламаға сәйкес баяндайтын, оқу мақсатына арналған кітап. «Дидактика средней школы» деген еңбекте И.Я.Лернер, М.Н.Скатин: «1. Объяснительно-

иллюстративный или информационно-рецептивный. 2. Репродуктивный. 3. Проблемное изложение. 4. Частично-поисковой или эвристический. 5. Исследовательские» деп оқыту әдісінің бес түрін көрсетеді [7].

Жас ұрпақ берілген тапсырманы уақытында тиянақты орындап, сабаққа деген қызығушылығын көрсетсе, ол – ұстаз еңбегінің нәтижесі. Сыныптың қабілеті жоғары болса, мұғалім жүгі жеңілдейді, нағыз тиімді әдістер іздейді. Қазақ тілі пәнінде өлкетану материалдарын өту үшін бұрын-соңғы жасалынған педагогикалық әдістерге сүйенеміз. Онда туған жер, Отанын сүю, салт-дәстүр, әдеп-ғұрып, тарихын, мәдениетін қастерлей білуге басты назар аударамыз. «Туған өлкесін білмейтін адам дүниені білмейді, мектепте өлкетанудың насихаттау формасын және өрісін кеңейту керек, яғни өлкетану өсіп келе жатқан ұрпақтарын өз Отанын ойша емес, нақты сүю үшін аса қажет» [5], – деген көрнекті педагог Т.Шонанов.

Адамзаттық құндылықтарды қастерлей білуге үйрету, оқушының туған жері мен халқын сүюге тәрбиелеу, бала бойында ұлттық рух, сана-сезім сияқты отансүйгіштік қасиеттердің пайда болуын қамтамасыз ету – бүгінгі күннің кезек күттірмейтін мәселесі. Өлкетану материалдарының маңызы мен қолданылуын әр қырынан зерттеген ғалым-педагогтар – М.Н.Мусабаева, Н.Н.Баранский, А.А.Саипов, О.Б.Мазбаев, Ф.П.Калинин, А.Надеждина, В.А.Жучкевич, А.С.Барков, А.А.Бейсембаева, Ә.Мухамбетова, Г.К.Шолпанқұлова, В.К.Павленко, Р.Кенжебаева, Р.К.Аббасова, Р.Гусеинов, А.Н.Рошин, А.Р.Бектениярова, Н.П.Башкатаева, Г.Х.Валеев, Г.А.Коновалова.

К.Т.Әуезова мектептегі өлкетану мәселелерінің зерттелу тарихын талдайды, сонымен қатар өлкенің табиғаты туралы нақты мәліметтер жинай отырып, өсімдіктану, география, жануартану пәндеріне табиғатты қорғау ісіне тәрбиелейтін қосымша материалдар енгізуді ұсынады.

Өлкетану материалдарын пайдалану қазақ тілі пәнінде берілген жаттығулар арқылы іске асырылады. Жаттығуды орындау барысында оқушының білімі кенейіп, танып-білуге деген өмірлік көзқарасы қалыптасады, сенімі артады. Қазақ тілін оқытуда мына принциптерге жүгінеміз: 1. Оқушылардың өлкетану материалдарын меңгеру үдерісі. Бұл оқушылардың жан-жақты ізденісі пен шығармашылыққа бейімделуі арқылы жүзеге асады. Оқушы өзі оқыған кітап, газет, журналдарын немесе ғаламтор беттерінен алған мәліметтерін басшылыққа ала отырып, жан- жақты бақылау жұмыстарымен айналысады. Туған өлкесінің табиғатын, ұлы тұлғаларын, байлықтарын зерттей келе, мұғалім көмегімен талдау жасайды. Бұл оқушының туған жеріне деген сүйіспеншілігін арттыра түспек. 2. Өлкетану материалдарын оқыту үдерісі. Мұнда мұғалімнің рөлі орасан зор қызмет атқарады. Өйткені, мұғалімнің шеберлігі, ізденімпаздығы, білімділігі, сабақ өтудегі әдістері жан-жақты көрініп тұруы тиіс. Берілген жаттығулардағы

материалдарға байланысты мұғалім ол қай ғылыммен және басқа қандай пәндермен байланысы бар екендігін ескеріп, ой елегінен өткізіп, жан-жақты талдау жасай отырып, оқушыларға жеткізе білуі шарт. Сонымен қатар, оқушылардың жас ерекшеліктеріне, қабылдау деңгейіне мән беріп, деңгейлік тапсырмалар беріп отыру керек. Мұғалім оқушыға тапсырманы дәлелденген, нақты зерттелген деректерге сүйене отырып беру тиіс.

Мұғалім сабақты алдын ала белгілі бір жоспар жасап, бірнеше әдіс-тәсілдермен сабақты тиянақты бекітіп, қортындылай білсе, оқушылардың сабаққа деген белсенділігі артып, мұғалім жетістікке жетіп отырады. Я.А.Коменский мұғалім үшін «алтын ереже – бала сезім арқылы қабылдай алатын нәрселердің барлығын сезім әсерлерін туғызып білдірген жөн: көруге болатынды көрсет, естуге болатын нәрсені құлақ қойып тыңдасын, иісін иіскеп білсін, дәмін татып көрсін, қолына ұстап нәрсенің қатты-жұмсақтығын байқасын т.б. Кейбір нәрсені түрлі сезім мүшелері бірдей түсініп қабылдағаны жақсы» [6], – дейді. Әр ұстаз оқушының сабаққа қызығуы артатындай, содан әсер алатындай етіп өтуі қажет. Білімнің сапалылығын, оқушының сабаққа қатысу белсенділігін арттыру; үйде, сыныпта орындалатын тапсырмаларды шығармашылық сапада орындайтындай жағдай жасау; сабақты қорытындылау, бекіту жүйесіне дағдылану. Осындай жұмыс жүйесін іске асырғанда, әдістемелік ізденіс үстінде сабақ өтудің жаңа формаларын енгізгенде, сабаққа тиянақты дайындалғанда, үй тапсырмасы мен сынып тапсырмаларын уақтылы тексеріп нәтижесін бағалап отырғанда, мұғалім жетістікке жетіп, оқушылардың сабақ оқу белсенділігі артады. Оқушы жаттығуды орындарда ол жаттығудың ғылымилығы, қиындығы, білім дәрежесінің деңгейі мен сыныбына, ойлау қабілеттеріне қарай түсіндіріледі.

Қазақ тілі арқылы өлкетану материалдарынан алған білімі оқушылар бойына отаншылдық, патриотизм – отансүйгіштік рухын ояту болып табылмақ. Мәдени-этникалық білім беру – оқыту мен тәрбие жүйесінің жай ғана бөлшегі емес, білімнің әлемдік деңгейдегі ақпараттық мазмұнын ұлттық құндылықтармен үйлестіретін білім берудің ұлттық жүйесін құру дегенді білдіреді. Қазақ тілінің мүмкіндігі оқушы бойына отаншылдық сезімге қанықтыру болса, өз өлкесіне байланысты әдеби-тарихи мәліметтер арқылы туған өлкесін, Отанын сүйуге, өзге этномәдениетті құрметтеуге үйретеді.

Қорытындылай айтқанда өлкетану материалдарын оқыту, оқушы белсенділігін арттыру, өлке тарихынан нәр алдыру арқылы шәкіртті ұлтжандылық пен отансүйгіштік рухта тәрбиелеу, халықтық педагогиканың қайнар бұлағымен сусындату болып табылады.

ӘДЕБИЕТТЕР

1. Кейкин Ж. Отаншылдық қоғамдық үздік сана // Егемен Қазақстан, 1996. – 29 ақпан

2. ҚР мәдени-этникалық тұжырымдамасы. – 1996, 7 тамыз
3. ҚР Орта білім дамыту тұжырымдамасы // Қазақстан мұғалімі. – 1997. – №3
4. Жарықбаев Қ. Ұлттық тәлім талабы // Қазақ әдебиеті. – 1996. – 23 қаңтар
5. Шонанов Т. Ведомстволық курстарға арналған бағдарлама // Қазақстан мектебі. – 1988. – №5. – 32-б.
6. Қоянбаев Ж., Қоянбаев Р. Педагогика. – Алматы, 2000. – 9-б.
7. Айдарова А. Қазақ мектебі. – Алматы, 2006. – 25 б.

МАМАК Э.Ж. ПЕДАГОГИЧЕСКИЕ ОСНОВЫ ИСПОЛЬЗОВАНИЯ МАТЕРИАЛОВ ПО КРАЕВЕДЕНИЮ НА УРОКАХ КАЗАХСКОГО ЯЗЫКА

В статье рассматриваются методические рекомендации по казахскому языку и краеведению, методы формирования патриотизма и повышения уровня знаний. В ходе проведения экспериментальных наблюдений методов, направлений, работ и материалов по краеведению на уроках казахского языка, были проанализированы результаты и систематизированы материалы. Были учтены рекомендации педагогов-методистов для эффективного использования материалов на уроках.

Ключевые слова: метод, краеведение, казахский язык, учитель, образование, школа, ученик, урок, наглядные пособия.

МАМАК E.ZH. PEDAGOGICAL BASES OF USE OF MATERIALS ON STUDY OF LOCAL LORE AT LESSONS OF THE KAZAKH LANGUAGE

The article considers the methodical recommendations on the Kazakh language and study of local lore, the methods of formation of patriotism and increasing knowledge. During the experimental observation of methods, directions, works and materials on study of local lore on the Kazakh language, the results were analyzed and the materials have been systematized. Recommendations of educationalists were taken into account for the effective use of the materials in the classroom.

Keywords: method, study of local lore, Kazakh language, teacher, education, school, pupil, lesson, nagyadny grants.

ӘОЖ 81”366

СЫН ЕСІМНІҢ МАҒЫНАЛЫҚ ҚҰРЫЛЫМЫ

СЫЗДЫҚ Ж.Ж., ӘЛІМБАЕВ М.Е.

Мақалада сын есімдердің мағыналық құрылымы тарихи даму тұрғысында сипатталады. Сындық мағынаның ішкі құрылымдарын ашып көрсету арқылы тіл құрылымындағы басқа элементтермен қатынасы айқындалады. Сонымен қатар семантикалық талдаудың, сындық мағынаны анықтаудың жолдары беріледі. Сын есімнің мағыналық топтарының негізгі ерекшеліктері көрсетіледі.

Кілт сөздер: семантика, құрылым, талдау, сын есім, көпмағыналылық, ғалым, пікір.

Мемлекеттік тіліміздің мәртебе алуымен қатар еліміздегі көптеген салалардың өрісі кеңеюде. Тілдегі сөздердің, бір сөздің бірнеше мағынада қолданылуы, сөздердің сөйлем ішіндегі тіркесуі әрқилы болып келеді. Тіл байлығы сөз санымен ғана емес, оның мағынасымен ерекшеленеді. Ал сөз мағынасын қарастыруда сын есімнің семантикалық, грамматикалық топтарының аражігін айқындау қажет. Бұл салада көптеген ғалымдар тер төкті. Атап айтқанда, М.Томанов, Ж.Шакенов, А.Ысқақов, С.Исаев, Ғ.Мұсабаев, Ә.Қайдар, М.Оразов, З.Ахметжанова, Е.Қажыбеков, Ә.Төлеуов, Е.Жанпейісов, Ф.Оразбаева, Г. Сыздықова, Б.Омар, Г.Мамаева, Ж.Сарбалаев, Е.Ағманов, Ұ.Серікбаева, Т.Сайрамбаев, А.Салқынбай, Ә.Ақкөзов, т.б. сын есімдер жөнінде әр қырынан зерттеулер жүргізді.

Сын есімдердің семантикасы, яғни олардың мағыналық топтарына, құрылымына, қолданылу аясына жіті назар аударуымыз қажет. Бұл жөнінде көрнекті ғалым А.Байтұрсыновтың «Тіл тағлымы» еңбегінде сын есімді екіге бөліп, сыр сынына сын есімнің анықтамасына сәйкес біршама мысалдарды көрсетеді, ал тек сынына изафетті топтағы мысалдарды жатқызады. Ал, Қ.Жұбанов сын есімді тек зат есімдерге қатысты емес, етістіктерге де қатысты сипатталатынын айтады. Ж.Шакеновтің «Қазіргі қазақ тіліндегі сын есім категориясы» атты монографиясы – қазақ тіл білімінде сын есім категориясын жан-жақты қарастырған еңбек. Ол алдыңғы ғалымдардың пікірлерін саралай келіп, лексика-грамматикалық тұрғыдан қарастырады. Атап айтқанда, сын есімнің сөз табы ретіндегі тұлғасы, сөзжасамдық және сөзөзгерімдік қасиеттері, семантикалық топтары, заттануы, сөйлемдегі қызметінің өрісі ғылыми тұрғыда беріледі [1]. Ғ.Мұсабаевтың «Қазақ тіліндегі сын есімдердің шырайлары» атты көлемді зерттеуінде сапалық сын есімнің сөзжасамдық сипаты, морфологиялық құрамы, шырай категориясы, субстантивтену процестеріне орын береді [2].

Сын есімнің мағыналық топтары, синтаксистік қызметі, өзіне тән белгілері жөнінде жоғарыдағы бірнеше еңбектерде айтылған. 1954 жылы «Қазіргі қазақ тілі» атты жоғарғы оқу орындарына арналған академиялық жинақ жарық көрді. Мұнда сын есімдерге анықтама бере отырып, оның мағыналық топтарын сапалық және қатыстық деп екіге бөледі. Ал, «Қазақ тілінің грамматикасы» атты 1967 жылы шыққан академиялық жинақтың I томында сын есімнің сөз таптарындағы негізгі белгілері ретінде:

- Сын есім түрленбейтін сөз табы екендігін;
- Морфологиялық формасы шырай жасай алатындығын;
- Түркі тілінде сын есім күшейткіш форманы қабылдай алатындығын;
- Бір сөздің бірнеше мағына беретіндігін жазып көрсетеді.

Көрсетілген белгілердің негізінде сын есім зат есім мен үстеуден бөлініп, формасы, мағынасы, семантикалық және қолданылу ерекшеліктері арқылы дербес категория екендігі анықталады. [3,67-68].

Сын есімнің мағыналық және грамматикалық ерекшеліктерін басшылыққа ала отырып, оны сапалық және қатыстық деп екі топқа бөліп қарастырады. Бұл категорияның өзіне тән негізгі ерекшеліктерінің бірі шырай формаларының түрленуі түрлі мысалдармен дәлелденіп, сын есімнің негізгі ұйытқысы екендігі айтылады. Бұл еңбекте сапалық сын есім заттық мағынада емес, абстракты мағынада қолданылатындығы сөз етілген.

2002 жылы жарық көрген «Қазақ грамматикасы» атты еңбекте сын есімнің семантикалық жағынан заттың, құбылыстың, түрлі сапа-белгісін, түсін, көлемін, затқа, құбылысқа, іс-әрекетке қатынасын білдіретін сөз табы екендігі айтылып, сын есімнің негізгі белгілері көрсетіледі:

- заттың түр-түсін білдіруі;
- заттың көлемдік, аумақтық, салмақтық белгісін, сынын білдіруі;
- заттың сапалық белгісін білдіруі;
- заттың дәмі, исі және басқа сипаттарына байланысты белгілерін білдіруі;
- затқа, қимыл-іс-әрекетке, мезгіл-мекенге қатысты сынды білдіруі [4, 460].

Бұл жинақта да сын есімдердің мағыналық жағынан сапалық және қатыстық болып екіге бөлінетіндігі атап көрсетіледі. Сапалық сын есімдердің негізгі айырмашылықтары олардың семантикасына байланысты екендігі айтылып, « сапалық сын есімдер семантикалық жағынан заттың әр алуан сыр-сипатын, сапалық белгілерін, түр-түсін білдіреді, шырай тұлғаларымен түрлене алады» және « қатыстық сын есімдерге бір заттың белгісін басқа бір заттың, қимыл-әрекеттің, сынның қатысы арқылы білдіретін сөздер жатады» деп жазылған. [4, 461].

Бұл академиялық еңбекте сын есімдердің семантикасынан гөрі сөзжасамдық сипаты, морфологиялық құрамы, шырай категориясы, субстантивтену процесін анықтауды негізгі мақсат еткендігі көрінеді. Сонымен бірге мұнда сапалық сын есімдер түбір сын есімдер болып табылады да, шырай категориясына түрлене алады.

Ал А.Ысқақовтың «Қазіргі қазақ тілі» оқулығында жалпы сын есімге заттың сапасын, сипатын, қасиетін, көлемін, салмағын, түсін және т.б. сыр-сипатын білдіретін сөздерді жатқызып, лексика-грамматикалық сөз табы деп таниды. Бұл ғалым да мағыналық ерекшеліктеріне қарай сын есімді сапалық және қатыстық деп екіге бөліп, сапалық сын есімге тән негізгі белгілерді көрсетеді:

- Шырай жұрнақтарын жалғап, ұлғайту, кішірейту мәнін береді және сынға әр қилы реңктік мағына қосады.
- Сындық белгіні күшейту не өсіру үшін үстеме буын қосады.
- Мағыналық ерекшеліктеріне қарай сөйлемде адвербиалдық қызмет атқарады [5,169].

Мұнда А.Ысқақов бұл үш белгіні сапалық сын есім мен қатыстық сын есімді ажырататын және жалпы сын есім атаулының негізгі белгісі ретінде көрсетеді. Ғалымның бұл пікірінде жалпы сын есімдерге берген белгі екендігін айтады. Алайда жалпы сын есім және сапалық сын мен қатыстық сын есімнің ара жігіндегі негізгі белгілер айқындалмай, ғалым өз пікірінің екіжақты қарама-қайшылығына әкеледі.

Кейбір деректерде *мейірімді, ақылды* сынды қатыстық сын есімдер де шырай категориясын қабылдайды: *мейірімдірек, мейірімділеу, өте мейірімді; ақылдырақ, ақылдылау, өте ақылды*.

Г.Сыздықова олардың мағыналық топтарының негізгі ерекшеліктерін белгілейді:

1. Сапалық сын есімдер заттың түрлі дәрежедегі сапасын, қасиетін тікелей білдіреді. Қатыстық сын есімдердің ондай қабілеті жоқ. Олар өз ішінен сынның жалпы зат атауына, құбылысқа, әрекетке байланысты белгілерді білдіреді.

2. Заттың сапалық белгісі өзінің бастапқы қалпын үнемі сақтап тұрмайды. Мәселен, жаңа зат ескіреді, қанық түс ағарады. Ал кейбір қатыстық сын есім арқылы берілген белгі сол заттың қолданылу уақытының ұзақтығына қарамастан өзінің бастапқы қалпын, белгісін сақтап тұрады (*таулы аймақ, ашпалы терезе*, т.б.).

3. Әртүрлі заттардың бірдей сапалық белгісі түрлі сандық мағынада болады.

Қатыстық сын есімдерде бастапқы негізгі мағынада мұндай ерекшелік болмайды», – деп көрсетеді Г.Сыздықова. Мұнда ғалым сын есімдерді топтастыруда семантикалық және грамматикалық ерекшеліктеріне көңіл бөле отырып, затқа тікелей және жанама түрде қатыстығын, олардың тіркесімділік қасиетін белгілі бір форманттың көмегі арқылы іске асатындығын дәлелдей түседі [6, 6].

«Тілдік элементтердің әрқашан даму үстінде екендігін ескерсек, қатыстық сын есімнің сапалық сынға өзгеріп отыруын заңды құбылыс болып табылады», – деп жазады зерттеуші Ә.Аққөзов [2,14]. Бұл жайында ғалым С.Исаев былай дейді: «...толық, ашық, ақылды секілді сын есімдер толу, ашу қимылына, ақыл деген заттық ұғымға тікелей қатысты, солардан жасалған, бірақ сол қатыстық мәнді білдіруімен шектеліп қалмаған, екінші бір заттың

сапалық сипатын білдіруге ауысқан, сондықтан да оларға шырай формалары жалғанып, шырай категориясы жасалады» [7,138].

Ә.Төлеуов «Қазіргі қазақ тіліндегі сын есім мен сан есім категориясы» атты еңбегінде сын есімнің сөзжасамына, заттану процесіне, сын есім тудыратын қосымшаларға тоқталады [8]. Ф.Оразбаеваның «Сын есім, оның қолданылуы», «Қазіргі қазақ тіліндегі сын есім синонимдер», Б.Омардың «Қазақ тіліндегі етістік негізді туынды сын есім категориясы», Г.Сыздықованың «Қазіргі қазақ тіліндегі қатыстық сын есімдердің семантикасы және стильдік анықтамасы», Г.Мамаеваның «Қазіргі қазақ тіліндегі тіркесті күрделі сын есім сөздер» атты кандидаттық диссертациясында күрделі тіркесті сын есімдер, олардың өзіндік белгілері, құрамы, жасалу жолдары мен мағыналық топтарына тоқталады. Сондай-ақ сын есімдердің сөз табы ретіндегі оның мағыналық, морфологиялық ерекшеліктері М.Жолшаеваның еңбектерінде қарастырылады. Ал Ұ.Серікбаеваның диссертациясында ақ, қара түстерінің қолданысы мен сөзжасамдық қабілеті, лексикалық қордан алатын орны айқындалып, этнолингвистикалық табиғаты ұлттық тарихи тұрғыдан талдауға түседі. Қазақ тіл білімінде семантика теориясы мен тарихи семасиология мәселелері сөздердің семантикалық құрылымы тұрғысынан М.Оразов, Ә.Қайдар, Ш.Жалмаханов, Ж.Манкеева, Е.Қажыбеков, Б.Қалиев, А.Салқынбай, Б.Қасым сынды бірқатар зерттеушілердің негізгі тақырыбы болды [2,15].

Жүргізілген зерттеулерде сөздердің жалпы лексикалық мағынасы экстралингвистикалық (бейнелік) және интерлингвистикалық (тілдік) болып бөлінгенін білеміз. Онда тілдік мағына парадигмалық, синтагмалық; ал бейнелік мағына денотаттық, сигнификаттық, эмоциялық болып бөлінетіндігі айтылған.

Сөз мағынасын сөз еткенде, біріншіден, сөздің лексикалық және грамматикалық мағыналары ойға оралады. Түрлі терминдермен аталып, бірнеше бөлшектерден құрала беретін лексикалық мағынаның негізгілері: заттық (денотаттық) мағына, ұғымдық (сигнификаттық) мағына, сезімдік (конотаттық) мағына. Ғалымдар мұны мағыналық үшбұрышпен түсіндіруге тырысады. Сөз мағыналарының деңгейі бірдей болмайды. Мәселен, атауыш сөздерде конотаттық мағына болса, көмекші сөздерде я болмаса, одағай, етістік сын есімдерде (жақсы, жаман, әдемі, қырсық, т.б.) эмоциялық мағына болады.

Сөз мағынасын зерттеген ғалымдардың ғылыми тұжырымдамаларын салыстыра келе, зерттеуші Б.Омар оны қарапайым жолдармен түсіндіруге тырысады. Ол сөз мағыналарын талдауда В.И.Гактың пікірін қуаттайды. В.И.Гак семаларды 3-ке бөледі:

- Архисема (сөздерді белгілі бір семантикалық топқа жатқызатын сема);
- Дифференциалды сема (сөздердің лексикалық мағынасына негіз болатын және бір сөзді екінші сөзден ажырататын сема);
- Виртуалды (салыстырмалы) сема екінші дәрежелі мағына беретін сема.

Өзбек тіліндегі материалдар бойынша И.Кучкартаев та семаларды 3-ке (идентификациялық, дифференциалды, қосымша сема) бөледі [9,15].

Ал М.Оразов «семаны сөздің ары қарай бөлшектеуге келмейтін мағыналық бөлшегі екендігін айтып, архисема – жалпылаушы сема, дифференциалды сема – айырушы сема» деп танып, сөздердің осы екі семадан тұратындығын көрсетеді [10,12-15].

Жалпылаушы сема лексика-семантикалық топтың бәрінде кездесетін ортақ сема болып табылады. Ал айырушы сема жеке сөздердің өздеріне ғана тән, басқа лексика-семантикалық топтан дербестікті қамтамасыз етіп тұрады.

Ғалым Б.Омар дағдыланған әдетті білдіретін *сөйлеуік, жылауық, мақтаншақ, қызғаншақ, сыбырлауық, ұялишақ, тілемсек* мысалдарына талдау жасау барысында оларды бірнеше семантикалық топтарға бөледі:

- Ис-әрекетке бейімділікті көрсету – *сөйлеуік, сыбырлауық;*
- Оғаш мінезді көрсету – *жылауық, мақтаншақ, қызғаншақ;*
- Тұрмыс-жағдайға қатысты – *тілемсек;*
- Адам бойындағы нәзік қасиеттерді көрсету – *ұялишақ.*

Мұнда сын есім мағынаның негізгі өзегі болса, жалпылаушы сема – дағдыланған жаман әдет, айырушы сема ретінде жеке-жеке қолдануына негіз болған. Лексика-семантикалық топтың негізі – лексикалық мағына. Лексика-семантикалық топ – лексикалық мағынаның бірлігіне, ортақтығына, байланыстылығына қарай топтастырылса, тақырыптық топта бұл міндетті емес: *күрек, балта, ағаш, тырма* – мұнда ешқандай мағыналық байланыс жоқ. Тек ауыл шаруашылығына байланысты құрал атауы екендігімен тақырыптық топқа жатады.

Бір сөздің бірнеше мағынада қолданылуы да кездеседі: *қалың шөп, беті қалың* мысалдарын келтіруге болады. Зерттеушілер лексика-семантикалық топ сөздің лексикалық мағынасында және омонимдік, синонимдік мағыналарына негізделіп, барлығы бірдей байланыста, бірдей қызметте жұмсалатындығын айтады [9,17-18].

ӘДЕБИЕТТЕР

1. Шакенов Ж. Қазіргі қазақ тіліндегі сын есім категориясы. – Алматы: «Қазмемоқупедбаспасы», 1961.

2. Ақкөзов А.Ә. Сапалық сын есімдердің семантикасы және жүйесі. – Алматы: Инжу-Маржан, 2005. – 160 б.
3. Қазіргі қазақ тілі грамматикасы. I том. – Алматы, 1967.
4. Қазақ грамматикасы. – Астана, 2002.
5. Ысқақов А. Қазіргі қазақ тілі. – Алматы: Ана тілі, 1991. – 384 б.
6. Сыздықова Г.О. Қазіргі қазақ тіліндегі қатыстық сын есімдердің семантикалық және стильдік сипаты. – Фил. ғыл. канд. диссер. авторефераты. – Алматы, 2000. – 26 б.
7. Исаев С. Қазіргі қазақ тіліндегі сөздердің грамматикалық сипаты. – Алматы: Рауан, 1998.
8. Төлеуов Ә. Қазақ тіліндегі сын есім мен сан есім категориясы. – Алматы, 1975.
9. Омар Б. Туынды сын есім семантикасы. // Изденіс. – №6. – 2000. – 15 б
10. Оразов М. Қазақ тілінің семантикасы. – Алматы: Рауан, 1991. – 152 б.

СЫЗДЫК Ж.Ж., АЛИМБАЕВ М.Е. СЕМАНТИЧЕСКАЯ СТРУКТУРА ПРИЛАГАТЕЛЬНЫХ

В статье рассматривается история развития семантической структуры прилагательных. Также определена взаимосвязь прилагательных с другими элементами языковой структуры способом раскрытия внутренней структуры семантических признаков. Приведены особенности семантического анализа, способы определения признаков прилагательных. Кроме того рассматриваются особенности семантических групп имен прилагательных.

Ключевые слова: семантика, структура, анализ, имя прилагательное, многозначность, ученый, мнение.

SYZDYH ZH.ZH., ALIMBAEV M.Y. TYPES OF ADJECTIVE MEANINGS

The combination of the feature of adjectives develops as morphological categories. The scientist of Turk knowledge analyzing the comparatively-historical point of view the adjectives part of speech characterize its semantic column is considered in this article. Here is value of words is shown that it is related to other words in artistic text.

Keywords: semantics, structure, analysis, adjective, polysemy, scientist, opinion.

**ЖАЛПЫ БІЛІМ БЕРЕТІН ОРТА МЕКТЕПТЕРДЕГІ ОҚЫТУ ЖӘНЕ
ТӘРБИЕ ӘДІСТЕМЕЛЕРІ**

ӘОЖ 37.016

**КОМПЬЮТЕР – ІС-ӘРЕКЕТТІҢ ОРЫНДАЛУЫН
ЖОСПАРЛАУШЫ ЖАСАНДЫ ПЕДАГОГ**

**ӘМІРБЕКҰЛЫ А., СҰЛТАНҚҰЛОВА Г.Р., ЖАРЫЛҚАСЫН Н.Ж.,
МЫРЗАҚҰЛОВА С.Қ.**

Мақалада өмірлік білім алудан, өмір бойы білім алуға көшуде компьютерді іс-әрекеттің орындалуын жоспарлаушы жасанды педагог ретінде пайдалану жолы қарастырылады.

Кілт сөздер: компьютер – жасанды педагог, жолдау, 12 жылдық оқуға көшу, өмірлік білім, өмір бойғы білім, оқу тапсырмасын орындау ережесі, дұрыс дүниетаным қалыптастыру, мұқтаждық қалыптастыру.

Елбасы Н.Ә.Назарбаевтың әр жылғы халыққа Жолдаулары қоғамға мәнді оң серпін беретіні белгілі. Әсіресе, осы 2014 жылғы, «Нұрлы жол – болашаққа бастар жол» Жолдауы Қазақстан Республикасы азаматтарына үлкен жауапкершілік жүктеп, ел өмірін жаңа салаға бағыттады» деп толық сеніммен айтуға болады [1].

Болашақ – Мәңгілік Ел. Мәңгілік Ел – қазіргі және келешектегі жастар өсіп, еңбек ететін ел. Сондықтан, ол қоғамның әрбір ұрпағының қандай болып қалыптасатындығына, яғни білім саласының қалай дамитындығына, тікелей байланысты. Мәселен, қазіргі кезде ҚР білім саласын 12 жылдық оқуға көшіру мақсаты қойылып отыр. Қазақстандағы білім саласын 12 жылдық оқуға көшіру – бүкіл елдің тағдырына әсер ететі өте жауапты үдеріс

12 жылдық оқуға көшу – өмір бойы білім алуға көшу. Бұл ҚР, тіпті басқа мемлекеттердің де білім саласында бұрын болмаған, сондықтан пайдалануға тұрарлық, өмірлік тәжірибеде кездеспейтін құбылыс.

Біздің түсінігіміз бойынша, өмірлік білім алудан өмір бойы білім алуға көшудің бірінші ерекшелігі – шәкірттің өз бетінше жұмыс жасауы. Халық даналығы «егер бір істің қалай істелінетінін білгің келсе, онда басқаны емес, дәл сол істің өзін істе» дейді. Яғни, оқушы басқа жұмыс емес, өмір бойы өз бетінше білім ала алатын адам жасайтын жұмысты ғана жасауы тиіс.

Екінші ерекшелік – бұл жұмыстың адамның кез-келген жұмысы үшін бағыт-бағдар беретін, жалпылама заңдылығы болуы қажет. Біз төменде келтірілген бұл заңдылықты оқу тапсырмасын орындау ережесі деп атадық.

Оқу тапсырмасын орындау ережесі

1. Тапсырманы орындауға қажетті бастапқы берілгендерді анықтау.
2. Тапсырманың орындалу мақсатын анықтау.
3. Бастапқы берілгендер мен мақсат арасында байланыстың бар немесе жоқ екендігін анықтау.
4. Анықталған байланысты табиғи тілде жазу.
5. Табиғи тілде жазылған байланысты арнайы, алгоритмдік тілге аудару.
6. Алгоритмді іске асыру.
7. Нәтиженің мақсатқа сай екенін тексеру.
8. Нәтиже мақсатқа сай болған жағдайда 12-қадамға өту.
9. Нәтиже мақсатқа сай болмаған жағдайда, қатенің қай жерде кеткенін анықтау.
10. Қатені жөндеу.
11. Тапсырманы басынан бастап, қайта орындау.
12. Тапсырманы орындауды аяқтау.

Оқу тапсырмасын орындау ережесінің дұрыс орындалу нәтижесі, оқу тапсырмасын орындаудың жоспары болатындығы түсінікті. Олай болса, оқу үдерісінде оқу тапсырмасын орындау ережесінің тұрақты түрде пайдаланылуы, кез келген іс-әрекеттің орындалуын алдын-ала жоспарлап алып, онан соң ғана орындайтын адам қалыптастырады. Мұндай адам, іс-әрекеттің орындалуын жоспарлау барысында, қажетті білімді өзі іздеп тауып, пайдаланып отырады, яғни, ол қажетті білімді өмір бойы ала алады. Олай болса, 12 жылдық оқуға көшу барысындағы ҚР БҒМ-нің ендігі міндеті, біздің түсінігіміз бойынша, шәкірттің дұрыс дүниетанымының қалыптасуына жағдай жасау орнына, оның кез келген тапсырманы оқу тапсырмасын орындау ережесінің негізінде орындау мұқтаждығын қалыптастыру, яғни, оның кез келген тапсырманы оқу тапсырмасын орындау ережесі негізінде орындауын әдетке айналдыру болуы тиіс. Дұрыс дүниетаным мұқтаждық пайда болуының салдары ретінде қалыптасуы керек.

Оқушыны тапсырманы тек оқу тапсырмасын орындау ережесі негізінде орындауға мәжбүрлеу – ешбір оқытушының қолынан келмейтін нәрсе. Оны тек компьютер ғана іске асыра алады. Яғни, компьютер жасанды оқытушы болуы тиіс.

Әрине, компьютер оқушыға еш нәрсені түсіндіре алмайды. Алайда, ол тапсырма орындау барысында қателік жіберілгенін анықтай алады және қате жөнделгенге дейін оқушының алға жылжуына мүмкіндік бермейді. Оқушы қатені жөндеуге қажетті білімді өзі іздеп табуға осылайша мәжбүр болады. Ал түсіндіру – оқытушының міндеті. Әрине, тапсырма орындау барысында қате жіберілгенін анықтай алу үшін, осы тапсырманы компьютердің өзі оқу тапсырмасын орындау ережесіне сай орындай алуы тиіс. Ұсынылып отырған

мақаланың негізгі мақсаты – компьютердің бұл мәселені шеше алатындығын көрсету.

Жоғарыда айтылған пікірлер мен тұжырымдар нақты болуы үшін, нақты мысал қарастыралық.

Мысал. a қабырғасы, диагональдарының қосындысы s және арасындағы бұрышы α бойынша параллелограмның периметрін есептеу керек.

Әрине, әдістемелік тұрғыдан алып қарағанда, бірнеше кемшіліктер болғанымен, мысал мағынасы адам үшін түсінікті. Сондықтан, мысал мәтінін, біз үшін стандартты деп есептелінетін қалыпқа түсірелік.

Мысал. Параллелограмның қабырғасының ұзындығы – a . Диагональдарының ұзындықтарының қосындысы – s , ал арасындағы бұрышының шамасы – α . Параллелограмның периметрін есептеу керек.

Оқу тапсырмасын орындау ережесінің 1-ші және 2-ші қадамдарының мақалада келтірілген әдістеме бойынша орындалу нәтижесі:

Есептің берілгендері:

Параллелограмм – Парал1.

Параллелограмм қабырғалары – Қаб1, Қаб2, Қаб3, Қаб4.

Диагональдар ұзындықтары – Диаг1.ұз, Диаг2.ұз.

Диагональдар арасындағы бұрыш – Бұр1

Есептік ахуал:

$a = \text{Қаб1.ұз.}$

$s = \text{Диаг1.ұз.} + \text{Диаг2.ұз.}$

$\alpha = \text{Бұр1.мән.}$

Мақсат:

Парал. пер1- ді есептеу.

Ұсынылып отырған мақаланың нақтыланған мақсаты – компьютердің оқу тапсырмасын орындау ережесінің 3-ші қадамын қалай орындайтынын көрсету.

Қарастырылып отырған мысалағы мақсатқа жету үшін адамда жеткілікті білім жиынтығы болуы тиіс екендігі түсінікті. Мұндай, $A=B$ түріндегі, екі тізбектің жиынтығы түрінде берілетін білім компьютерде де болуы тиіс. $A=B$ өрнегіндегі A – анықталушы объект, ал B – анықтаушы объектілер тізбегі. Бірінші тізбек ұғымдық, ал екіншісі операциялық білім деп аталады. Ұғымдық білім объектінің компоненттерінен, қасиеттерінен және анықтамаларынан тұрса, операциялық білім – формулалар мен алгоритмдер тізбегі. Формулалар мен алгоритмдер тізбегінде қандай таңбалардың айнымалылар екендігі көрсетіледі.

Компьютер есепті шешу үшін, ең алдымен, есеп ахуалын, периметрі есептелінуі тиісті параллелограмды құрастыру, яғни, салу үшін жеткілікті, немесе жеткіліксіз екендігін тексереді. Егер жеткіліксіз болса және

жетіспеушілік берілген білім негізінде жеткіліктіге дейін толықтырылмайтын болса, онда есепті шешу тоқтатылады.

Енді оқу тапсырмасын орындау ережесінің 3-ші қадамының орындалу ретін сипаттауға көшелік.

1. Компьютер операциялық білім тізбегінен $P = a + b + c + d$ формуласын алады.

2. Формуладағы айнымалылар есеп ахуалында анықталушы объект ретінде кездесе ме, жоқ па, тексереді. Кездесе, анықталынған деп есептелініп, тексеру нәтижесі 1 арқылы бағаланады. Мәселен $a \approx 1$. Формуладағы басқа айнымалылар есеп ахуалында кездеспейді.

3. Ұғымдық білім тізбегіндегі паралелограмның қасиеттерінен $Қаб1.ұз. = Қаб3.ұз, Қаб2.ұз = Қаб4.ұз$. Яғни есеп ахуалы $c = a$ және $b = d$ теңдіктерімен толықтырылады және $c \approx 1, b \approx 1$ болады. Анықталмаған – d.

4. Операциялық білім тізбегіндегі паралелограмм салу алгоритмінен, паралелограмм салу үшін оның қабырғасы және диагональдарының жартысы екінші және үшінші қабырғалары болатын үшбұрыш салу қажет екендігі тұжырымдалады. Екінші және үшінші қабырғалардың ұзындықтары белгісіз.

5. Есеп ахуалынан $\frac{s}{2} = \frac{Диag1.ұз.}{2} + \frac{Диag2.ұз.}{2}$ формуласы, ал косинустар теоремасынан $a^2 = b1^2 + c1^2 - a1b1 \cos \alpha$ формуласы алынады. Яғни $\frac{s}{2} = b1 + c1$.

6. Мақсат тізбегі $b1 = \frac{s}{2} - c1$ формуласымен толықтырылады.

7. $a^2 = b1^2 + c1^2 - a1b1 \cos \alpha$ формуласындағы $b1$ айнымалыс $\frac{s}{2} - c1$ өрнегімен алмастырылады. $a^2 = \left(\frac{s}{2} - c1\right)^2 + c1^2 - c1\left(\frac{s}{2} - c1\right) \cos \alpha$ формуласы алынады.

8. Алынған формул , жақшалар ашылып түрлендіріледі.

$$(2 + \cos \alpha)c1^2 - \left(s + \frac{\cos \alpha}{2}\right)sc1 - \left(\frac{s}{2}\right)^2 - a^2 = 0 \text{ теңдеуі алынады.}$$

9. Есеп ахуалы тізбегі, $e = 2 + \cos \alpha$ $f = \left(s + \frac{\cos \alpha}{2}\right)s$, $g = \left(\frac{s}{2}\right)^2 + a^2$ формулаларымен толықтырылады.

10. Мақсат тізбегі $c1 = \frac{-f \pm \sqrt{f^2 - 4eg}}{2e}$ формуласымен толықтырылады.

11. Бұр1 мен іргелес Бұр2 бұрышының мәні $\beta = 180 - \alpha$ есеп ахуалы тізбегіне енгізіледі.

12. $d = \sqrt{b1^2 + c1^2 - a1b1 \cos \beta}$ формуласы мақсат тізбегіне енгізіледі. Нәтижеде келесі тізбек алынады:

$$a = Қаб1.ұз .$$

$$s = Диag1.ұз. + Диag2.ұз.$$

$$\begin{aligned} \alpha &= \text{Бұрыш} \\ c &= a \\ e &= 2 + \cos \alpha \\ f &= \left(s + \frac{\cos \alpha}{2} \right) s \\ g &= \left(\frac{s}{2} \right)^2 + a^2 \\ c1 &= \frac{-f \pm \sqrt{f^2 - 4eg}}{2e} \\ b1 &= \frac{s}{2} - c1 \\ d &= \sqrt{b1^2 + c1^2 - a1b1 \cos \beta} \\ b &= d \\ P &= a + b + c + d \end{aligned}$$

Әрине, мақалада айтылғандай, компьютерді оқу үдерісінде пайдаланудағы негізгі мақсат оның есеп ахуалы мен мақсат арасындағы байланысты анықтай алуы емес. Басты мақсат – оның шәкірттің есеп ахуалы мен мақсат арасындағы байланысты анықтау, іс-әрекетіндегі қателікті анықтай алуы. Қателік анықталынған жағдайда компьютер есепті шешу процесін тоқтатады. Шәкірт қателік себебін анықтап, оны жоюға жібереді. Осылайша, компьютер оқу үдерісін толық басқару мүмкіндігіне ие болады.

ӘДЕБИЕТТЕР

1. ҚР Президенті Н.Назарбаевтың Қазақстан халқына «Нұрлы жол – болашаққа бастар жол» Жолдауы. – Астана, 11 қараша, 2014 ж.

АМИРБЕКУЛЫ А., СУЛТАНКУЛОВА Г.Р., МЫРЗАКУЛОВА С.К., ЖАРЫЛКАСЫН Н.Ж. КОМПЬЮТЕР – ИСКУССТВЕННЫЙ ПЕДАГОГ, ПЛАНИРУЮЩИЙ ВЫПОЛНЕНИЕ ДЕЙСТВИЯ

В данной статье рассматривается способ использования компьютера как искусственного педагога, планирующего выполнение действия при переходе из «пожизненного образования» – к «образованию в течении всей жизни».

Ключевые слова: компьютер – искусственный педагог, послание, переход к 12-летнему обучению, пожизненное образование, образование в течении всей жизни, правило выполнения учебного задания, формирование правильного мировоззрения, формирование потребности.

AMIRBEKULY A., SULTANKULOVA G.R., ZHARYLKASYN N.J. ,MYRZAKULOVA S.K. COMPUTERS - ARTIFICIAL TEACHER, PLANS TO PERFORM AN ACTION .

This article discusses the way ispolzovnii computer as artificial teacher who plans the running of the action during the transition from the " Lifelong Learning " to " education throughout life " .

Keywords: *artificial computer teacher , the message , the transition to 12-year education , lifelong education , education throughout life , formation of need .*

ӘОЖ 378 (075·8):811.512.122

ОҚУ ОРЫС ТІЛІНДЕ ЖҮРГІЗІЛЕТІН МЕКТЕПТЕ ОҚУШЫЛАРДЫҢ ТІЛІН ИНТЕРАКТИВТІ ӘДІСТЕР АРҚЫЛЫ ДАМУЫ

БАЙТАНАЕВА-МОЛДАЛИЕВА Д.А., БАЙМЕНОВА С.С.

Мақалада оқу орыс тілінде жүргізілетін мектепте оқушылардың тілін интерактивті әдістер арқылы дамыту мәселесі сөз болады. Бүгінгі күні мемлекеттік тілді оқытуға ерекше назар аударылуда. Тілді меңгеруде қолданылатын интерактивті әдістердің түрлері мол екендігі айтылып, бұл әдістің пайдалы жағы көрсетілумен қатар, зиянды жақтарына да назар аударылады. Интерактивті әдісті қолданудағы басты міндет – оқушыларға сапалы да терең білім беру арқылы оқу-тәрбие ісін жоғары нәтижеге жеткізу

Кілт сөздер: интерактивті әдістер, инновациялық технология, ақпараттандыру, мемлекеттік тіл, тіл дамыту, біліктілік, коммуникативтік қабілеттілік, компьютерлік технология, электрондық шығын, дамыта оқыту технологиясы.

«Білім беру жүйесінің басты міндеті – ұлттық және жалпыадамзаттық құндылықтар, ғылым мен практика жетістіктері негізінде жеке адамды қалыптастыруға және кәсіби шыңдауға бағытталған білім алу үшін қажетті жағдайлар жасау, оқытудың жаңа технологияларын енгізу, білім беруді ақпараттандыру» делінген Қазақстан Республикасының «Білім туралы» Заңында [1, 10-11].

Бүгінгі күні бүкіл Қазақстан халықтарын топтастырып отырған мемлекеттік тілді оқыту сапасын арттыру қажеттілігіне ерекше назар аударылып отыр. Елбасы өз Жолдауында айтқандай, «Халықаралық тәжірибеге сүйене отырып, қазақ тілін оқытудың қазіргі заманғы озық бағдарламалары мен әдістерін енгізу қажет». Бұл үшін біліктілік деңгейі әлемдік стандарттарға сәйкес келетін, мемлекеттік тілге құрметпен қарап, оның дамуына үлес қосатын, халыққа қызмет ететін білікті мамандарды дайындау міндеттері туып отыр.

Оқушылардың тілге деген қызығушылығын тек білім беру сапасы мен тиімділігін көтеру арқылы арттыруға болады. Оқытуды тиімді ұйымдастыру ол тек оқытушының шеберлігіне байланысты. Тіл маманы оқытудың

интерактивті әдістерін толық меңгерген, жаңа педагогикалық технологиялар мен тілді үйрету шеберлігін қалыптастырған маман болу керек.

Оқу орыс тілінде жүргізілетін мектепте мемлекеттік тілді оқытуда жаңа инновациялық технологияларды пайдаланудың түпкі мақсаты – әрбір оқушының ойлау қабілетінің дамуына, олардың қазақша еркін сөйлеуіне, сауатты жазуына толығымен мүмкіндік туғызу, мемлекеттік тілдің мәртебесін көтеру. Өзге ұлт өкілдерін қазақ халқының салт-дәстүрі, әдет-ғұрыптарымен таныстыру. Оқушылардың Отанға, елімізге деген сүйіспеншілігін арттыру.

Қазіргі заманда білім беру саласындағы негізгі бағыт білім берудің мазмұнын біліктілік мазмұнына қарай өзгерту болып табылады. Білім берудің негізі оқушының дара тұлғалық қабілеттерін дамытумен анықталады. Дара тұлға қалыптастыруға бағытталған білім оқушы бойындағы тұлғалық сапалардың қалыптасуы мен көрінуіне, белсенді тұлға қалыптасуына, оқушылардың танымдық және рухани қажеттіліктерін қанағаттандыруға, олардың ой-қабілетін, әлеуметтік және коммуникативтік қабілеттерін дамытып, өз бетінше білім алуға бағытталған.

Қазақстан Республикасында білім берудің жаңа жүйесі жасалып, әлемдік білім беру кеңістігіне бағыт алды. Осыған байланысты дәстүрлі әдістерді компьютерлік құралдар ығыстырып, оқушының тұлға ретінде қалыптасуына көңіл бөлінуде [1].

«Инновациялық технология» деген сөз – бүгінгі күні әдістемеді ең жиі қолданылатын түсінік. Инновациялық технологияларды қолдана отырып оқыту – таным әрекетін ұйымдастырудың арнаулы түрі.

Кез келген оқытудың негізгі және түпкі мақсаты адамды белгілі бір әрекеттерді жасауға үйрету болып табылады. Сондықтан, білім беру жүйесінің міндеті – белгілі бір шамадағы білім беруді көздеу емес, алынған білімді өз қызметінде дұрыс қолдана білуге үйрету. Инновация – білім беру үдерісінде жаңа элементтер ендіретін әрекет, жаңалықтар жасау, меңгеру, қолдану және оны таратуға байланысты әрекеттер.

Көп қолданылатын интерактивті әдіс бойынша оқушылар мәселені бірігіп, топ болып, сынып болып шешуге үйренеді. Бірігіп жұмыс істеудің әрі жеңіл, әрі тиімді екенін түсініп, өзін-өзі еркін, батыл сезінеді, білімі төмен оқушылар кей жерлерде озат оқушылардан көмек алып отырады, озат оқушылар болса, өз сыныптастарына қамқорлықпен қарауға үйренеді. Интерактивтік әдіс барысында оқушылар бірігіп жұмыс істейді де, оқытушы бақылаушы, ұйымдастырушы рөлін атқарады.

Білім беру жүйесін ақпараттандыру саласында жарық көрген Ш.Бектұров пен А.Бектұрованың, Ә.Ағманованың, Ғ.Мұсаеваның, Л.Екшембаеваның, Е.Пассовтың, Ж.Сариеваның, А.Китайгородскаяның,

И.Кубаеваның еңбектерін айтуға болады. Олардың ішінде ерекше айтатынымыз – И.Кубаеваның «Қазақ тілін орыс мектептерінде еуростандарт негізінде оқыту әдістемесі» [2]. И.Кубаеваның технологиясы – үш тілді байланыстыра оқыту инновациялық технологиясы. Бұл REAL әдістемесі бойынша сабақты бейнелермен жұмыс жасау (таңдау, сурет салу, көз алдына елестету, ақпаратты жүйелеу, бейне ретінде орналастыру). Грамматикалық ережелер дәстүрлі емес жолмен, кілттер арқылы беріледі. Нәтижесінде қазақ тілі өзге ұлт өкілдеріне жеңіл жолмен ұғындырылады. Еуропалық стандарттың басты ерекшелігі – балаларға жеңіл жолмен үйрету. Мысалы, бір ереже – жарты жол. Грамматикалық кілтті алсақ: түбір + ға/ге, -қа/ке, -на/не, -а/е. Оқушылар өз бетінше қосымшалар қосу арқылы сөз құрастырады. Сонымен бірге кез келген тілді үйретуде сол халықтың мәдениетінен, тарихынан мағлұмат беріледі.

Компьютерлік технологияның көптеген ерекшеліктерін атап өтуге болады. Олар:

- оқыту үдерісін қарқындататын технология;
- білім алушының белсенділігін арттырады;
- даралап оқытуға ыңғайлы жаңа әдіс;
- білімді меңгеру дәрежесін бақылауға болады;
- мультимедиялық-технологиялық мүмкіндіктерге ие болған жаңа технология.

Орыс сыныптарында қазақ тілін оқытуда қойылатын тәрбиелік, дамытушылық мақсаттардың күрделілігі әрбір сабақта әртүрлі тәсілдер мен оқу құралдарын үйлесімді қолдануды талап етеді. Білім беру міндеттерінің мақсатқа сай болуы және мұқият іскерлікпен жасалған әдістемелермен ұштастырылуы – қазақ тілі сабағының нәтижелі болуының басты шарты.

Оқушының сөйлеу тілін дамыту тек ауызекі сөйлеу, жаңа сөздерді немесе сөз тіркестерін жатқа айту, мәтінмен жұмыс істеу, оқу, сұраққа жауап беру, суретпен әңгіме құрастыру т.б. орындаумен шектеліп қоймайды. Оқушылар қазақ тілінде жетік сөйлеу үшін сөздерді бір-бірімен байланыстырумен қатар сауатты жаза білуі керек. Сауатты жазу – емле ережесін сақтау деген сөз. Мысалы, «Шылау» тақырыбын өту үшін мұғалім шылауларды жалғау, жұрнақтардан ажырата білуге үйрететін слайдтар жасайды.

Компьютерлік технологияның осындай жетістіктерімен қатар оның зиянды жақтары бар екенін де ұмытпауымыз керек. Интерактивті тақтаның жарығы, түрлі бояулар мен түстерді көп қарауы оқушының көзіне зиян келтіруі мүмкін. Бұл мұғалімнің физиологиялық саулық туралы білімдер болуын талап етеді. Электронды оқулықтың кемшілігін ғалымдар былай деп көрсетеді:

1. Көзге қатты әсер етеді, көру қабілеті төмендейді.

2. Ізденіс азаяды, оқушы компьютерге бағынышты болады, өз бетінше жазбаша шығармашылық жұмысқа шек қойылады.

3. Оқушының өз ойын еркін әдеби тілде жеткізуі төмендейді, мәнерлеп сөйлеу мен дикциясының дамуына шек қойылады.

4. Электрондық шығын.

Осы айтылған кемшіліктерді ескеріп, сабақты бастан-аяқ интерактивті тақтамен өткізуге болмайды. Ол сабақтың белгілі-бір кезеңінде өтуі керек. Оны пайдалану белгілі бір мақсатта күні бұрын дайындалып, оқушылардың ойлау қабілетін дамытуға арналған материалдар бойынша жүргізілуі керек. Алайда компьютерлік технологияны қолдану әдісін білмей, тек сурет, мәтін көрсету, ойлау процесін тудырмайтын материалдар көрсетумен шұғылданушылық жиі кездесетінін айту керек.

Қазақ тілі сабақтарында интерактивті тақтаны қолданудағы негізгі мақсат – оқушылардың ойлау үдерісін дамыту, сол арқылы дамыта оқыту технологиясын іске асыру.

Демек, компьютерлік технологияны қолдану әдісін толық білмей, оны пайдалану да зиян демекпіз.

Жаңа технологияны меңгеру мұғалімнің зияткерлік, кәсіптік, адамгершілік, рухани азаматтық және басқа да көптеген адами келбетінің қалыптасуына игі әсерін тигізеді, өзін-өзі дамытып, оқу үдерісін тиімді ұйымдастыруына көмектеседі.

Мұғалімдердің кәсіптік шеберлігін жетілдіре отырып, оқушыларға сапалы да терең білім беру арқылы оқу-тәрбие ісін жоғары нәтижеге жеткізу – басты міндет.

ӘДЕБИЕТТЕР

1. Қазақстан Республикасының «Білім туралы» Заңы. – Алматы: Литера, 2000. – 463 б.
2. Тұрғынбаева Б.А. Дамыта оқыту технологиялары. – Алматы, 2000. – 90 б.
3. Кубаева И.Қ. Научно-методические основы обучения казахскому языку учащихся 5-7 классов в концепции неосферного образования. – М., 2007.

БАЙТАНАЕВА-МОЛДАЛИЕВА Д.А., БАЙМЕНОВА С.С. РАЗВИТИЕ РЕЧИ УЧАЩИХСЯ С ПОМОЩЬЮ ИНТЕРАКТИВНЫХ МЕТОДОВ В ШКОЛАХ С РУССКИМ ЯЗЫКОМ ОБУЧЕНИЯ.

Статья затрагивает вопросы развития речи учащихся. В настоящее время отводится особое внимание обучению государственному языку. В статье обращается внимание на различные виды интерактивных методов, указывается на положительные и в то же время негативные стороны. Основная задача в использовании интерактивных методов – добиться хороших результатов в учебно-воспитательной работе.

Ключевые слова: *интерактивные методы, инновационная технология, информирование, государственный язык, развитие речи, квалификация, коммуникативная способность, компьютерная технология, электронный расход.*

BAYTANAYEVA-MOLDALYEVA D.A., BAYMENJVA S. DEVELOPMENT OF SPEECH STUDENTS BY MEANS OF INTERACTIVE METHODS IN SCHOOLS WITH RUSSIAN OF EDUCATING.

The article affects questions of developing speech students with help of interactive methods in Russian language schools.

Nowadays being paid special attention to education in state language. In article (draus) attention to different types of interactive methods. Indicated at positive, at the same time the negative sides.

The main task in using interactive methods – is to achive good results in educating work with the help of interactive methods.

ӘОЖ 331.361

БЕЙІНДІК ОҚЫТУ ҮДЕРІСІН МОНИТОРИНГІЛЕУ – ОҚЫТУ НӘТИЖЕЛІЛІГІНІҢ ҚАЖЕТТІ ШАРТЫ

ҚОНАҚБАЕВА У.Ж., УМИРЗАХОВА Н.

Мақалада оқытудың нәтижелілігінің шарты ретіндегі бейіндік оқыту үдерісінің мониторингі мен оқушылардың функционалды сауаттылығы қарастырылады.

Кілт сөздер: бейіндік оқыту, 12 жылдық оқыту, функционалды сауаттылық, Programme for International Student Assessment – PISA, мониторинг.

Қазіргі кезеңде елдердің бір-бірінен салыстырмалы тұрғыдағы артықшылығы, бәсекелестік күш-қуаты олардың табиғи ресурстарымен емес, көбінесе адам капиталымен, инновациялық технологияларды және ақпарат ағымын ұтымды пайдаланумен анықталып отыр. Дүниежүзі көлемінде постиндустриалдық қоғамға көшудегі білім беруді жаңарту қазіргі заманғы маңызды әлеуметтік құндылықтар мен қоғамдық бағыттар жүйесін дұрыс қалыптастырудың шешуші жағдайы есебінде көрінеді. Білім құндылықтары тұлғаның, қоғамның және табиғаттың игіліктеріне сәйкестендіріліп, ашық, вариативті, рухани және мәдени қаныққан толерантты, отаншылдық және шынайы азаматтықтың қалыптасуын қамтамасыз ететін жүйеге бірігуі тиіс. Білім беру экономикаға мамандар даярлау емес, қоғамның интеллектуалдық және мәдени деңгейін көтеру, оның бәсекелестік қабілеттерін инновация мен

демократиялық прогреске лайық дамыту, өмірдің қазіргі заманғы стилін қалыптастыру құралына айналуы тиіс.

Жалпы орта білім – оқушылардың функционалдық сауаттылығы мен әлеуметтік бейімделуін қамтамасыз етуге, оларды қоғамдық және азаматтық өзін-өзі анықтауына атсалысуға бағытталған жалпы білімнің соңғы сатысы. Бұл функциялар өзінің азаматтық құқықтары мен міндеттерін тани алатын, өзінің әлеуетті мүмкіндіктерін, таңдаған өмірлік жолын іске асыру ресурстары мен тәсілдерін анық тани білетін, әлеуметтік сауатты және әлеуметтік мобильді тұлғаны қалыптастыруға мақсаттардың бағытталғанын көрсетеді. Аталған мақсаттарды тиімді іске асыру оқытуды даралап және оқушыларды әлеуметтендіруге бағдарланған, соның ішінде бастауыш, орта және жоғары кәсіптік білім ұйымдарымен мектептердің жоғары сатылары профилі мен кооперациясының икемді жүйесін жасау сияқты еңбек нарығының шынайы қажеттілігі есебімен, жалпы білім беретін мектептердің жоғары сыныптарында «мамандандырылған дайындау жүйесі» болып табылатын бейіндік оқытуды енгізген кезде ғана мүмкін. Оқушылардың бейіндік оқуын ұйымдастыру және эксперименттік тексеру білім беруді жаналау стратегиясына негізделеді [1].

Бейіндік білім берудің құзыреттілік моделіне көшуге байланысты оқудың нәтижесі оқушылардың пәндер бойынша білімі, іскерлігі мен дағдылары ретінде емес, олардың нақты жиынтығын қалыпты емес, әртүрлі жағдайларда қолдана білу ретінде қарастырылатын болады және «оқу жетістіктері» деген термин енгізілді. Осыған байланысты білім алушылардың білімі, іскерлігі, дағдылары ғана емес, сонымен қатар міндетті түрде олардың құзыреттері бағалануы тиіс болады.

Мұғалімдердің оқушы білімін бағалауда қазіргі уақытқа дейін бес баллдық жүйе қолданылып жүр. Мұнда оқушы білімін бағалаудың жыл аяғындағы қорытынды бақылау нәтижесі мен мұғалім бағалауында елеулі айырмашылық кездесіп отырады. Сондықтан, қазіргі өркениетті елдердегі сияқты қоғамдық қатынастар сұранысын қанағаттандыратын оқу еңбегін бағалаудың жаңа шкаласын енгізу – бүгінгі күннің көкейтесті мәселелерінің бірі болып отыр.

Білімді тексеру және бағалау оқушының білім алуына көмектесіп, оның және мұғалімнің білім сапасы жөнінде сандық мәлімет береді. Мұғалім оқушының білім деңгейінен хабар алып, оның танымдық жұмысын ұйымдастыруға негіз жасайды. Мұғалім өз жұмысындағы жетістіктер мен кемшіліктерге баға беріп, жұмыс әдістерін толықтырып, түзетіп, жеке оқушылармен жұмыстың жолдарын және құралдарын тауып, бағдарламалық білімдердің меңгерілуі деңгейін анықтайды.

Оқушы тақырыпты қаншалықты деңгейде меңгергенін ұғады. Егер білімді тексермесе, онда оқушы өз білімін терең, жан-жақты және дұрыс бағалай алмайды. Оқушы баға алған соң өзінің мектептегі, үйдегі жұмыстарын жетілдіруге, жақсы сапаларын дамытуға, білім, іскерлік, дағдыларындағы кемшіліктерді жоюға мүмкіндік алады.

Білім, іскерлік және дағдыларды тексеру және бағалау тәрбиеге де ықпал етеді. Оқушылардың өз оқулары, табысы, сәтсіздіктері туралы ой-пікірлері қалыптасып, қиындықты жеңуге ұмтылады. Баға оқушының өзі туралы ойына қозғау салады.

Білімді тексеру және бағалаудың мемлекеттік маңызы бар. Мектептің, мұғалімдер ұжымының жұмысын білімді басқару органдары оқушылардың үлгеріміне қарап бағалайды. Мектеп әкімшілігі, қалалық, аудандық, облыстық білім беру ісін басқару органдары, Білім және ғылым министрлігі оқушылардың білімдерінің сапасын, мектеп және мұғалімдердің жұмысының жетістіктерін және кемшіліктерін білу үшін бақылау және тексеру жұмыстарын береді.

Мониторинг дегеніміз – белгілі бір нәрсенің жай-күйін бақылау, талдау және болжау жүйесі. Мониторинг белгілі параметрлерді анықтаудағы бақылау құралы. Мониторингті жүргізгенде, шұғыл түрде белгілі бір ақпараттың көлемін таңдай аламыз және өңдей аламыз. Бақылаудың тиімді жаңа технологиясы уақытты үнемдеуге мүмкіндік береді. Компьютерді пайдалану арқылы үнемі бақылауға болады. Бұл – мониторингтің тағы бір маңызды ерекшелігі. Мониторинг бойынша мұғалім кезекті тақырыптың бақылау жұмысының алдында әр оқушының өткен материалды қандай деңгейде меңгергенін қадағалап, үлгірмеушілермен қосымша жұмыс жүргізе алады. Мониторингтің мәні әр тоқсанның не әр тараудың соңында шыққан графиктен осы тұстағы алған білімінің кем тұстары мен жетістіктері айқын көрініп тұрады. Даму мониторингіне қарап, білім деңгейін оқушы өзі бақылап отырады. Мониторингтің басты ерекшеліктері мынада: оқушының белгілі бір тақырыпты төмендеу меңгергенін, аздау ұпай алғанын байқап, білімдегі олқылықты жою мақсатында тапсырмалар жүйесін ұсыну, шәкірт өз кемшілігін байқайды, өз тұрғыластарынан қалмау үшін не істеу керектігін аңғарады, өз зейінін тәрбиелейді, білім жүйелілігі мен тізбекті байқайды, ойланып оқуға дағдыланады, білім алуда жоспар, тезис құруға машықтанады, оқушының білім сапасын арттыруға жағдай туады. Білімділік мониторингі – көп деңгейлік жүйе. Оның негізгі ерекшелігі – оқушылардың сабақта орындаған әрбір тапсырмаларын ұпай арқылы бағалап отыру көзделеді. Осы арқылы оқушының әр пән бойынша даму деңгейі мен бейім қаблетін ертерек байқауға мүмкіндік жасалады. Сондықтан *рейтинг* жүйесінің артықшылықтары көп [2].

Рейтинг жүйесінің ең басты ерекшелігі – шәкірттің сыныптағы және үйдегі іс-әрекетін толығымен қамтып, бүтін сандармен өрнектелетін балл ретінде қойылып отырады, сондай-ақ, рейтинг жүйесінде оқушының оқу әрекетінің барлық түрлері бағаланады. Мұнда оқу үрдісіндегі және одан тыс оқу әрекетінің жинақталған нәтижелері оқушының білім деңгейін сипаттайды. Рейтингік жүйе оқушының тапсырманы өз бетінше орындауына мүмкіндік жасайды және осыны талап етеді. Рейтинг нәтижелері талқыланып отырылады, соның негізінде оқушының оқу барысы жайлы алдын ала болжам жасауына болады, оны қағаз бетіне түсіріп отыру керек.

Педагогикалық бақылау түрлерінің бірі – тестілеудің іс-тәжірибедегі нәтижелеріне сүйене отырып, мынадай қорытынды жасуға болады:

Тест – педагогикалық бақылаудың бір түрі және оқушының білім деңгейін анықтауға мүмкіндік беретін құрал. Сондай-ақ тесттің пайдалы жақтары мен бақылау жасау мүмкіндіктері де мол. Тест арқылы оқушылардың жауабы жалпылама емес, нақты берілетін болады. Тесттің бірнеше түрлері бар. Мысалы бастауыш сыныптар үшін толықтыру тесті, баламалы тесті, таңдау тесті, сәйкестік тесті және қазіргі кезде кеңінен таралып жүрген дұрыс жауап таңдау тест түрлері. Тест түрлерін пайдалану оқушылардың біліміндегі кейбір олқылықтарды толықтыруда оқылған материалдардың мазмұнын анықтауға тиімді.

Біз бейіндік оқыту болашақ мұғалімдерінің функционалдық сауаттылығы негізінде оқушылардың жетістіктерін бағалаудың мониторингтік технологиясын жүзеге асыру идеясын енгіздік.

Бейіндік оқыту болашақ мұғалімдерінің функционалдық сауаттылығы негізінде оқушылардың білім сапасын бағалау және оған мониторинг жүргізу жүйесін дамыту мәселесі бүгінгі күні өзекті халықаралық бағалаулық зерттеудің бірі ретінде экономикалық ынтымақтастық және даму ұйымы (бұдан әрі – ОЫДҰ) жүргізетін 15 жастағы оқушылардың оқу жетістіктерін бағалаудың халықаралық бағдарламасын (Programme for International Student Assessment – PISA) қарастыруға болады [3]. PISA 15 жастағы жасөспірімдердің мектепте алған білімін, іскерлігі мен дағдыларын адамзаттың әртүрлі қызметінде, өмірде кездесетін мәселелерді шешуге, сонымен қатар оларды тұлғааралық қатынаста және әлеуметтік қатынастарда қолдана білу қабілеттерін бағалайды.

PISA зерттеуі қазіргі кезде мектептегі білімнің тиімділігін салыстыра бағалаудың әлемдегі әмбебап құралы ретінде қарастырылады. Зерттеу барысында алынған деректер білім беру жүйесін дамыту стратегиясын қалыптастырудың, оның ішінде білім берудің мазмұнын және әдістемесін жасаудың негізі ретінде қарастырылады. PISA зерттеу шеңберінде функционалдық сауаттылықтың үш саласы бағаланады: оқу сауаттылығы,

математикалық сауаттылық және ғылыми жаратылыстану сауаттылығы. Зерттеу үш жылда бір рет өткізіледі. Әр зерттеуде үш саланың бірі ғана бойынша функционалдық сауаттылық бағаланады.

Сонымен PISA зерттеуіне Қазақстанның қатысуының нәтижесі жалпы білім беру ұйымдарының мұғалімдері пәндік білімдерді өте жақсы беретінін көрсетті. PISA зерттеуінде алдыңғы қатардағы елдердің (Австралия, Финляндия, Япония, Жаңа Зеландия, Италия, Оңтүстік Корея және т.б.) көрсеткіштері оқушылардың функционалдық сауаттылығына мынадай факторлардың әсер ететінін көрсетті: білім мазмұны (ұлттық стандарттар, оқу бағдарламалары, оқытудың түрлері мен әдістемелері, білім алушылардың оқу жетістіктерін диагностикалау және бағалау жүйесі, мектептен тыс, қосымша білім беру бағдарламалары, мектепті басқару моделі (қоғамдық-мемлекеттік нысаны, оқу жоспарын реттеуде мектеп автономиясының жоғары деңгейі), барлық қызығушылық танытқандармен әріптестік қағидаларға негізделген достық жағдайдағы білім беру ортасының болуы, балаларды оқытудағы және тәрбиелеудегі ата-аналардың белсенді рөлі [4].

PISA зерттеуі мынадай бағыттарда жүргізіледі: мәтін оқу, математикалық сауаттылық, ғылыми жаратылыстану сауаттылығы, әртүрлі мәселелерді шешудегі құзыреттілік.

Басқа бағалау жүйелеріне қарағанда (мысалы TIMSS) PISA-да бағалау объектісі пәндерді (оқу бағдарламасын) меңгеру деңгейі мен сапасы емес, олардың үш бағыттағы: мәтінді оқу, математика, жаратылыстану ғылымдары бойынша сауаттылықтар салаларындағы құзыреттілігін қалыптастыру деңгейі болып табылады.

«Сауаттылық» термині бағалауға жататын білімнің, іскерлік пен дағдылардың кеңдігін көрсету үшін арнайы қабылданған. Жалпы PISA дамыған сайын оқушылардың мектеп бағдарламаларынан да кең құзыреттілігін бағалаудың мәні біртіндеп артатын болады.

Оқушылардың оқу жетістіктерін бағалау бойынша әдебиеттік талдау олардың нәтижелерін бағалаудың көптеген түрлерінің бар екенін көрсетті. Мысалы, әртүрлі бағалау жүйесі бар екені белгілі: 7-баллдық, 10-баллдық, 11-баллдық, 12-баллдық, 100-баллдық, рейтингтік және т.б. Бұл бағалау жүйелеріндегі көрсеткіштердің айырмашылығына қарамастан, оларда бір ерекшілік бар екенін атап өту қажет – ол оқушылардың оқу материалдарын меңгеру деңгейін саралау және бағалаудың критериялдығы [5].

Білім берудің құзыреттілік моделіне көшуге байланысты оқудың нәтижесі оқушылардың пәндер бойынша білімі, іскерлігі мен дағдылары ретінде емес, олардың нақты жиынтығын қалыптасты емес, әртүрлі жағдайларда қолдана білу ретінде қарастырылатын болады және оқу жетістіктері деген термин енгізілді. Осыған байланысты білім алушылардың білімі, іскерлігі,

дағдылары ғана емес, сонымен қатар міндетті түрде олардың құзыреттері бағалануы тиіс болады.

Ең күрделі және маңызды нәрсе – білім жүйесін мазмұндық өзгерту, оның ішкі мүмкіндіктерін пайдалану, білім сапасын арттыру тетіктері мен формаларын жетілдіру болмақ. Білім жүйесінің ішкі мүмкіндіктерін дамыту білім жүйесінің жаңа үлгісін жасау, оқушыларға берілетін білімнің мақсатын, міндеттерін, мазмұнын, оқыту технологиясын өзгерту арқылы жүргізіледі. Ал, мұның өзі жаңа мазмұндағы оқулықтар мен оқу әдістемелік құралдарын әзірлеуді, педагогикалық университеттердегі мұғалімдерді даярлау мазмұнын өзгертуді, мұғалімдерді және басшыларды қайта даярлауды, білім жүйесінің барлық сатыларының үздіксіздігі мен үндестігін қайта қарауды талап етеді.

ӘДЕБИЕТТЕР

1. Мектеп оқушыларының функционалдық сауаттылығын дамыту жөніндегі 2012-2016 жылдарға арналған ұлттық іс-қимыл жоспары // Қазақстан Республикасы Үкіметінің 2012 жылғы 25 маусымдағы №832 қаулысымен бекітілген.

2. Каликова С. Казахстан получил международную оценку учебных достижений 15-летних учащихся. Фонд Сорос Казахстана. Manager. – 2011. – 25 қаңтар. – С.3

3. Қазақстан Республикасы Білім және ғылым министрлігі Ы.Алтынсарин атындағы Ұлттық білім академиясы. Жобалау және зерттеу қызметі негізінде 12 жылдық білім беру жағдайында оқушылардың функционалдық сауаттылығын қалыптастыру. Әдістемелік құрал. – Астана, 2013. – 20-28-бб.

4. Қабдықайыров Қ. Инновациялық технологияларды диагностикалау. – Алматы, 2004. –73 б.

5. Керимбаева М.С. О готовности к переходу на 12-летнее обучение и профилизацию старшей ступени школы г. Астаны // Білімдегі жаңалықтар. – 2007. – №2. – С. 23-28

КОНАКБАЕВА У.Ж., УМИРЗАХОВА Н. МОНИТОРИНГ ПРОФИЛЬНОГО ОБРАЗОВАНИЯ – НЕОБХОДИМОЕ УСЛОВИЕ РЕЗУЛЬТАТИВНОСТИ ОБУЧЕНИЯ

В статье рассматривается мониторинг процесса профильного обучения, функциональная грамотность учащихся как необходимое условие результата обучения.

Ключевые слова: *профильное обучение, 12-летнее образование, функциональная грамотность, Programme for International Student Assessment – PISA, мониторинг.*

KONAKBAEVA U.ZH., UMIRZAKHOVA N. MONITORING OF PROFILE EDUCATION – THE NECESSARY CONDITION OF PRODUCTIVITY OF TRAINING

The article discusses the monitoring of profile training, functional literacy of students as a necessary condition of learning outcome.

Keywords: *profile training, the 12-year education, functional literacy, Programme for International Student Assessment - PISA, monitoring.*

ӘОЖ 37:001.895

ДАМЫТА ОҚЫТУДЫҢ НЕГІЗГІ КОМПОНЕНТТЕРІ

ҚҰРМАНБАЕВ Б.І., ҚАДЫРБАЕВ Ж.А., ТУРУСОВА А.А.

Мақалада дамыта оқыту ұғымына анықтама беріліп, дамыта оқытудың негізгі компоненттері көрсетілген.

Кілт сөздер: дамыта оқыту, психолог, жақын аймақ, педагогикалық заңдылық, даму, дүниетаным, дамыту психологиясы теориясы.

Оқу – адамның психикалық дамуының формасы, элементі. Кез-келген оқыту белгілі бір мөлшерде адамды дамытады.

«Даму» ұғымы сөздікте «...мөлшерлік өзгерістердің белгілі бір өлшем шегінен шығып, сапалық өзгерістерге айналуы», – деп түсіндіріледі [1]. «Даму» ұғымының психологиялық анықтамасы «жаңарту үдерісі, жаңаның өмірге келіп, ескінің жоғалуы» деген мағынаны береді. Барлық табиғат құбылыстары сияқты бала психикасы да үнемі диалектикалық жолмен дамып, өзгеріп, бір деңгейден екінші деңгейге өтіп отырады.

Оқыту мен дамыту арасында тығыз байланыс бар екенін психология ғылымы жеткілікті дәрежеде дәлелдеп берді деп айтуға болады. Бұл мәселені түбегейлі зерттеп, бала дамуындағы оқытудың рөлін, алар орнын анықтаған – көрнекті психолог Л.С.Выготский.

Ол «дамуды оқытумен тең, керісінше оқу мен даму – екі бөлек үдеріс» деген көзқарастарды қатты сынға алды. Ең алғаш рет бала дамуының төмендегідей екі аймағы болатындығы жайлы теория ұсынды.

1. Бала дамуының жақын аймағы – баланың тек үлкендердің көмегі арқылы атқара алатын істері.

2. Бала дамуының қол жеткен аймағы – баланың үлкендердің көмегінсіз істей алатын істері [2].

Баланың дамуы бірінші аймақты меңгеру арқылы жүзеге асады. Дамудың қол жеткен аймағы жақын аймақпен өзара қызметтесе отырып, оны игерген кезде дамуға өріс ашылады.

И.Я.Лернер «даму» деген ұғымды педагогикалық заңдылықтарға негіздей отырып, «адамның әртүрлі қиындықтардағы мәселелерді шеше білуге дайындығы» деп түсіндіреді. Мұндай анықтама интеллектуалдық іс-

әрекетті жоғары орынға шығарады. Мәселе қаншалықты күрделі болса, оны шешуге жұмсалатын ақыл-ой қызметі де соншалықты кең, ауқымды, демек, даму деңгейі де жоғары болады [3].

Л.В.Занков ақыл-ой қызметінің төмендегідей көрсеткіштері дамуды іске асырады деп есептейді. Олар – байқампаздық, өз ойын еркін жеткізе білу, практикалық іс-әрекеттер атқара білу [4]. В.В.Давыдов ақыл-ой дамуының көрсеткішіне ретінде жинақтай, қорытындылай алу дағдысын жатқызады [5].

Тұтас алғанда, барлық авторлардың даму туралы ойлары «оқыту барысында баланың психикасының жаңа сапалық деңгейге көтерілуі» дегенге келіп саяды және оның басты шарты ретінде әрекет алынады. Мектеп оқушыларының танымдық қызығушылығын дамытудың негізгі факторы олардың білімі мен дағдыларының дәрежесі ғана емес, сонымен бірге, баланың маңызды психикалық қызметтерін, ақыл-ой жұмысының тәсілдерін қалыптастыруға мүмкіндік беретін оқу үдерісін жолға қою керектігі саналады. Оқушының шығармашылық қабілеті де оның ойлау мен практикалық әрекеттері арқылы ғана дамиды. Ойлауға үйрететін сабақтарды дамыта оқыту сабақтары деп білеміз.

Дамыта оқытуды ұйымдастыру, балаға ақыл-ой әрекетін меңгеруге жағдай жасау деп қарастыру керек. Дамыта оқыту – сабақтағы ерекше ахуал, мұғалім мен оқушы арасындағы ерекше қарым-қатынас. Мұғалім – бұл жағдайда дайын білімді түсіндіріп қоюшы, бағалаушы емес, танымдық іс-әрекетті ұйымдастыратын ұжымдық істердің ұйытқысы. Тек осындай оқыту ғана бала интеллектісінің көзін ашып, шығармашылығын дамытады.

«Дамыта оқыту» деген термин психология ғылымының қойнауында туып, баланың дамуын қарастырған (Ж.Пиаже), ойлаудың әртүрлі деңгейін, типтерін (Л.В.Выготский, А.Н.Леонтьев, С.Л.Рубинштейн) және басқа да психиканың функциясын зерттеген (Б.Г.Ананьев, Г.С.Костюк, А.А.Люблинская, Н.А.Менчинская) және т.б. іс-әрекет теориясының психологиясын жасаған (А.Н.Леонтьев, П.Я.Гальперин) еңбектерінде жан-жақты талданды. Нәтижесінде дамыта оқыту проблемасына арналған екі іргелі эксперимент жасалып, оның бірін Д.Б.Эльконин, В.В.Давыдов, ал екіншісін Л.В.Занков басқарады.

Кейінгі жылдары дамыта оқыту психология мен педагогика ғылымдарының келелі мәселесіне айналды. Жүйенің авторлары «дамыта оқыту деп оқыту мақсаты, міндеттері, әдіс-тәсілдері баланың даму заңдылықтарына сәйкестендірілген оқытуды» атайды. Оқыту арқылы баланың психикасында жаңа құрылымдар пайда болуы, яғни жаңа сапалық өзгерістер болуы тиіс деп есептейді. Жүйенің басты мақсаттарының бірі – баланы оқыта отырып жалпы дамыту, оның еркіндігін қалыптастыру, өз

бетінше ізденуге, шешім қабылдауға дағдыландыру, жекелік қасиеттерін ескеру, басшылыққа алу, әрі қарай ұшқырлау, тұлғалыққа бағыттау.

Дамыта оқыту – дәстүрлі оқытуға соңғы уақыттарға дейін балама жүйе деп қарастырылды. Оның барысында әр оқушының өзін-өзі өзгертуші субъект дәрежесіне көтерілуі көзделіп, соған оқыту барысында лайықты жағдайлар жасау үлкен нәтиже берді.

Дамыта оқытуда баланың ізденушілік-ойлау әрекетін ұйымдастыру басты назарда ұсталады. Ол үшін бала өзінің бұған дейінгі білетін амалдарының, тәсілдерінің жана мәселені шешуге жеткіліксіз екенін сезетіндей жағдайға түсуі керек. Содан барып оның білім алуға деген ынта-ықыласы артады, білім алуға әрекеттенеді. Сабақ мұндай жағдайда төмендегідей 3 құрамдас бөліктерден тұратын болады.

1. Оқу мақсаттарының қойылуы.
2. Оны шешудің жолын бірлесе қарастыру.
3. Шешімнің дұрыстығын дәлелдеу.

Бұл – үшеуі дамыта оқытудың Д.Б.Элкониин – В.В.Давыдов жасаған жүйесінің негізгі компоненттері. Оқушы алдына оқу мақсаттарын қоюда ешқандай дайын үлгі берілмейді. Мақсатты шешу – іштей талқылау, сосын жинақтау арқылы жүзеге асады. Мұғалім сабақ үдерісін ұйымдастырушы, бағыттаушы адам ролінде шешім табылған кезде әркім оның дұрыстығын өзінше дәлелдей білуге үйретіледі. Әр оқушыға өз ойын, пікірін айтуға мүмкіндік беріледі, жауаптар тыңдалады. Әрине, жауаптар барлық жағдайда дұрыс бола бермес. Дегенмен, әр бала жасаған еңбегінің нәтижесімен бөлісіп, дәлелдеуге талпыныс жасайды, жеке тәжірибесін қорытындылауға үйренеді. Мұндай көзқарасты ұлы Абай да уағыздап кеткендігіне тоқталған жөн. Қоршаған ортаның шындығын мойындай отырып, Абай ақыл мен сана еңбек барысында қалыптасатындығын айтады. Ол адамның ішкі сезімді қуаттарын біртұтас етіп алады. Оның он жетінші сөзіндегі қайрат, ақыл, жүректің сөз таластыруында тек бірлесіп ынтымақтасқан жағдайда ғана күш алатын үш түрлі жан құбылысын әдеби-публицистикалық тұрғыдан көрсеткенін байқаймыз. Бұдан бұл мәселенің ұлттық психологиямыз бен философиямызда да ежелден көтеріліп келе жатқандығын көруге болады.

Дамыта оқыту жүйесінде оқушылардың ойларын жетілдірудің маңызы зор. Біріншіден, дамыта оқытуда білім даяр күйінде берілмейді, оған оқушы өз оқу әрекеті арқылы қол жеткізеді. Сабақтың алғашқы ізденіс кезеңінде жаңа ақпарат жайлы не білетіндіктерін ортаға салып, мәселені өз беттерінше шешуге талпынады. Сөйтіп, олардың осы мәселе туралы өз білімдерінің жеткіліксіз, таяз екенін сезінуі арқылы сабаққа деген қызығушылықтары оянады, ішкі түрткілері пайда болады.

Екіншіден, дамыта оқытуда оқушы жоғары қиындықтағы мәселелерді шеше отырып, өз санасының саңылауларын ашады. Әр оқушы өзінің деңгейіне дейін дамуға қол жеткізе алады. «Жақсы оқушы», «Жаман оқушы» ұғымының болмауы балаларды танымдық әрекеттерге ұмтылдырады, құштарлығын арттырады.

Үшіншіден, оқушының жеке басын дамытатын басты құрал – өз әрекеті. Сол себепті дамыта оқытудағы оқыту әдістері оқушыны белсенді жұмыс жағдайына қоя отырып, мәселелерді, қайшылықтарды шешу мақсатын қояды.

Дамыта оқыту технологиясының авторлары белгілі ғалымдар – Д.Б.Эльконин, В.В.Давыдов. Олар дамыта оқыту деп «оқыту мақсат-міндеттері, әдіс-тәсілдері баланың даму заңдылықтарына сәйкестендірілген оқытуды атайды.

Ал адам ұғымының психологиялық анықтамасы – жаңару үдерісі – «жаңаның өмірге келіп, ескінің жоғалуы» деген мағынаны білдіреді. Барлық табиғат құбылыстары сияқты бала психикасы да үнемі диалектикалық жолмен дамып, өзгеріп, бір деңгейден екінші деңгейге өтіп отырады. Ғалымдардың зерттеулері баланың даму үдерісіне үш түрлі күш пен үш түрлі фактордың қатысатындығын дәлелдейді.

1. Биологиялық фактор. Бұл – ата-анадан ауысқан, туа біткен және өмір сүру барысында қабылданған дененің барлық мүшелерінің, оның барлық жүйелі құбылысының ерекшелігін білдіретін, бала ағзасының ортамен қарым-қатынасының нәтижесі.

2. Әлеуметтік фактор. Бала өмір сүретін орта, ең алдымен, адамдардың ортасы. Бұл сондай-ақ баламен қарым-қатынас жасайтын адамдардың сипаттары, мінез-құлық және ақыл-ой бейнелері, олардың мүдделері мен пікірлері, істері мен сөздері, талаптары мен дағдылары, ұмтылыстары, яғни бала өсіп, дамитын рухани орта.

3. Баланың өз белсенділігі. Даму үдерісіне әсер ететін бұл үшінші күш болып саналады.

Оқитын пән қандай да жаңа, бағалы болмасын, мұғалімнің шеберлігі қаншама жоғары болмасын, егер мұғалім баланың өз белсенділігін туғыза алмаса, оған ұсынылған іс пен еңбекте баланың әрекетке қатынасуы әрекет күткеннен нәтиже бермейді. Бала ағзасының дамуы мен жеке басы ретінде қалыптасуы белсенділік арқылы жүзеге асады.

Оқыту мен дамыту арасында тығыз байланыс бар. Ғалымдар алғаш рет бала дамуының екі аймағы болатындығы жайлы теория ұсынады.

1. Бала дамуының жақын аймағы – баланың тек үлкендердің көмегі арқылы атқара алатын істері.

2. Бала дамуының қол жеткен аймағы – баланың үлкендердің көмегінсіз істей алатын істері.

Дамыта оқытудың В.В.Давыдов жасаған жүйесінің көздеген мақсаттарына жету тек баланың белсенділігіне байланысты. Осыған орай, бұл жүйенің әдіс-тәсілдері де оқушының белсенділігін ұйымдастыруды талдап, көмектесіп отыруды көздейді.

Дамыта оқыту деп баланың білім алуға әрекет етуін ұйымдастыратын оқытуды атаған. «Жаман мұғалім ақиқатты өзі айтып береді, ал жақсы мұғалім оқушының өзін ізденуге жетелейді» деген қағиданы негізге алады.

Дамыта оқыту технологиясын барлап қарасақ, ең алдымен, нені дамыту керек деген сұрақтарға жауап іздестіреді. Әрине, ол оқушының:

- 1) сезім түйсігін;
- 2) қабылдауын, тұтынуын, ынтасын;
- 3) зейінін, есте ұстауын;
- 4) ұғынуын;
- 5) ойлау, қиялдау, болжау қабілетін;
- 6) ерік-қайратын;
- 7) оқу іс-әрекеттерін, дағды-машықтарын;
- 8) жауапкершілігін, дербестігін, өз бетінше ізденісін (жеке адам қасиеттерін) дамытады.

Дамыта оқыту жүйесінде мұғалім мен оқушы арасындағы қарым-қатынас жаңа қағидаларға негізделеді. Олар – ынтымақтастық, өзара сыйластық, түсіністік сияқты қасиеттер. Бұл технологияның маңызды тағы бір ерекшелігі – сынып оқушыларын жақсы, жаман оқушылар деп бөлмей, барлық баланың дамуы үшін қолайлы жағдай туғызуды мақсат тұтуы. Нашар оқушының да өз шамасы келгенше, қабілеті жеткен жерге дейін еңбек етуі ойластырылған. Сол арқылы да ол өзін мүмкін дәрежеге дейін дамыта алады. Бұл жолда оның қателесуі, жаңылуы әбден мүмкін. Тек мұғалім тарапынан көрсетілген сабырлылық, байсалдылық оның өз күшіне деген сенімін арттырып, алға жетелейді деп есептелінеді.

Оқушы дамуының негізі болып табылатын әрекет, оқу әрекеті әрбір сабақтың өзегі деп түсіну керек. Сабақтың әрекет теориясына сәйкес ұйымдастырылуы – баланың жеке басын дамытудың басты кепілі. Ол үшін мұғалім мына қағидаларды есінде ұстауы қажет: баланың бойындағы құмарлығын, қызығушылығын жойып алмай, оның алға жылжуға деген табиғи талап-тілектерін, сұраныс пен мұқтаждарын ескеру, шығармашылығын жетілдіру, өзін-өзі дамытатын тұлға қалыптастыру. Мұғалім бала бойындағы жаратушылық сапалардың болатындығын мойындауы, әрі қарай дамытуы керек.

ӘДЕБИЕТТЕР

1. Ожегов С.И. Словарь русского языка. – М., 1978. – 847 с.
2. Выготский Л.С. Мышление и речь //Избранные психологические исследования. – М.: Изд-во АПН РСФСР, 1956. – 619 с.
3. Лернер И.Я. Проблемное обучение. – М.: Знание, 1974. – 64 с.
4. Занков Л.В. Развитие учащихся в процессе обучения. // Избр. пед. труды. – М.,1990.
5. Давыдов В.В. Проблемы развивающего обучения: Опыт теоретического и экспериментального психологического исследования. – М.,1986.

KURMANBAEV B.I., KADYRBAEV ZH.A., TURUSOVA A.A. ОСНОВНЫЕ КОМПОНЕНТЫ РАЗВИВАЮЩЕГО ОБУЧЕНИЯ.

В статье дается определение понятия «развивающее обучение», также показаны основные компоненты развивающего обучения.

Ключевые слова: развивающее обучение, психолог, ближняя зона, педагогические закономерности, развитие, мировоззрение, теория психологии развития.

KURMANBAEV B.I., KADYRBAEV ZH.A., TURUSOVA A.A. THE MAIN COMPONENTS OF THE DEVELOPING TRAINING.

In article definition of the concept "developing training" is given, the main components of the developing training are also shown.

Keywords: developing training, psychologist, near zone, pedagogical regularities, development, outlook, theory of psychology of development.

БІЗДІҢ АВТОРЛАР

Айтбайұлы Ө. – ҚР ҰҒА академигі, филология ғылымдарының докторы, профессор, ҚР БжҒМ А.Байтұрсынұлы атындағы Тіл білімі институтының бас ғылыми қызметкері.

ПЕДАГОГИКА ЖӘНЕ ПСИХОЛОГИЯ

Арзымбетова Ш.Ж. – Оңтүстік Қазақстан мемлекеттік педагогикалық институты «Жалпы педагогика» кафедрасының доценті, п.ғ.к.;

Арзымбетова Ж.Ж. – ОҚО Төлеби ауданы Бірінші Мамыр жалпы орта мектебінің мұғалімі;

Абдуллаева Г. – Оңтүстік Қазақстан мемлекеттік педагогикалық институтының студенті.

Жанбарова Г.А. – Оңтүстік Қазақстан мемлекеттік педагогикалық институты «Психология» кафедрасының аға оқытушысы, п.ғ.к.;

Ортаева А.С. – Оңтүстік Қазақстан мемлекеттік педагогикалық институты «Психология» кафедрасының оқытушысы,

Баймахова А.Ш. – Оңтүстік Қазақстан мемлекеттік педагогикалық институты «Психология» кафедрасының магистр-оқытушысы.

Қойшиев Қ.Е. – Оңтүстік Қазақстан мемлекеттік педагогикалық институты «Психология» кафедрасының аға оқытушысы, п.ғ.к.;

Оразымбетова Г.Ш. – Оңтүстік Қазақстан мемлекеттік педагогикалық институты «Психология» кафедрасының аға оқытушысы, филос.ғ.к.

Тілеуова С.С. – Оңтүстік Қазақстан мемлекеттік педагогикалық институты «Жалпы педагогика» кафедрасының доценті, п.ғ.к.;

Таутаева Г.Б. – Оңтүстік Қазақстан мемлекеттік педагогикалық институты «Психология» кафедрасының аға оқытушысы, п.ғ.к.

ЖАРАТЫЛЫСТАНУ ҒЫЛЫМДАРЫ ЖӘНЕ МАТЕМАТИКА

Алтынбеков Ш.А. – Оңтүстік Қазақстан мемлекеттік педагогикалық институты «Физика-математика» кафедрасының доценті, ф.-м.ғ.к.;

Абдукадиров Б.З. – Оңтүстік Қазақстан мемлекеттік педагогикалық институты «Физика-математика» кафедрасының магистр-оқытушысы.

Байжұманов А.А. – Оңтүстік Қазақстан мемлекеттік педагогикалық институты «Физика-математика» кафедрасының аға оқытушысы, ф.-м.ғ.к.;

Абдрахманов Қ. – Оңтүстік Қазақстан мемлекеттік педагогикалық институты «Физика-математика» кафедрасының доценті, ф.-м.ғ.к.

Ибрагимов О.М. – Оңтүстік Қазақстан мемлекеттік педагогикалық институты «Информатика» кафедрасының аға оқытушысы, ф.-м.ғ.к.;

Абдиева З.А. – Қазақстан Халықтар достығы инженерлік-педагогикалық университетінің «Информатика және математика» кафедрасының аға оқытушысы, Шымкент қ.

Лесбаев А.Ө. – Оңтүстік Қазақстан мемлекеттік педагогикалық институты «Информатика» кафедрасының магистр-аға оқытушысы.

Халила Ә.Н. – Оңтүстік Қазақстан мемлекеттік педагогикалық институты «Биология» кафедрасының профессоры, б.ғ.д.;

Исаев Ғ.И. – Оңтүстік Қазақстан мемлекеттік педагогикалық институты «Биология» кафедрасының меңгерушісі, т.ғ.к.;

Алпамысова Г.Б. – Оңтүстік Қазақстан мемлекеттік педагогикалық институты «Биология» кафедрасының доценті, а.ш.ғ.к.

Өмірбеков М.С. – Оңтүстік Қазақстан мемлекеттік педагогикалық институты «Физика-математика» кафедрасының магистр-оқытушысы;

Абдрахманов Қ. – Оңтүстік Қазақстан мемлекеттік педагогикалық институты «Физика-математика» кафедрасының доценті, ф.-м.ғ.к.;

Парманов М.К. – Оңтүстік Қазақстан мемлекеттік педагогикалық институты «Физика-математика» кафедрасының аға оқытушысы, б.ғ.к.

ТАРИХ ЖӘНЕ ҚОҒАМДЫҚ ПӘНДЕР. ҚҰҚЫҚ ЖӘНЕ ЭКОНОМИКА

Алиева М.Б. – Оңтүстік Қазақстан мемлекеттік педагогикалық институты Ғылыми-зерттеу бағдарламаларын сараптау орталығының маманы;

Қуандық Н.Ж. – Оңтүстік Қазақстан мемлекеттік педагогикалық институты «Әлеуметтік пәндер» кафедрасының аға оқытушысы.

Бердібекова А.Л. – Аймақтық әлеуметтік-экономикалық университетінің доценті, э.ғ.к., Шымкент қ.

Подушкин А.Н. – Оңтүстік Қазақстан мемлекеттік педагогикалық институты «Қазақстан және әлем тарихы» кафедрасының профессоры, т.ғ.д.

ТІЛ БІЛІМІ ЖӘНЕ ӘДЕБИЕТТАНУ

Абдыханов У.Қ. – Оңтүстік Қазақстан мемлекеттік педагогикалық институты «Қазақ және әлем әдебиеті» кафедрасының доценті, ф.ғ.к.

Ділдабекова А.К. – Оңтүстік Қазақстан мемлекеттік педагогикалық институты «Ағылшын филологиясы» кафедрасының магистр-аға оқытушысы.

Нұрпейісов Н.Ж. – Оңтүстік Қазақстан мемлекеттік педагогикалық институты Филология ғылыми мектебінің директоры, ф.ғ.к., доцент.

Салқынбай А. – әл-Фараби атындағы Қазақ ұлттық университетінің профессоры, ф.ғ.д.;

Омар Б.Қ. – Оңтүстік Қазақстан мемлекеттік педагогикалық институты «Тіл білімі» кафедрасының доценті, ф.ғ.к.;

Байғұтова Д.Н. – Оңтүстік Қазақстан мемлекеттік педагогикалық институты «Тіл білімі» кафедрасының меңгерушісі, ф.ғ.к., доцент.

Сманова Ғ.Л. – Оңтүстік Қазақстан мемлекеттік педагогикалық институты «Ағылшын филологиясы» кафедрасының меңгерушісі, ф.ғ.к.;

Әбдікерім С. – Оңтүстік Қазақстан мемлекеттік педагогикалық институтының студенті.

Танабаев Ғ.Ө. – Оңтүстік Қазақстан мемлекеттік педагогикалық институты «Тіл білімі» кафедрасының аға оқытушысы, ф.ғ.к.;

Байғұтова А.М. – Оңтүстік Қазақстан мемлекеттік педагогикалық институты «Тіл білімі» кафедрасының аға оқытушысы, ф.ғ.к.

БЕЙНЕЛЕУ ӨНЕРІ. МӘДЕНИЕТ ЖӘНЕ СПОРТ

Сотов В.В. – Оңтүстік Қазақстан мемлекеттік педагогикалық институты «Бастапқы әскери дайындық және дене шынықтыру» кафедрасының аға оқытушысы;

Темірханов М.Т. – Оңтүстік Қазақстан мемлекеттік педагогикалық институты «Бастапқы әскери дайындық және дене шынықтыру» кафедрасының доценті, п.ғ.к.;

Колесникова Н.В. – Оңтүстік Қазақстан мемлекеттік педагогикалық институты «Бастапқы әскери дайындық және дене шынықтыру» кафедрасының оқытушысы.

Сырайлова Р.Т. – Оңтүстік Қазақстан мемлекеттік педагогикалық институты «Музыкалық білім» кафедрасының аға оқытушысы.

ЖАС ҒАЛЫМДАР ІЗДЕНІСІ

Аблаев С. – Аймақтық әлеуметтік-инновациялық университетінің магистранты, Шымкент қ.

Иманмолдаева Б. – Аймақтық әлеуметтік-инновациялық университетінің магистранты, Шымкент қ.

Қараева А.Қ. – М.Әуезов атындағы Оңтүстік Қазақстан мемлекеттік университетінің магистранты;

Сиқымбаева С.М. – М.Әуезов атындағы Оңтүстік Қазақстан мемлекеттік университетінің доценті, б.ғ.к.

Мамақ Э.Ж. – Аймақтық әлеуметтік-инновациялық университетінің магистранты, Шымкент қ.

Сыздық Ж.Ж. – Аймақтық әлеуметтік-инновациялық университетінің магистранты, Шымкент қ.

**ЖАЛПЫ БІЛІМ БЕРЕТІН ОРТА МЕКТЕПТЕРДЕГІ ОҚЫТУ ЖӘНЕ
ТӘРБИЕ ӘДІСТЕМЕЛЕРІ**

Әмірбекұлы А. – Оңтүстік Қазақстан мемлекеттік педагогикалық институты «Информатика» кафедрасының доценті, п.ғ.к.;

Сұлтанқұлова Г.Р., Жарылқасын Н.Ж., Мырзақұлова С.Қ. – Оңтүстік Қазақстан мемлекеттік педагогикалық институтының студенттері.

Байтанаева-Молдалиева Д.А. – Оңтүстік Қазақстан мемлекеттік педагогикалық институты «Тіл білімі» кафедрасының доценті, ф.ғ.к.;

Байменова С.С. – филология ғылымдарының магистрі.

Қонақбаева У.Ж. – Оңтүстік Қазақстан мемлекеттік педагогикалық институты «Кәсіптік оқыту және бейнелеу өнері» кафедрасының аға оқытушысы, PhD докторы;

Өмірзақова Н. – Оңтүстік Қазақстан мемлекеттік педагогикалық институты «Кәсіптік оқыту және бейнелеу өнері» кафедрасының магистр-оқытушысы.

Құрманбаев Б.І. – «Бастапқы әскери дайындық және дене шынықтыру» кафедрасының аға оқытушысы;

Қадырбаев Ж.А. – «Бастапқы әскери дайындық және дене шынықтыру» кафедрасының аға оқытушысы;

Турусова А.А. – №64 Ж.Аймауытов атындағы орта мектептің мұғалімі, Шымкент қ.

НАШИ АВТОРЫ

Айтбаев У. – академик НАН РК, доктор филологических наук, профессор, главный научный сотрудник Института языкознания им. А.Байтурсынова МОН РК.

ПЕДАГОГИКА И ПСИХОЛОГИЯ

Арзымбетова Ш.Ж. – доцент кафедры «Общая педагогика» Южно-Казахстанского государственного педагогического института, к.п.н.;

Арзымбетова Ж.Ж. – учитель средней школы «Бірінші Мамыр» Толебийского района ЮКО;

Абдуллаева Г. – студент Южно-Казахстанского государственного педагогического института.

Жапбарова Г.А. – старший преподаватель кафедры «Психология» Южно-Казахстанского государственного педагогического института, к.п.н.;

Ортаева А.С. – преподаватель кафедры «Психология» Южно-Казахстанского государственного педагогического института;

Баймахова А.Ш. – старший преподаватель-магистр кафедры «Психология» Южно-Казахстанского государственного педагогического института.

Койшиев К.Е. – старший преподаватель кафедры «Психология» Южно-Казахстанского государственного педагогического института, к.п.н.;

Оразимбетова Г.Ш. – старший преподаватель кафедры «Психология» Южно-Казахстанского государственного педагогического института, к.филос.н.

Тлеуова С.С. – доцент кафедры «Общая педагогика» Южно-Казахстанского государственного педагогического института, к.п.н.;

Таутаева Г.Б. – старший преподаватель кафедры «Психология» Южно-Казахстанского государственного педагогического института, к.п.н.

ЕСТЕСТВОНАУЧНЫЕ ДИСЦИПЛИНЫ И МАТЕМАТИКА

Алтынбеков Ш.А. – доцент кафедры «Физика-математика» Южно-Казахстанского государственного педагогического института, к.ф.-м.н.;

Абдукадиров Б.З. – магистр-преподаватель кафедры «Физика-математика» Южно-Казахстанского государственного педагогического института.

Байжуманов А.А. – старший преподаватель кафедры «Физика-математика» Южно-Казахстанского государственного педагогического института; к.ф.-м.н.;

Абдрахманов Қ. – доцент кафедры «Физика-математика» Южно-Казахстанского государственного педагогического института, к.ф.-м.н.

Ибрагимов У.М. – старший преподаватель кафедры «Информатика» Южно-Казахстанского государственного педагогического института; к.ф.-м.н.;

Абдиева З.А. – старший преподаватель кафедры «Информатика и математика» Казахстанского инженерно-педагогического университета Дружбы народов; г.Шымкент;

Лесбаев А.У. – магистр-старший преподаватель кафедры «Информатика» Южно-Казахстанского государственного педагогического института.

Халила А.Н. – профессор кафедры «Биология» Южно-Казахстанского государственного педагогического института, д.б.н.;

Исаев Г.И. – заведующий кафедрой «Биология» Южно-Казахстанского государственного педагогического института, к.т.н.;

Алпамысова Г.Б. – доцент кафедры «Биология» Южно-Казахстанского государственного педагогического института, к.с.-х.н.

Умирбеков М.С. – магистр-преподаватель кафедры «Физика-математика» Южно-Казахстанского государственного педагогического института;

Абдрахманов К. – доцент кафедры «Физика-математика» Южно-Казахстанского государственного педагогического института, к.ф.-м.н.;

Парманов М.К. – старший преподаватель кафедры «Физика-математика» Южно-Казахстанского государственного педагогического института; к.б.н.

ИСТОРИЯ И ОБЩЕСТВЕННЫЕ ДИСЦИПЛИНЫ. ПРАВО И ЭКОНОМИКА

Алиева М.Б. – специалист Центра экспертизы научно-исследовательских программ Южно-Казахстанского государственного педагогического института;

Куандык Н.Ж. – старший преподаватель кафедры «Социальные дисциплины» Южно-Казахстанского государственного педагогического института.

Бердибекова А.Л. – доцент Регионального социально-экономического университета, к.э.н., г.Шымкент.

Подушкин А.Н. – профессор кафедры «История Казахстана и мировая история» Южно-Казахстанского государственного педагогического института, д.и.н.

ЯЗЫКОЗНАНИЕ И ЛИТЕРАТУРОВЕДЕНИЕ

Абдыханов У.К. – доцент кафедры «Казахская и мировая литература» Южно-Казахстанского государственного педагогического института, к.ф.н.

Дильдабекова А.К. – старший преподаватель-магистр кафедры «Английская филология» Южно-Казахстанского государственного педагогического института.

Нурпеисов Н.Ж. – директор Филологической научной школы Южно-Казахстанского государственного педагогического института, к.ф.н., доцент.

Салкынбай А. – профессор Казахского национального университета им. аль-Фараби, д.ф.н.;

Омар Б.К. – доцент кафедры «Языкознание» Южно-Казахстанского государственного педагогического института, к.ф.н.;

Байгутова Д.Н. – заведующая кафедрой «Языкознание» Южно-Казахстанского государственного педагогического института, к.ф.н., доцент.

Сманова Г.И. – заведующая кафедрой «Английская филология» Южно-Казахстанского государственного педагогического института, к.ф.н.,

Абдикерим С. – студент Южно-Казахстанского государственного педагогического института.

Танабаев Г.У. – старший преподаватель кафедры «Языкознание» Южно-Казахстанского государственного педагогического института, к.ф.н.;

Байгутова А.М. – старший преподаватель кафедры «Языкознание» Южно-Казахстанского государственного педагогического института, к.ф.н.

ИЗОБРАЗИТЕЛЬНОЕ ИСКУССТВО. КУЛЬТУРА И СПОРТ

Сотов В.В. – старший преподаватель кафедры «Начальная военная подготовка и физкультура» Южно-Казахстанского государственного педагогического института;

Темирханов М.Т. – доцент кафедры «Начальная военная подготовка и физкультура» Южно-Казахстанского государственного педагогического института, к.п.н.;

Колесникова Н.В. – преподаватель кафедры «Начальная военная подготовка и физкультура» Южно-Казахстанского государственного педагогического института.

Сырайлова Р.Т. – преподаватель кафедры «Музыкальное образование» Южно-Казахстанского государственного педагогического института.

ПОИСКИ МОЛОДЫХ УЧЁНЫХ

Аблаев С. – магистрант Регионального социально-инновационного университета, г.Шымкент;

Иманмолдаева Б. – магистрант Регионального социально-инновационного университета, г.Шымкент;

Қараева А.Қ. – магистрант Южно-Казахстанского государственного университета им. М.Ауезова;

Сихимбаева С.М. – доцент Южно-Казахстанского государственного университета им. М.Ауезова, к.б.н.

Мамак Э.Ж. – магистрант Регионального социально-инновационного университета, г.Шымкент.

Сыздық Ж.Ж. – магистрант Регионального социально-инновационного университета, г.Шымкент.

**МЕТОДИКА ПРЕПОДАВАНИЯ И ПРОБЛЕМЫ ВОСПИТАНИЯ В
ОБЩЕОБРАЗОВАТЕЛЬНЫХ СРЕДНИХ ШКОЛАХ**

Амирбекұлы А. – доцент кафедры «Информатика» Южно-Казахстанского государственного педагогического института, к.п.н.;

Султанкулова Г.Р., Жарылкасын Н.Ж., Мырзакулова С.К. – студенты Южно-Казахстанского государственного педагогического института.

Байтанаева-Молдалиева Д.А. – доцент кафедры «Языкознание» Южно-Казахстанского государственного педагогического института, к.ф.н.;

Байменова С.С. – магистр филологических наук.

Конакбаева У.Ж. – старший преподаватель кафедры «Профессиональное обучение и изобразительное искусство»; доктор PhD;

Умирзакова Н. – преподаватель кафедры «Профессиональное обучение и изобразительное искусство».

Курманбаев Б.И. – старший преподаватель кафедры «Начальная военная подготовка и физкультура» Южно-Казахстанского государственного педагогического института;

Кадырбаев Ж.А. – старший преподаватель кафедры «Начальная военная подготовка и физкультура» Южно-Казахстанского государственного педагогического института;

Турсова А.А. – учитель средней школы №64 имени Ж.Аймауытова, г.Шымкент.

МАЗМҰНЫ – СОДЕРЖАНИЕ – CONTENTS

<i>Айтбайұлы Ө.</i> Аналар туралы Ана тілі сөйлейді.....	3
ПЕДАГОГИКА ЖӘНЕ ПСИХОЛОГИЯ	
<i>Арзымбетова Ш.Ж., Арзымбетова Ж.Ж., Абдуллаева Г.</i> Мектепке дейінгі ұйымдарда инклюзивті білім берудің қазіргі жағдайы мен психологиялық-педагогикалық қолдаудың негіздері	8
<i>Жапбаров Г.А., Ортаева А.С., Баймахова А.Ш.</i> Стилистикалық ұғымдарды пәнаралық байланыс негізінде игертудің психологиялық негізі	12
<i>Койшиев К.Е., Оразимбетова Г.Ш.</i> Психологические теории адаптивности личности	20
<i>Тілеуова С.С., Таутаева Г.Б.</i> Бастауыш мектеп мұғалімдерін сандық білім қорларын пайдалануға даярлау	25
ЖАРАТЫЛЫСТАНУ ҒЫЛЫМДАРЫ ЖӘНЕ МАТЕМАТИКА	
<i>Алтынбеков Ш.А., Абдукадиров Б.З.</i> Прогноз осадок многослойных неоднородных грунтовых оснований	35
<i>Байжұманов А.А., Абдрахманов Қ.</i> Арнайы кластағы сызықты емес логикалық тендеулер жүйесін шешу әдісі	41
<i>Ибрагимов У.М., Абдиева З.А., Лесбаев А.У.</i> Задача оптимального управления с фазовыми ограничениями в дискретных включениях	45
<i>Майлиева Г.К., Балабаев Е.Ш.</i> Синтез микрокристаллической целлюлозы	51
<i>Халила Ә.Н., Исаев Ғ.И., Алпамысова Г.Б.</i> Мысық токсоплазмозын иммунологиялық әдістермен зерттеу	55
<i>Умирбеков М.С., Абдрахманов К., Парманов М.К.</i> Поступательно-вращательное движение ИСЗ на стационарной орбите кругового типа	61
ТАРИХ ЖӘНЕ ҚОҒАМДЫҚ ПӘНДЕР. ҚҰҚЫҚ ЖӘНЕ ЭКОНОМИКА	
<i>Алиева М.Б., Қуандық Н.Ж.</i> Қазақстандағы әлеуметтік-демографиялық ахуал	70
<i>Бердыбекова А.Л.</i> Роль и значение качества фармацевтического управления в повышении качества экономического роста	78
<i>Подушкин А.Н.</i> Археологическая картография долины реки Угам	83
ТІЛ БІЛІМІ ЖӘНЕ ӘДЕБИЕТТАНУ	
<i>Абдыханов У. К.</i> Абай – кладезь казахской и мировой культуры	89
<i>Dildabekova A.K.</i> Information technology in management of educational institution	94
<i>Нұрпейісов Н.Ж.</i> К.Сыздықов – Әуезовтің сыншылдық өнерін зертеуші ғалым	100
<i>Салқынбай А.Б., Омар Б.Қ., Байғұтова Д.Н.</i> Үздіксіз оқыту жүйесі: «Қазақ тілі» – «Кәсіби қазақ тілі» – бір кешен	106

<i>Smanova G.I., Abdikerim S.</i> The idea "Mangilik el" – stable future of our country	112
<i>Танабаев Ф.Ө., Байғұтова А.</i> Қазақ дүниетанымындағы «әйел» концептісі	122

БЕЙНЕЛЕУ ӨНЕРІ. МӘДЕНИЕТ ЖӘНЕ СПОРТ

<i>Сотов В.В., Темирханов М.Т., Колесникова Н.В.</i> Основные разделы и этапы физического обучения и воспитания в вузе	129
<i>Сырайлова Р.Т.</i> Мектептен тыс музыкалық тәрбие беру	134

ЖАС ҒАЛЫМДАР ІЗДЕНІСІ

<i>Аблаев С.</i> Қазіргі қоғамдағы ақпараттың рөлі	140
<i>Иманмолдаева Б.</i> Еңбек қоғамын орнықтырудағы шетелдік тәжірибе ..	146
<i>Қараева А.Қ., Сихимбаева С.М.</i> Бастауыш сынып мұғалімдерінің педагогикалық іс-әрекетіне қойылатын талаптар	156
<i>Мамақ Э.Ж.</i> Қазақ тілі сабағында өлкетану материалдарын қолданудың педагогикалық негіздері	158
<i>Сыздық Ж.Ж., Әлімбаев М.Е.</i> Сын есімнің мағыналық құрылымы	164

**ЖАЛПЫ БІЛІМ БЕРЕТІН ОРТА МЕКТЕПТЕРДЕГІ ОҚИТУ
ЖӘНЕ ТӘРБИЕ ӘДІСТЕМЕЛЕРІ**

<i>Әмірбекұлы А., Сұлтанқұлова Г.Р., Жарылқасын Н.Ж., Мырзақұлова С.Қ.</i> Компьютер – іс-әрекеттің орындалуын жоспарлаушы жасанды педагог....	171
<i>Байтанаева-Молдалиева Д.А., Байменова С.С.</i> Оқу орыс тілінде жүргізілетін мектепте оқушылардың тілін интерактивті әдістер арқылы дамыту	176
<i>Қонақбаева У.Ж., Умирзахова Н.</i> Бейіндік оқыту үдерісін мониторингілеу – оқыту нәтижелілігінің қажетті шарты	180
<i>Құрманбаев Б.І., Қадырбаев Ж.А., Турусова А.А.</i> Дамыта оқытудың негізгі компоненттері	186
БІЗДІҢ АВТОРЛАР	192
НАШИ АВТОРЫ	196

Басуға 16.03.2015 жылы қол қойылды.
Қаріп түрі: Times New Roman
Көлемі: 12 шартты баспа табақ.
Таралымы: 300 дана.

«Әлем» баспасы. Тапсырыс №2812
Шымкент қаласы, Ғ.Ляев көшесі, 7

+ 7 702 331 44 37, +7 776 331 44 37